

# Radar Transmitters

SITRANS LR460 (HART/PROFIBUS PA)

Quick Start Manual · 03/2013



SITRANS

**SIEMENS**



# SITRANS LR460 Quick Start Manual

This manual outlines the essential features and functions of the SITRANS LR460. We strongly advise you to acquire the detailed version of the manual so you can use your instrument to its fullest potential. The complete manual is available from the product page of our website at: <https://pia.khe.siemens.com/index.asp?Nr=14655>. Questions about the contents of this manual can be directed to:

Siemens Milltronics Process Instruments  
1954 Technology Drive, P.O. Box 4225  
Peterborough, Ontario, Canada, K9J 7B1  
Email: [techpubs.smpi@siemens.com](mailto:techpubs.smpi@siemens.com)

**Copyright Siemens Milltronics  
Process Instruments 2013.  
All Rights Reserved**

## Disclaimer of Liability

We encourage users to purchase authorized bound manuals, or to view electronic versions as designed and authored by Siemens Milltronics Process Instruments. Siemens Milltronics Process Instruments will not be responsible for the contents of partial or whole reproductions of either bound or electronic versions.

While we have verified the contents of this manual for agreement with the instrumentation described, variations remain possible. Thus we cannot guarantee full agreement. The contents of this manual are regularly reviewed and corrections are included in subsequent editions. We welcome all suggestions for improvement.

Technical data subject to change.

MILLTRONICS is a registered trademark of Siemens Milltronics Process Instruments.

## Technical Support

Support is available 24 hours a day.

To find your local Siemens Automation Office address, phone number, and fax number, go to:

[www.siemens.com/automation/partner](http://www.siemens.com/automation/partner):

- Click on the tab **Contacts by Product** then find your product group (**+Process Automation > +Process Instrumentation > +Level Measuring Instruments**).
- Select the team **Technical Support**. Click on **Next**.
- Click on a continent, then a country, followed by a city. Click on **Next**.

For on-line technical support go to: [www.siemens.com/automation/support-request](http://www.siemens.com/automation/support-request)

- Enter the device name (SITRANS LR460) or order number, then click on **Search**, and select the appropriate product type. Click on **Next**.
- Enter a keyword describing your issue. Then either browse the relevant documentation, or click on **Next** to email a description of your issue to Siemens Technical Support staff.

**Siemens A&D Technical Support Center:** phone +49 180 50 50 222 fax +49 180 50 50 223+

## Safety Guidelines

Warning notices must be observed to ensure personal safety as well as that of others, and to protect the product and the connected equipment. These warning notices are accompanied by a clarification of the level of caution to be observed.



**WARNING:** relates to a caution symbol on the product, and means that failure to observe the necessary precautions can result in death, serious injury, and/or considerable material damage.



**WARNING<sup>1</sup>:** means that failure to observe the necessary precautions can result in death, serious injury, and/or considerable material damage.

**Note:** means important information about the product or that part of the operating manual.

<sup>1</sup> This symbol is used when there is no corresponding caution symbol on the product.

## FCC and IC Conformity

### US Installations only: Federal Communications Commission (FCC) rules



**WARNING:** Changes or modifications not expressly approved by Siemens Milltronics could void the user's authority to operate the equipment.

#### Notes:

- This equipment has been tested and found to comply with the limits for a Class A digital device, pursuant to Part 15 of the FCC Rules. These limits are designed to provide reasonable protection against harmful interference when the equipment is operated in a commercial environment.
- This equipment generates, uses, and can radiate radio frequency energy and, if not installed and used in accordance with the instruction manual, may cause harmful interference to radio communications. Operation of this equipment in a residential area is likely to cause harmful interference to radio communications, in which case the user will be required to correct the interference at his own expense.

### Canadian Installations only: Industry Canada (IC) rules

#### Notes:

- This device shall be installed and operated in a completely enclosed container to prevent RF emission, which otherwise can interfere with aeronautical navigation. Installation shall be done by trained installers, in strict compliance with the manufacturer's instructions.
- The use of this device is on a 'no-protection non-interference' basis.
  - The user shall accept operations of high powered radar in the same frequency band, which may interfere with or damage this device.
  - The user is responsible for removing, at the user's expense, any device found to interfere with primary licensing operations.

## The Manual

SITRANS LR460 supports HART communication protocol, or PROFIBUS PA, and SIMATIC PDM software, and this manual is in 3 parts:

- *SITRANS LR460 (HART/PROFIBUS PA)* on page 3: information for both HART/PROFIBUS PA models, including:
  - power, approvals, installation, connecting, programming, activating, quick start via handheld programmer, communications via HART or PROFIBUS PA, quick start via SIMATIC PDM
- *Hazardous area installations* on page 15
- *SITRANS LR460 PROFIBUS PA wiring* on page 8

## SITRANS LR460 (HART/PROFIBUS PA)

The SITRANS LR460 is a 4-wire 24 GHz FMCW radar level transmitter with extremely high signal-to-noise ratio and advanced signal processing for continuous monitoring of solids up to 100 m (328 ft). It is ideal for measurement in extreme dust. The Easy Aimer design makes it easy to install the device and orient the signal towards the material angle of repose. The high frequency signal creates a narrow emission cone, which makes the LR460 quite insensitive to vessel interferences.

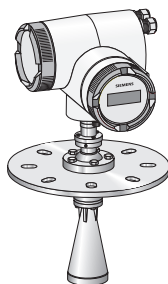

## Specifications

For a complete listing, see the SITRANS LR460 Instruction Manual, available from the product page of our website at: <https://pia.khe.siemens.com/index.asp?Nr=14655>. For Approvals information, please refer to the product nameplate.

### Power

- 100 to 230 V AC,  $\pm 15\%$ , 50/60 Hz, 6 W or 24 V DC, +25/-20%, 6 W
- Fuse (AC)
  - S11 Fast acting ceramic, 4 x 20 mm, 1 A, 250 V AC
  - S12 Slow-Blow, 4 x 20 mm, 0.63 A, 250 V AC
- Fuse (DC)
  - S11 Fast acting ceramic, 4 x 20 mm, 2 A, 250 V AC
  - S12 Slow-Blow, 4 x 20 mm, 0.63 A, 250 V AC

## Approvals (verify against device nameplate)

Hazardous areas	FM/CSA: Class II, Div. 1, Groups E, F and G, Class III ATEX II 1 D, 1/2 D, 2D Ex tD A20 IP67 T85 °C INMETRO: DNV 12.0089 X Ex tb IIIC T85 °C Db IP67 -40 °C ≤ Ta ≤ +65 °C DNV #OCP 0017 ABNT NBR IEC 60079-0:2008 e ABNT NBR IEC 60079-31:2011
General	CSAUS/C, FM, CE, C-Tick
Radio	FCC, Industry Canada, European Radio (R&TTE), C-Tick

## Installation

**! WARNING: SITRANS LR460 is to be used only in the manner outlined in this manual, otherwise protection provided by the equipment may be impaired. Installation shall only be performed by qualified personnel and in accordance with local governing regulations.**

### Notes:

- For European Union and member countries, installation must be according to ETSI EN 302372.
- Refer to device nameplate for approval information.
- Use appropriate conduit and conduit fittings or cable glands, to maintain IP or NEMA rating.
- Observe maximum permissible ambient and process temperatures.
- For US and Canadian installations, see FCC and IC Conformity on page 2.

## Mounting location

### Notes:

- Provide easy access for viewing the display and programming via the handheld programmer.
- Provide an environment suitable to the housing rating and materials of construction.
- Provide a sun shield if the device is mounted in direct sunlight.

## Key considerations

- Nozzle design and nozzle location are critical to a successful application.
- Avoid reflective interference from vessel walls and obstructions by following the guidelines below.

## Nozzle design

- Bottom edge of horn must project from nozzle.
- Nozzle must have adequate clearance to allow LR460 to be positioned at an angle (see *Device orientation* below).

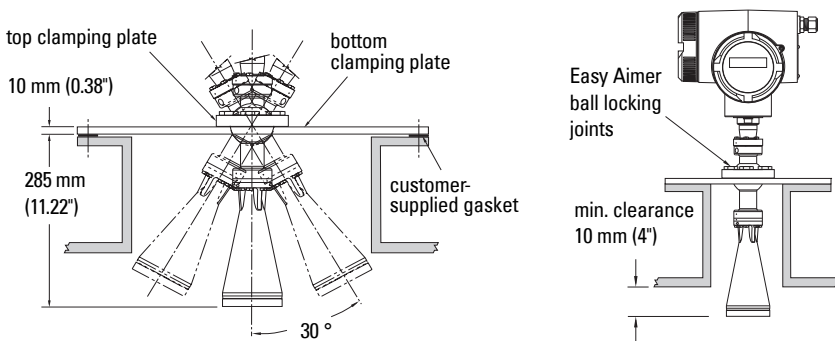

## Nozzle location

- Locate antenna at least 1 meter away from side wall.
- Keep emission cone free of interference from ladders, pipes, I-beams or filling streams.
- Make allowance for beam spread to avoid interference with the emission cone.

## Device orientation

Align the antenna so that the radar cone is perpendicular to the surface of the monitored material, if possible.

## Easy Aimer Installation

**Note:** When the Easy Aimer ball is loosened, the device is free to tilt to a maximum of 30°.

1. Holding the electronics enclosure firmly, loosen the Easy Aimer ball locking bolts and gently reposition the enclosure (see *Nozzle design* above).
2. Direct SITRANS LR460 so the horn antenna is pointed at an angle perpendicular to the material surface, if possible. (As a guide, aim the beam at a point approximately 2/3 of the way across the tank diameter.)
3. When the desired position is reached, re-tighten the 5 bolts to 15-23 N m (11 to 17 Lbf-ft).

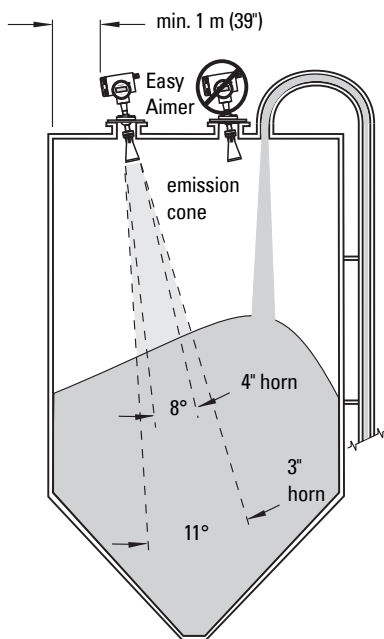

## Wiring

### ! WARNINGS:

- Turn off power to the device before removing the cover in a hazardous area.
- All field wiring for AC models must have insulation suitable for at least 250 V.
- The DC input terminals shall be supplied from a source that provides electrical isolation between the input and the output, in order to meet the applicable safety requirements of IEC 61010-1.
- The equipment shall be protected by a fuse or circuit breaker of up to 16 A in the building installation.
- A circuit breaker or switch in the building installation, marked as the disconnect switch, shall be in close proximity to the equipment and within easy reach of the operator.
- To avoid short-circuits, do not connect a load resistance with bare wires inside the connection box.

### Notes:

- AC and DC input circuits: min. 14 AWG (2.5 sq. mm) copper wire.
- Lay power cables separately from communication wiring.
- Recommended torque on terminal clamping screws: 0.5 to 0.6 N m (0.37 to 0.44 Lbf-ft).

## Connecting SITRANS LR460

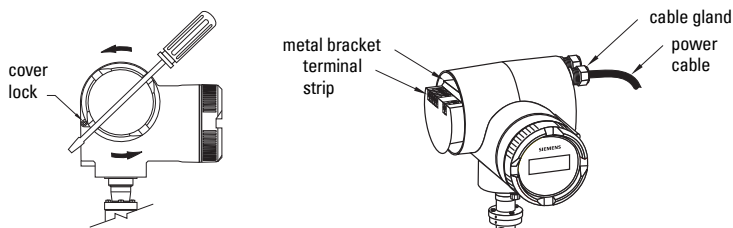

1. Release the cover lock on the enclosure with a 3 mm Allen key and unscrew the cover. (Use a screwdriver for extra leverage, if required.)
2. Loosen the cable gland and push the power cable through until it reaches the terminal strip.
3. Go to *SITRANS LR460 HART wiring* on page 7 or *SITRANS LR460 PROFIBUS PA wiring* on page 8 for next steps.



# SITRANS LR460 HART wiring

(continued from *Connecting SITRANS LR460* on page 6)

**Note:** LR460 HART requires no power from the 4-20 mA loop.

Install in accordance with *Wiring and Installation* in the HART Application Guide (order number HCF\_LIT-34), available from: <http://www.hartcomm.org/technical/doclist.html>.

## AC version

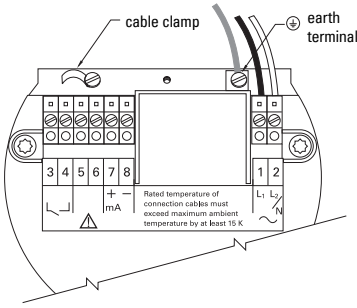

## DC version

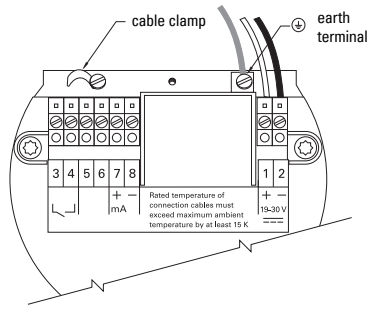

## Connecting HART

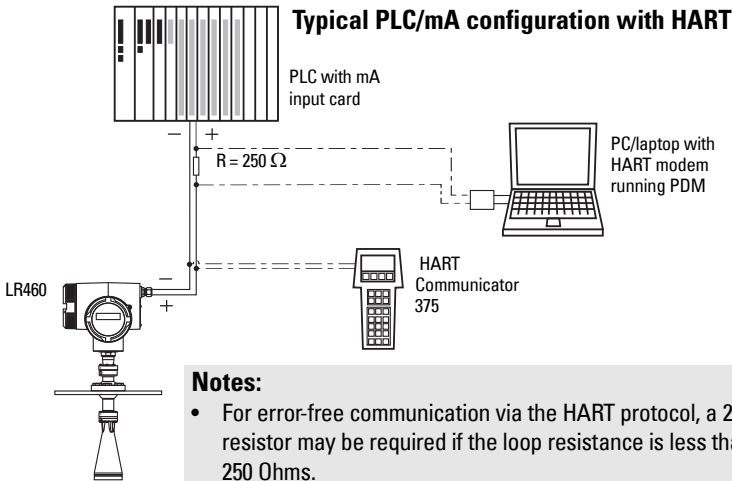

4. Connect the earth conductor of the power supply to the earth terminal  on the metal bracket inside the enclosure. Adjust the cable length so that the earth conductor would be last to disconnect if cable is pulled.
5. Tighten the cable gland and check the strain relief (pull and turn).

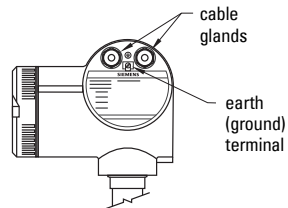

6. Replace the enclosure cover and hand tighten it. The sealing ring must be clean and undamaged.
7. Tighten the screw on the cover lock.
8. Connect the external earth terminal located between the cable glands to a ground connection at your vessel. Use a cable with a cross-section of 2.5 mm<sup>2</sup> or greater.
9. Return to *SITRANS LR460 HART wiring* on page 7 to complete LR460 set up.

## SITRANS LR460 PROFIBUS PA wiring

(continued from *Connecting SITRANS LR460* on page 6)

**Note:** PROFIBUS PA is not polarity-sensitive.

### Power Demands

To determine how many devices can be connected to a bus line, calculate the combined maximum current consumption of all the connected devices: 10.5 mA for SITRANS LR460. Allow a current reserve for safety.

### Bus Termination

PROFIBUS PA **MUST** be terminated at both extreme ends of the cable for it to work properly. Please refer to the PROFIBUS PA User and Installation Guidelines (order number 2.092), available from [www.profibus.com](http://www.profibus.com).

Install in accordance with *PROFIBUS PA User and Installation Guidelines* (order number 2.092), available from [www.profibus.com](http://www.profibus.com).

#### AC version

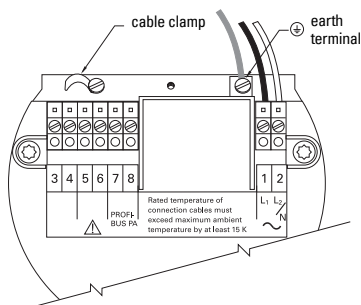

#### DC version

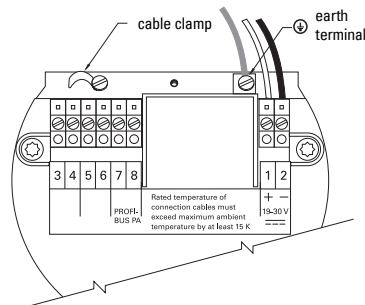

## Connecting PROFIBUS PA

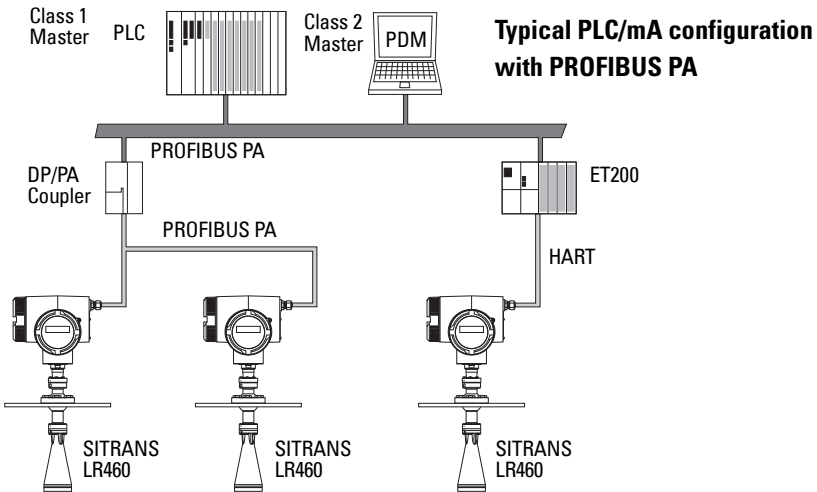

- Connect the earth conductor of the power supply to the earth terminal  on the metal bracket inside the enclosure. Adjust the cable length so that the earth conductor would be last to disconnect if cable is pulled.
- Tighten the cable gland and check the strain relief (pull and turn).
- Replace the enclosure cover and hand tighten it. The sealing ring must be clean and undamaged.
- Tighten the screw on the cover lock.
- Connect the external earth terminal located between the cable glands to a ground connection at your vessel. Use a cable with a cross-section of 2.5 mm<sup>2</sup> or greater.
- Return to *SITRANS LR460 HART wiring* on page 7 to complete LR460 set up.

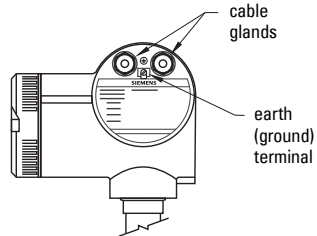

## Programming SITRANS LR460

**Note:** SITRANS LR460 only supports SIMATIC PDM version 6.0 with SP2 HF1 (or higher).

To set up SITRANS LR460 for a simple application requires only the following settings:

- select application type (silo construction)
- select operation mode: level, distance or space
- set speed of response
- set high and low calibration points

A Quick Start Wizard groups together all the settings you need. There are two ways to access the wizard:

- *Quick Start Wizard via the handheld programmer* on page 10
- *Quick Start Wizard via SIMATIC PDM* on page 13

## Activating SITRANS LR460

### Notes:

- Keep infrared devices such as laptops, cell phones, and PDAs, away from SITRANS LR460 to prevent inadvertent operation.
- Frequently switching the device off and on causes wear of the electronics. For details, see the full manual.

Power up the instrument. SITRANS LR460 automatically starts up in **RUN** mode, and detects the distance to the material level referenced from the sensor flange face. The LCD displays the measurement and the default unit is meters. System status is displayed on the LCD, or on a remote communications terminal.

## RUN mode display

### Normal operation

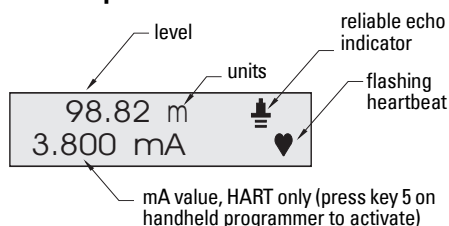

### LOE condition

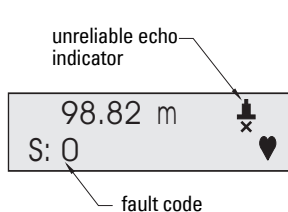

## Quick Start Wizard via the handheld programmer

### Notes:



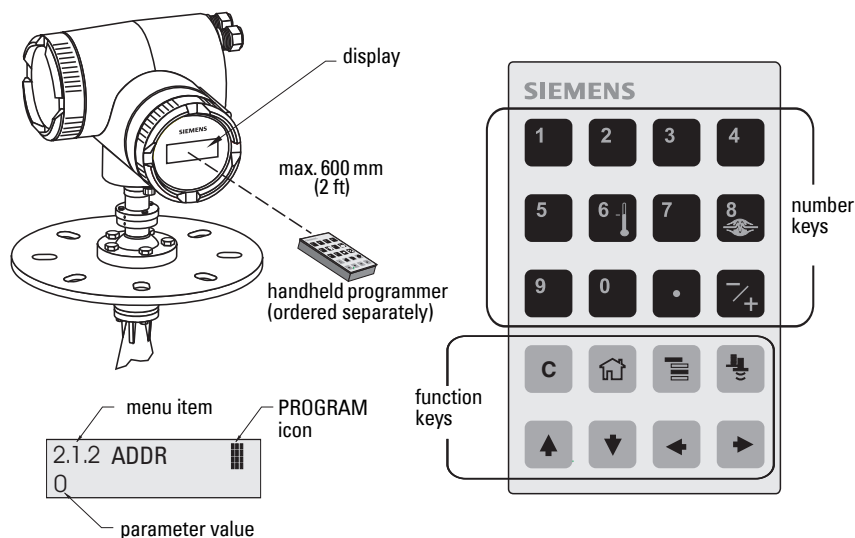

- The wizard is a complete package and the settings are inter-related.
- Do not use the Quick Start Wizard to modify individual parameters. See the full manual for detailed instructions.
- Changes apply only after you select **YES** in parameter 1.8 (APPLY?).

The Quick Start menu appears as soon as you activate **PROGRAM** mode.

# Quick Start



## Using the Handheld Programmer:

- Point the programmer at the display [from a maximum distance of 600 mm (2 ft.)], then press **Mode**  to activate **PROGRAM** mode and open Menu level 1.
- Press **Right ARROW**  to navigate to menu item 1.1.
- Press **Right ARROW**  to open **Edit** mode: the **PROGRAM** icon  will flash.
- To change a setting, scroll to the desired selection or key in a new value.
- After modifying a value, press **Right ARROW**  to accept it. The LCD displays the next menu item, the **PROGRAM** icon disappears, and the rightmost digit flashes to indicate **Navigation Mode**.

## 1.1 Language

<b>Options</b>	ENGLISH, DEUTSCH, FRANCAIS, ESPANOL
----------------	-------------------------------------

## 1.2 Application Type (APPL)

<b>Options</b>	STEEL	Silo construction
	CONCRETE	

## 1.3 Operation

<b>Options</b>	LEVEL	Distance to material surface referenced from low calibration point (process empty level).
	SPACE	Distance to high calibration point (process full level) referenced from material surface.
	DISTANCE	Distance to material surface referenced from sensor reference point.

### Operation types

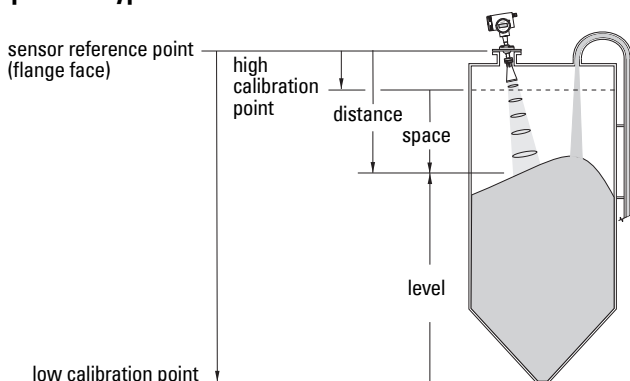

## 1.4 Units

Select the units for the Quick Start variables (high and low calibration point, and level, distance, or space).

<b>Options</b>	mm, cm, m, in, ft
----------------	-------------------

## 1.5 High Calibration Point (CAL HIGH)

Distance from Sensor Reference to high calibration point: usually process full level (See 1.3 Operation for an illustration).

<b>Values</b>	Range 0.0000 to 100.00 m
---------------	--------------------------

## 1.6 Low Calibration Point (CAL LOW)

Distance from Sensor Reference to low calibration point: usually process empty level (See 1.3 Operation for an illustration).

<b>Values</b>	Range: 0.0000 to 100.00 m
---------------	---------------------------

## 1.7 Rate

*Sets the reaction speed of the device to measurement changes in the target range.*

<b>Options</b>	SLOW	0.1 m/minute
	MED	1.0 m/minute
	FAST	10.0 m/minute

*Use a setting just faster than the maximum filling or emptying rate (whichever is greater). Slower settings provide higher accuracy, faster settings allow for more level fluctuation.*

## 1.8 Apply Changes (APPLY?)

*In order to save the Quick Start settings it is necessary to enable **Apply Changes**.*

<b>Options</b>	YES, NO
----------------	---------

Select **YES**. SITRANS LR460 is now ready to operate and returns to RUN mode.

## Communication via HART or PROFIBUS PA

### Notes:

- The Quick Start settings are not independent parameters. The settings are inter-related, and changes only apply when you click **Transfer** at the end of step 4.
- Do not use the Quick Start Wizard to modify individual parameters. See the full manual for detailed instructions.

## Quick Start Wizard via SIMATIC PDM

The graphical Quick Start Wizard groups together all the settings you need to make for a simple application into 4 steps.

To use HART or PROFIBUS PA, you will need a PC configuration tool: we recommend SIMATIC PDM.

Please consult the operating instructions or online help for details on using SIMATIC PDM. (Application Guides for setting up SMPI HART and PROFIBUS PA instruments with SIMATIC PDM are available on our website: [www.siemens.com/processautomation](http://www.siemens.com/processautomation).)







## Device Description (DD)

You will need the most up-to-date DD for SIMATIC PDM version 6.0 with SP2 HF1 (or higher). You can locate the DD in Device Catalog, under **Sensors/Level/Echo/Siemens Milltronics/SITRANS LR460**. If you do not see **SITRANS LR460** under Siemens Milltronics, you can download the DD from the product page of our website at: <https://pia.khe.siemens.com/index.asp?Nr=14655>, under **Downloads**.

Save the files to your computer, and extract the zipped file to an easily accessed location. Launch **SIMATIC PDM – Manager Device Catalog**, browse to the unzipped DD file and select it.

## Configuring a new device

1. Set Address (default for PROFIBUS PA is 126; for HART is 0).
  - Point the handheld programmer at the display then press **Mode**  to activate **PROGRAM** mode, menu item 1.

- Press **Down ARROW** , **Right ARROW** , **Right ARROW**  to navigate to Address [HART: (menu item 2.1.2) or PROFIBUS PA: (menu item 2.1.1)].
  - Press **Right ARROW**  to open Edit mode: the PROGRAM icon  will flash.
  - If required, key in a new value and press **Right ARROW**  to accept it. The LCD displays the new value and the PROGRAM icon disappears.
2. Launch SIMATIC Manager and create a new project for LR460. Application Guides for setting up HART and PROFIBUS PA devices with SIMATIC PDM can be downloaded from the product page of our website at: <https://pia.khe.siemens.com/index.asp?Nr=14655>
  3. Open the menu **Device – Reset**, select **Factory Defaults** and click **OK**.
  4. After the reset is complete, upload parameters to the PC/PG.
  5. Configure the device via the Quick Start Wizard.

## Quick Start Wizard via SIMATIC PDM

Open the menu **Device – Quick Start**, and follow steps 1 to 4.

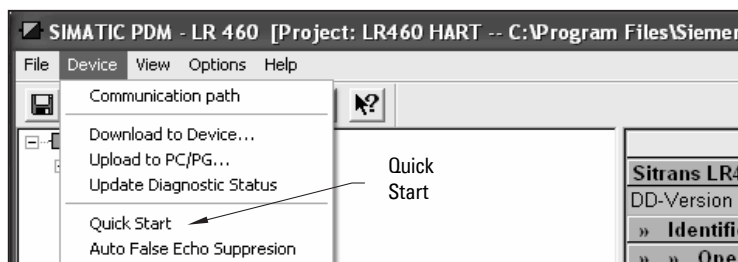

### Step 1 – Identification

Click **NEXT** to accept default values. (Description, Message, and Last config fields can be left blank.)

### Step 2 – Application Type

Select the application type and operation type and click **NEXT**.

### Step 3 – Range Setup

Set Sensor Units, enter values for low and high calibration points, and select a response rate just faster than the maximum fill/empty rate<sup>1</sup>. Click **NEXT**.

### Step 4 – Summary

Check parameter settings, and click **BACK** to return and revise values, or **TRANSFER** to transfer values to the device.

After the values have been transferred to the device the message **Device Configuration Complete** appears. Click **OK** to upload values from the device to the PC/PG and synchronize the device and PDM.

<sup>1</sup> See 1.7 Rate on page 13.



# Hazardous area installations

## Instructions specific to hazardous area installations (Reference European ATEX Directive 94/9/EC, Annex II, 1/0/6)

### Notes:

- See inside front cover for nameplate illustrations. The nameplate shown is a typical example. Please check the nameplate on your device for your specific device configuration.
- Installation shall be performed only by qualified personnel and in accordance with local governing regulations.

The following instructions apply to equipment covered by certificate number Sira 06 ATEX 9218X.

1. For use and assembly, refer to the main instructions.
2. The equipment is certified for use as Category II 1D, 1/2 D & 2D equipment. The Essential Health and Safety Requirements are assured by compliance with IEC 61241-0: 2004 and IEC 61241-1: 2004.
3. The equipment may be used with dust and fibers with apparatus temperature class T (see table below).
4. Thermal Data for 7ML5426 Series

Device category	Permitted ambient temperature at horn antenna	Permitted ambient temperature at electronic enclosure
1D, 1/2D, 2D	$-40\text{ °C } (-40\text{ °F}) \leq T_{\text{amb}} \leq +200\text{ °C } (+392\text{ °F})$	$-40\text{ °C } (-40\text{ °F}) \leq T_{\text{amb}} \leq +65\text{ °C } (+149\text{ °F})$

5. The equipment has not been assessed as a safety related device (as referred to by Directive 94/9/EC Annex II, clause 1.5).
6. Installation and inspection of this equipment shall be carried out by suitably trained personnel in accordance with the applicable code of practice (EN 61241-14 and EN 61241-17 in Europe).
7. Repair of this equipment shall be carried out by suitably trained personnel in accordance with the applicable code of practice.
8. Components to be incorporated into or used as replacements in the equipment shall be fitted by suitably trained personnel in accordance with the manufacturer's documentation.
9. It is the user's responsibility to ensure that a manual override is possible in order to shut down the equipment, and that protective systems are incorporated within automatic processes which deviate from the intended operating conditions, provided that this does not compromise safety.
10. Equipment Marking: The equipment marking contains at least the information on the product label. See product nameplate.

## **SPECIAL CONDITIONS FOR SAFE USE**

The 'X' suffix to the certificate number relates to the following special condition(s) for safe use.

- Cable or conduit entries must meet the requirements of European Directive 94/9/EC for Group II, Category 1D, 1/2D, or 2D, as appropriate, and must maintain the overall IP rating of the enclosure.
- For applications that require the purge feature, the user shall implement a means to ensure that combustible dust from the hazardous area cannot enter the purge supply in such a way as to compromise the area classification.

# SITRANS LR460

## Manuál rychlého uvedení do provozu

Tento manuál obsahuje základní vlastnosti a funkce zařízení SITRANS LR460. Velmi doporučujeme přečíst si detailní verzi manuálu, abyste mohli využít všechny možnosti zařízení. Kompletní manuál je dostupný na našich [www stránkách](http://www.siemens.com):

<https://pia.khe.siemens.com/index.asp?Nr=14655>. Dotazy k obsahu tohoto manuálu zasílejte na adresu:

Siemens Milltronics Process Instruments  
1954 Technology Drive, P.O. Box 4225  
Peterborough, Ontario, Canada, K9J 7B1  
Email: [techpubs.smpi@siemens.com](mailto:techpubs.smpi@siemens.com)

**Copyright Siemens Milltronics  
Process Instruments 2013.  
Všechna práva vyhrazena**

### Prohlášení o zodpovědnosti

Doporučujeme uživatelům nákup autorizovaného tištiného manuálu nebo stažení elektronické verze navržené a autorizované firmou Siemens Milltronics Process Instruments. Firma Siemens Milltronics Process Instruments není zodpovědná za obsah částečné nebo kompletní kopie jak tištiné nebo elektronické verze manuálu.

Ačkoliv jsme ověřili shodu obsahu manuálu s popisovaným zařízením, může docházet ke změnám. Proto nemůžeme zaručit plnou shodu. Obsah tohoto manuálu je pravidelně revidován a opravován v každém následujícím vydání. Vítejte všechny návrhy k jeho zlepšení.

Technické údaje podléhají změně.

MILLTRONICS je registrovaná ochranná známka firmy Siemens Milltronics Process Instruments.

## Technická podpora

Služba technické podpory je dostupná 24 hodin denně.

Adresu, telefonní číslo a číslo faxu nejbližší pobočky Siemens Automation Office najdete na stránce:

[www.siemens.com/automation/partner](http://www.siemens.com/automation/partner):

- Klikněte na **Contacts by Product (Kontakty dle produktu)** a najdete skupinu do které patří vaše zařízení (**+Process Automation > +Process Instrumentation > +Level Measuring Instruments**).
- Vyberte složku **Technical Support (Technická podpora)**. Klikněte na **Next (Další)**.
- Vyberte postupní kontinent, zem a místo. Klikněte na **Next**.

On-line technickou podporu můžete kontaktovat přes: [www.siemens.com/automation/support-request](http://www.siemens.com/automation/support-request)

- Zadejte název produktu (SITRANS LR460) nebo objednávací číslo a klikněte na **Search (Hledat)**, následovně vyberte vhodný typ zařízení. Klikněte na **Next**.
- Zadejte klíčové slovo vztahující se k vašemu dotazu. Následovně proberte nalezenou dokumentaci nebo klikněte na **Next** pro zaslání vašeho dotazu týmu Technické podpory Siemens pomocí elektronické pošty.

### Centrum Technické Podpory Siemens A&D:

telefon +49 180 50 50 222 fax +49 180 50 50 223

## Bezpečnostní pokyny

Varovné pokyny musí být respektovány, aby byla zajištěna bezpečnost obsluhy a ostatních osob stejně jako ochrana výrobku a souvisejícího zařízení. Tyto varovné pokyny jsou doprovázeny popisem úrovně hrozícího nebezpečí.



**POZOR:** vztahuje se k bezpečnostním symbolům na výrobku: Zanedbání nezbytných bezpečnostních opatření může mít za následek smrt, vážná zranění a značné materiální škody.



**POZOR!** Zanedbání těchto nezbytných bezpečnostních opatření může mít za následek smrt, vážná zranění a značné materiální škody.

**Poznámka:** Oznamuje důležitou informaci o výrobku či jeho části v manuálu.

1. Tento symbol je používán v případě, že neexistuje odpovídající varovný symbol na výrobku.

## FCC a IC shoda

### Pouze pro instalaci v USA: Předpisy FCC (Federal Communications Commission)



**POZOR:** Změny nebo úpravy výslovně neprovedené firmou Siemens Milltronics by mohly vést k omezení oprávnění uživatele udržovat zařízení v činnosti.

#### Poznámky:

- Toto zařízení bylo testováno a splňuje limity třídy A digitálního zařízení, podle čl. 15 předpisů FCC. Tyto limity jsou navrženy tak, aby zajistily rozumnou ochranu proti škodlivému působení, je-li zařízení komerčně využíváno.
- Toto zařízení generuje, využívá a může vyzařovat vysokofrekvenční vlny a pokud není instalováno podle pokynů manuálu, může rušivě působit na rádiovou komunikaci. Činnost zařízení v obytných oblastech by mohla rušivě působit na rádiovou komunikaci. V takovém případě musí uživatel odstranit toto rušení na vlastní náklady.

### Pouze pro instalaci v Kanadě: Předpisy IC (Industry Canada)

#### Poznámky:

- Toto zařízení musí být instalováno a provozováno v úplné uzavřené skříni, aby bylo zabráněno emisím rádiových vln, a nemohlo dojít k rušení letecké navigace. Instalovat zařízení může pouze vyškolený pracovník, a při striktním dodržování pokynů výrobce.
- Zařízení je navrženo na principu „bez ochrany rušení“.
  - Uživatel musí akceptovat činnost vysoce výkonných radarů ve stejném frekvenčním pásmu, což může rušit nebo poškodit toto zařízení.
  - Uživatel je odpovědný za odstranění na vlastní náklady jakéhokoliv zařízení, které by rušilo dříve koncesované činnosti.

# Manuál

SITRANS LR460 podporuje komunikační protokol HART i PROFIBUS PA a software SIMATIC PDM, přičemž tento manuál obsahuje 3 části:

- *SITRANS LR460 (HART/PROFIBUS PA)* na str. 3: informace o modelech podporující HART/PROFIBUS PA, včetně:
  - napájení, homologace, instalace, zapojení, naprogramování, uvedení do provozu, rychlé spuštění pomocí přenosného programátora, komunikace přes HART nebo PROFIBUS PA, rychlé spuštění pomocí SIMATIC PDM
- *Instalace v nebezpečném prostředí* na str. 15
- *Zapojení SITRANS LR460 PROFIBUS PA* na str. 8

## SITRANS LR460 (HART/PROFIBUS PA)

SITRANS LR460 je čtyřkanálový impulsový vysílač v radarovém pásmu 24 GHz FMCW, s velice vysokým poměrem signál/hluk a pokročilým zpracováním signálu pro průběžné monitorování tuhých hmot do 100 m (328 ft), ideální pro použití v extrémně prašném prostředí. Koncepte kulového kloubu Easy Aimer usnadňuje instalaci zařízení a orientaci signálu nejvhodnějším směrem k materiálu. Vysokofrekvenční signál tvoří úzký kužel záření, proto není LR460 téměř rušen zpítnými odrazy od stín sila.

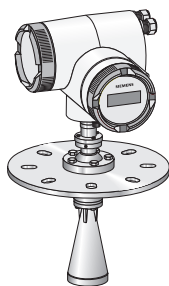

## Specifikace

Kompletní výpis najdete v manuálu SITRANS LR460, dostupném na webové adrese: <https://pia.khe.siemens.com/index.asp?Nr=14655>. Informace o homologaci naleznete na výrobním štítku zařízení.

## Napájení

- 100 až 230 V st., ±15 %, 50/60 Hz, 6 W nebo 24 V ss., +25/-20%, 6 W
- Pojistka (st.) S11 Keramická rychlá, 4 x 20 mm, 1 A, 250 V st.  
S12 Zpožďiná, 4 x 20 mm, 0,63 A, 250 V st.
- Pojistka (ss.) S11 Keramická rychlá, 4 x 20 mm, 2 A, 250 V st.  
S12 Zpožďiná, 4 x 20 mm, 0,63 A, 250 V st.

## Homologace (ovičte si správnost na výrobním štítku)

Nebezpečné prostředí	FM/CSA: Třída II, Div. 1, Skupina E, F, a G, Třída III ATEX II 1 D, 1/2 D, 2D Ex tD A20 IP67 T85 °C INMETRO: DNV 12.0089 X Ex tb IIIC T85 °C Db IP67 -40 °C ≤ Ta ≤ +65 °C DNV #OCP 0017 ABNT NBR IEC 60079-0:2008 e ABNT NBR IEC 60079-31:2011
Všeobecné	CSAUS/C, FM, CE, C-Tick
Radiové zařzení	FCC, Industry Canada, European Radio (R&TTE), C-Tick

## Instalace

**! POZOR: SITRANS LR460 může být užíváno pouze podle zásad uvedených v tomto manuálu, jinak by mohlo dojít k poškození bezpečnostních funkcí zařzení. Instalace může být provedena pouze školenými pracovníky a v souladu s místními pøedpisy.**

### Poznámky:

- V èlenských zemích Evropské unie musí instalace odpovídat normám ETSI EN 302372.
- Informace o homologaci najdete na výrobním štítku.
- Používejte vhodné vedení, kabelové úchytky a kabelové průchodky, aby byly dodrženy pøedpisy IP nebo NEMA.
- Sledujte maximální pøípustnou teplotu prostředí a provozní teplotu.
- Pro instalaci v USA nebo Kanadi, viz shodu s FCC nebo IC na str. 2.

## Umístění zařzení

### Poznámky:

- Zajistíte snadný pøístup pro sledování displeje a pro programování pomocí pøenosného programátora.
- Zajistíte dostateènè místo pro konstrukci a kryt zařzení.
- Zajistíte sluneènì clonu, je-li zařzení umístìno na pøímém slunci.

## Základní pokyny

- Konstrukce a umístění hrdla jsou velice důležitá pro bezvadnou funkci zařazení.
- Dodržím následujících pokynů zamezíte rušení zpitným odrazem od stin sila a jiným nežádoucím jevům.

## Konstrukce hrdla

- Dolní hrana trubky musí vyěnívat z hrdla.
- Hrdlo musí mít dostatečnou svitlost, aby umožòovalo vychylování zařazení LR460 (viz *Orientace zařazení níže*).

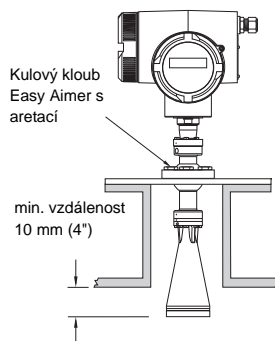
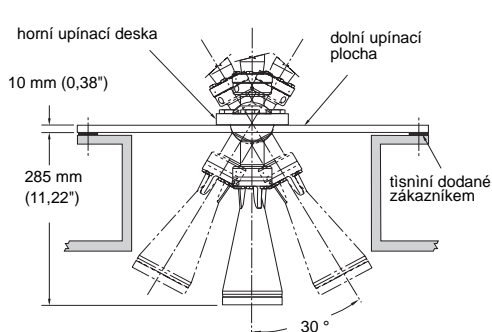

## Umístění hrdla

- Umístíte anténu minimální 1 m od boění stiny.
- Zajistíte, aby kužel záøení nebyl rušen žebøíky, potrubím, I-nosníky nebo proudy materiálu.
- Zajistíte takovou svitlost mezi nosníky, aby nezasahovaly do kužele záøení.

## Orientace zařazení

Je-li to možné, seřiíte anténu tak, aby kužel záøení byl kolmý k povrchu sledovaného materiálu.

## Instalace kloubu Easy Aimer

**Poznámka:** Jestliže je kloub Easy Aimer uvolněn, zařazení se může volně vychylovat o 30° maximálně.

1. Uchopte pevně za elektronické zařazení, uvolníte šrouby kloubu Easy Aimer a zařazení pomalu pøepoložte (viz *Konstrukce hrdla výše*).
2. Je-li to možné, seřiíte SITRANS LR460 tak, aby trubka antény smiøovala kolmo k povrchu materiálu. (Nápovida: zamiøte paprsek pøibližně do 2/3 průměru sila).
3. Jakmile nastavíte požadovanou pozici, utáhněte všech 5 šroubů utahovacím momentem 15 až 23 Nm (11 až 17 Lbf-ft).

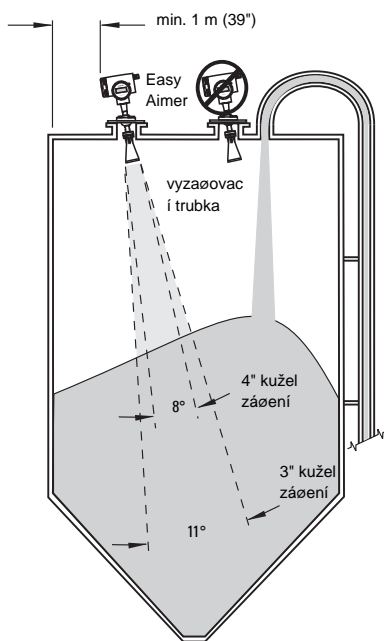

## Napájecí vedení

### ! POZOR:

- Vypněte pøívod proudu do zaøízení pøed sejmutím ochranného krytu v nebezpeèném prostøedí.
- Všechny prvky napájecího vedení pro modely na støídavý proud musí mít izolaci vhodnou nejmèní pro 250 V.
- Na svorky stejnosmìrného napájení mùže být pøipojen pouze zdroj vybaven elektrickou izolací mezi vstupem a výstupem, splòující bezpeènostní požadavky IEC 61010-1.
- Zaøízení v domovní instalaci musí být chránìno pojistkou nebo jistièem nejmìjíše 16 A.
- V blízkosti zaøízení musí být instalován jistiè nebo vypínaè celé instalace, oznaèený jako hlavní vypínaè, tak aby byl snadno dosažitelný obsluhou.
- Aby nedošlo ke zkratu, nepøipojujte zatíživací odpor na holé vodièe uvnitø rozvodné skøíni.

### Poznámky:

- Støídavé a stejnosmìrné vstupní obvody: mìdní vodiè min. 14 AWG (2,5 mm<sup>2</sup>).
- Napájecí kabely musí být vedeny oddìlenì od komunikaèního vedení.
- Doporuèený utahovací moment øroubù svorek: 0,5 až 0,6 Nm (0,37 až 0,44 Lbf-ft).

## Pøipojení zaøízení SITRANS LR460



1. Uvolníte zámek krytu 3 mm Allen klíèem a kryt odšroubujete (Je-li to nutné, použijte øroubovák jako páku).
2. Uvolníte kabelovou prùchodka a prostrète jí napájecí kabel tak, aby dosáhl na svorkovnici.
3. Následující kroky proveíte podle kapitoly *zapojení SITRANS LR460 HART* na str. 7 nebo podle kapitoly *Zapojení SITRANS LR460 PROFIBUS PA* na str. 8.



# zapojení SITRANS LR460 HART

(pokračování kapitoly *Připojení zařízení SITRANS LR460* na str. 6)

**Poznámka:** LR460 HART nevyžaduje napájení přes smyčku 4-20 mA.

Postupujte podle kapitoly *Zapojení a instalace* v návodu pro aplikaci HART (objednáací číslo HCF\_LIT-34), dostupného na: <http://www.hartcomm.org/technical/doclist.html>.

## Verze pro střídavý proud

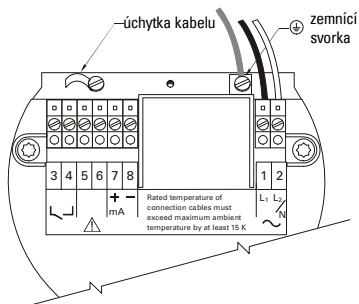

## Verze pro stejnosměrný proud

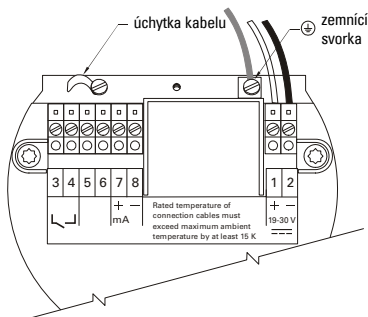

## Připojení HART

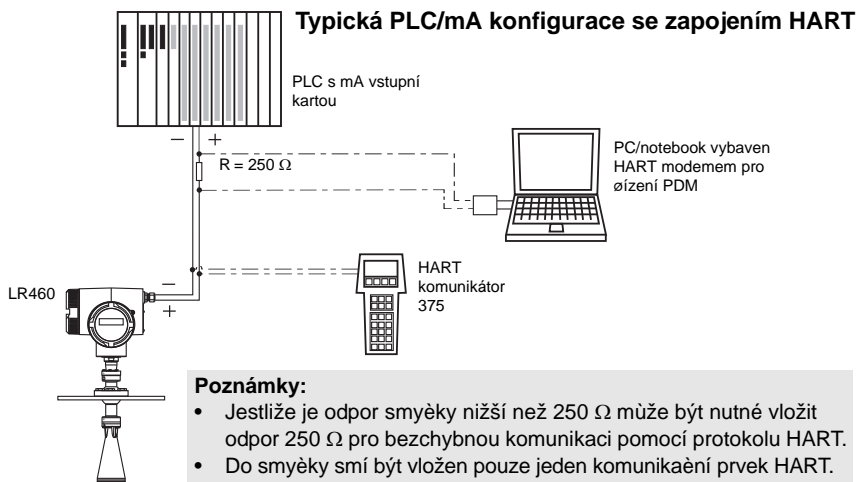

4. Připojte zemní vodič napájecího kabelu k zemní svorce (⊕) na kovovém držáku uvnitř krytu. Upravte délku kabelu tak, aby zemní vodič byl odpojen jako poslední, kdyby byl kabel vytržen.
5. Sevězte kabelovou průchodku a vyzkoušejte pevnost uchycení kabelu (tahem a tlakem).

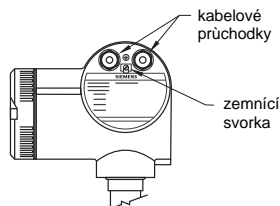

6. Vraťte zpět ochranný kryt svorkovnice a ruční jej utáhněte. Tisňící kroužek musí být čistý a nepoškozený.
7. Utáhněte šroub zámku krytu.
8. Pøipojte vnější zemňící svorku nacházející se mezi kabelovými průchodkami k uzemňení síla. Použijte kabel s průřezem minimální 2.5 mm<sup>2</sup>.
9. *Programování SITRANS LR460* na str. 10.

## Zapojení SITRANS LR460 PROFIBUS PA

(pokraèování kapitoly *Pøipojení zaøízení SITRANS LR460* na str. 6)

**Poznámka:** PROFIBUS PA není závislé na polaritě.

### Energetické nároky

Abyste zjistili kolik zaøízení může být pøipojeno k vedení, seètíte maximální spotøebu proudu všech pøipojených pøístrojù, včetně 10,5 mA pro SITRANS LR460. Ponechejte bezpečnostní rezervu.

### Ukonèení sbírnice

Aby PROFIBUS PA pracoval správně, musí být vhodně ukonèen na obou krajních koncích kabelu. Detailní vysvìtlení naleznete v uživatelských a instalaèních pokynech PROFIBUS PA (objednací èíslo 2.092), dostupných na [www.profibus.com](http://www.profibus.com).

Instalujte podle uživatelských a instalaèních pokynù *PROFIBUS PA* (objednací èíslo 2.092), dostupných na [www.profibus.com](http://www.profibus.com).

#### Verze pro stòidavý proud

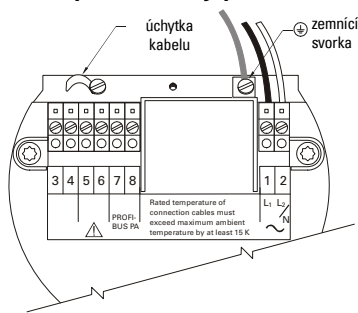

#### Verze pro stejnosmírný proud

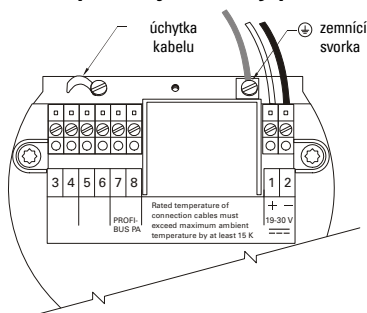

## Připojení PROFIBUS PA

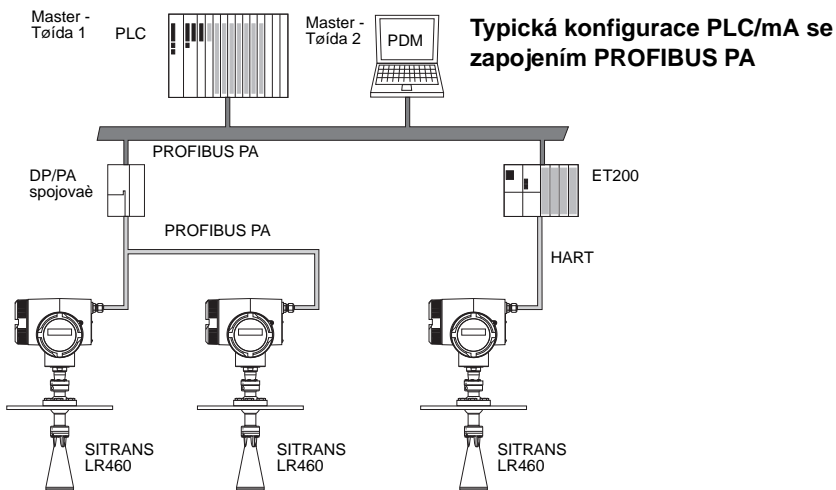

4. Připojte zemní vodič napájecího kabelu k zemní svorce (⊕) na kovovém držáku uvnitř krytu. Upravte délku kabelu tak, aby zemní vodič byl odpojen jako poslední, kdyby byl kabel vytržen.
5. Sevězte kabelovou průchodku a vyzkoušejte pevnost uchycení kabelu (tahem a tlakem).
6. Vraťte zpět ochranný kryt svorkovnice a ruční jej utáhněte. Tisíci kroužek musí být čistý a nepoškozený.
7. Utáhněte šroub zámku krytu.
8. Připojte vnější zemní svorku nacházející se mezi kabelovými průchodkami k uzemnění síla. Použijte kabel s průřezem minimální 2,5 mm<sup>2</sup>.
9. *Programování SITRANS LR460* na str. 10.

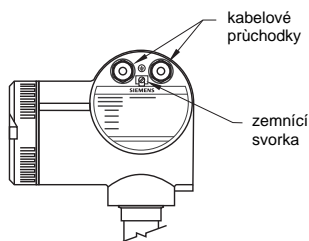

## Programování SITRANS LR460

**Poznámka:** SITRANS LR460 podporuje pouze SIMATIC PDM, verze 6.0, včetně SP2 a HF1 (nebo vyšší).

Nastavení SITRANS LR460 pro jednotlivé aplikace vyžaduje pouze následující kroky:

- volba typu aplikace (záleží na konstrukci síla)
- volba operačního módu: úroňový, vzdálenostní nebo prostorový
- nastavení rychlosti odpovědi
- nastavení horního a dolního kalibračního bodu

Průvodce rychlým uvedením do provozu sdružuje všechna tato nezbytná nastavení.

Spuštění tohoto Průvodce je možné dvěma způsoby:

- *Spuštění Průvodce rychlým uvedením do provozu přes přenosný programátor* na str. 10
- *Spuštění Průvodce rychlým uvedením do provozu přes SIMATIC PDM* na str. 14

## Uvedení SITRANS LR460 do provozu

### Poznámky:

- Nepřibližujte IR zařízení jako notebooky, mobilní telefony a PDA k zařízení SITRANS LR460, aby se zamezilo nežádoucím procesům.
- Časté vypínání a zapínání zařízení způsobuje opotřebení elektroniky. Detaily - viz kompletní manuál.

Zapněte zařízení. SITRANS LR460 se automaticky spustí v **RUN (měřicím)** módu, a zjistí vzdálenost hladiny materiálu od čela senzoru. LCD displej zobrazuje naměřené hodnoty. Základní jednotkou jsou metry. Stav systému je zobrazen na LCD displeji nebo na vzdáleném komunikačním terminálu.

## Zobrazení v RUN módu

### Normální činnost

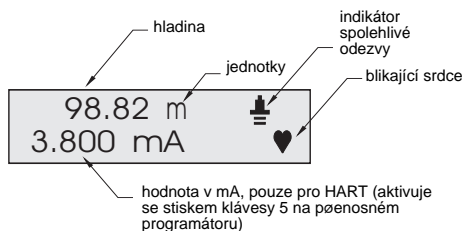

### V případě chyby

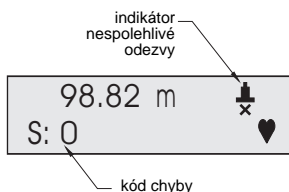

## Spuštění Průvodce rychlým uvedením do provozu přes přenosný programátor

### Poznámky:



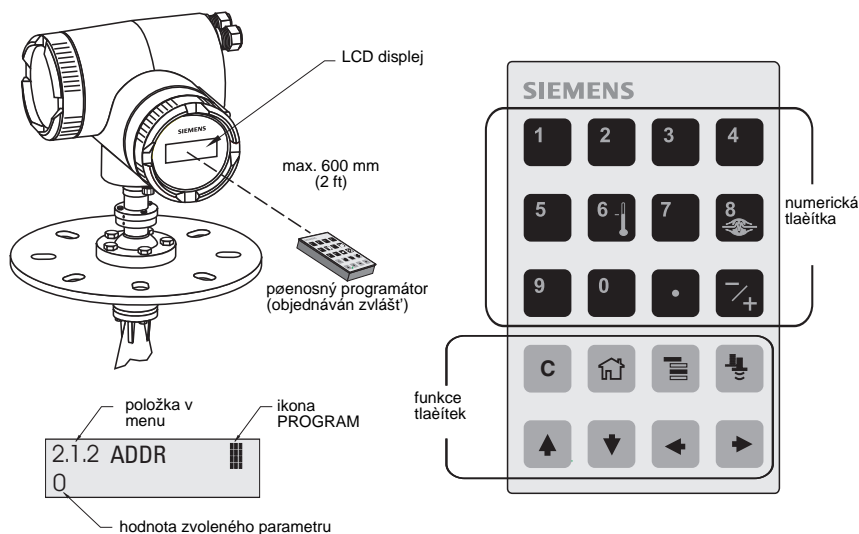

- Průvodce je ucelený programový balíček a jednotlivá nastavení se vzájemně ovlivňují.
- Nepoužívejte průvodce Rychlým startem k změnám jednotlivých parametrů. Detailní pokyny naleznete v kompletním manuálu.
- Změny budou provedeny pouze po volbě **YES (ano)** v parametru **1.8 (APPLY? (provést?))**.

Menu Rychlého uvedení do provozu se objeví jakmile aktivujete **PROGRAM (programovací)** mód.

## Rychlé uvedení do provozu



### Programování pomocí přenosného programátora:

- Zamířte programátor na displej (z maximální vzdálenosti 600 mm [2 ft]), následně stiskněte **Mode**  pro aktivování **PROGRAM** módu a otevření Menu první úrovně.
- Stisknutím **pravé šipky**  přejděte k položce 1.1 v menu.
- Stisknutím **pravé šipky**  otevřete **Edit** mód: ikona PROGRAM  začne blikat.
- Jestliže chcete změnit nastavení, rolujte k požadované volbě nebo klíči s novou hodnotou.
- Jakmile změníte hodnotu, stiskněte **pravou šipku**  pro její potvrzení. LCD displej zobrazí následující položku menu, ikona PROGRAM zmizí a nejpravější znak blikáním indikuje **Navigation (Navigaèní)** mód.

## 1.1 Jazyk

<b>Možnosti</b>	ENGLISH ( <i>Anglicky</i> ), DEUTSCH ( <i>Německy</i> ), FRANÇAIS ( <i>Francouzsky</i> ), ESPANOL ( <i>Španilsky</i> )
-----------------	--

## 1.2 Typ aplikace (APPL)

<b>Možnosti</b>	STEEL ( <i>Ocel</i> )	Konstrukce síla
	CONCRETE ( <i>Beton</i> )	

## 1.3 Ěinnost

<b>Možnosti</b>	LEVEL ( <i>Hladina</i> )	Vzdálenost povrchu materiálu k dolnímu kalibraènímu bodu (metoda nulové hladiny).
	SPACE ( <i>Prostor</i> )	Vzdálenost horního kalibraèního bodu k povrchu materiálu (metoda plné hladiny).
	DISTANCE ( <i>Vzdálenost</i> )	Vzdálenost povrchu materiálu od referenèního bodu senzoru.

### Typ ěinnosti

referenèní bod ěidla  
(ěelo pãíruby)

dolní kalibraèní bod

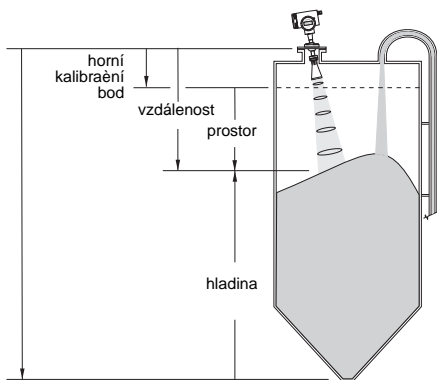

## 1.4 Jednotky

Zvolte jednotky proměnných v Rychlém uvedení do provozu (horní a dolní kalibraèní bod, hladina, vzdálenost nebo prostor).

<b>Možnosti</b>	mm, cm, m, in, ft
-----------------	-------------------

## 1.5 Horní kalibraèní bod (CAL HIGH)

Vzdálenost referenèního bodu senzoru od horního kalibraèního bodu: používá metodu plné hladiny (Viz ilustraci 1.3 Ěinnost).

<b>Hodnoty</b>	Rozsah 0,0000 - 100,00 m
----------------	--------------------------

## 1.6 Dolní kalibraèní bod (CAL LOW)

Vzdálenost referenèního bodu senzoru od dolního kalibraèního bodu: používá metodu nulové hladiny (Viz ilustraci 1.3 Ěinnost).

<b>Hodnoty</b>	Rozsah: 0,0000 - 100,00 m
----------------	---------------------------

## 1.7 Rychlost

Zadejte rychlost reakce zařízení při měření změn ve sledované hodnoti.

Možnosti	SLOW (Pomalá)	0,1 m/min
	MED (Střední)	1,0 m/min
	FAST (Rychlá)	10,0 m/min

Nastavte větší rychlost reakce než je maximální rychlost plnění či vyprazdňování ale ne příliš. ěím menší rychlost nastavení tím vyšší přesnost měření; nastavení vyšší rychlosti vede k většímu kolísání naměřených hodnot

## 1.8 Provést změny – (APPLY? (PROVĚST?))

Aby bylo nastavení Rychlého uvedení do provozu uloženo, je nutné zvolit **Apply changes (Provést změny)**.

Možnosti	YES (Ano), NO (Ne)
----------	--------------------

Stiskněte **YES**. SITRANS LR460 je nyní připraven k činnosti a vrací se do RUN (Měřícího) módu.

## Komunikace přes HART nebo PROFIBUS PA

### Poznámky:

- Nastavení v Rychlém uvedení do provozu nejsou nezávislé. Parametry spolu souvisejí a změny jsou aktivovány po stisku **Transfer (Přenos)** na konci kroku 4.
- Nepoužívejte průvodce Rychlým startem k změnám jednotlivých parametrů. Detailní pokyny naleznete v kompletním manuálu.

Grafický Průvodce rychlým uvedením do provozu sdružuje ve 4 krocích všechna potřebná nastavení pro jednoduchou aplikaci.

Pro práci s HART nebo PROFIBUS PA potřebujete konfigurační nástroje přes PC: doporuujeme SIMATIC PDM.





Prosíme respektujte instrukce k použití SIMATIC PDM obsažené v návodu nebo na on-line nápovědi. (Návod pro nastavení nástrojů SMPI HART a PROFIBUS PA pomocí SIMATIC PDM je dostupný na našich webových stránkách: [www.siemens.com/processautomation](http://www.siemens.com/processautomation).)



## Konfigurace zařízení

Budete potřebovat nejaktuálnější konfigurační soubor (DD) pro SIMATIC PDM, verze 6.0, včetně SP2 a HF1 (nebo vyšší). Najdete jej v katalogu zařízení pod **Sensors/Level/Echo/Siemens Milltronics/SITRANS LR460**. Jestliže zařízení **SITRANS LR460** nenajdete na stránkách Siemens Milltronics, můžete stáhnout požadovaný soubor z našich webových stránek: <https://pia.khe.siemens.com/index.asp?Nr=14655>, v části **Downloads**.

Uložte odpovídající Zip soubory do vašeho počítače a rozpakujte je do snadno dosažitelné složky. Spusťte **SIMATIC PDM – Manager Device Catalog (katalog konfiguračních pomůcek)**, najděte a vyberte soubor náležící k vašemu zařízení.

## Konfigurace nového zařízení

- Nastavte adresu (implicitní hodnota pro PROFIBUS PA je 126; pro HART je 0).
  - Zamířte přesnosný programátor na displej a stiskněte **Mode** , tím aktivujete **PROGRAM (Programovací)** mód, položku menu 1.
  - Stiskněte **šipku dolů** , **pravou šipku** , **pravou šipku**  čímž přejdete do menu Address [HART: (položka menu 2.1.2) nebo PROFIBUS PA: (položka menu 2.1.1)].

- StisknĚte **pravou šĚpku**  a otevĚrete Edit (*EditaĚnĚ*) m3d: ikona PROGRAM  zaĚne blikat.
  - JestliĚe potĚebujete, vloĚte novou hodnotu a stisknĚte **pravou šĚpku**,  ĚmĚz ji akceptujete. LCD zobrazĚ novou hodnotu a ikona PROGRAM zmizĚ.
2. SpustĚte SIMATIC Manager a vytvoĚte novĚ projekt pro LR460. NĚvod pro nastavenĚ nĚstroju HART a PROFIBUS PA pĚes SIMATIC PDM je dostupnĚ na našĚch webovĚch strĚnkĚch:  
<https://pia.khe.siemens.com/index.asp?Nr=14655>
  3. OtevĚrete menu **Device – Reset (ZaĚizenĚ – Reset)**, zvolte **Factory Defaults (VĚchozĚ nastavenĚ)** a stisknĚte **OK**.
  4. Po ukonĚnĚ Resetu, nahrajte parametry do PC/PG.
  5. Nastavte zaĚizenĚ pomocĚ PrĚvodce rychlĚm uvedenĚm do provozu.

## SpuštĚnĚ PrĚvodce rychlĚm uvedenĚm do provozu pĚes SIMATIC PDM

OtevĚrete menu **Device – Quick Start (ZaĚizenĚ – RychlĚ uvedenĚ do provozu)** a postupujte podle krokĚ 1 aĚ 4.

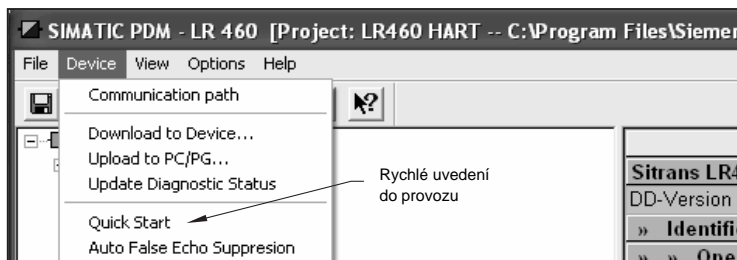

### Krok 1 – Identifikace

StisknutĚm **NEXT (DalšĚ)** akceptujete implicitnĚ hodnoty. (Pole "Description" (*Popis*), "Message" (*ZprĚva*) a "Last config" (*PoslednĚ konfigurace*) mohou bĚt prĚzdnĚ).

### Krok 2 – Typ aplikace

Zvolte typ aplikace a typ Ěinnosti a stisknĚte **NEXT**.

### Krok 3 – Rozsah mĚření

Nastavte jednotky, zadejte hodnoty dolnĚho a hornĚho kalibraĚnĚho bodu a zvolte rychlost reakce vĚyššĚ než maximĚlnĚ rychlost plnĚnĚ Ěi vyprazdĚovnĚnĚ<sup>1</sup>. StisknĚte **NEXT**.

### Krok 4 – Souhrn

Zkontrolujte nastavenĚ parametry, pĚĚpadnĚ stisknĚte **BACK (ZpĚt)** pro nĚvrat a opravu hodnot, nebo **TRANSFER (PĚenos)** pro pĚenos hodnot do zaĚizenĚ.

Po uloĚenĚ novĚch hodnot do zaĚizenĚ se zobrazĚ zprĚva **Device Configuration Complete (Konfigurace zaĚizenĚ dokonĚena)**. StisknĚte **OK** pro pĚenos hodnot ze zaĚizenĚ do PC/PG a pro synchronizaci zaĚizenĚ s PDM.

<sup>1</sup> Viz 1.7 Rychlost na str. 13.



# Instalace v nebezpečném prostředí

## Pokyny specifické pro instalaci v nebezpečném prostředí (Viz evropskou směrnicí ATEX 94/9/EC, Příloha II, 1/0/6)

### Poznámky:

- Prohlédněte si vyobrazení výrobního štítku na vnitřní straně obalu. Zobrazený výrobní štítek je typickým příkladem. Specifickou konfiguraci vašeho zařízení zkontrolujte na výrobním štítku.
- Instalace může být provedena pouze školenými pracovníky a v souladu s místními předpisy.

Následující pokyny se týkají zařízení s číslem certifikátu Sira 06 ATEX 9218X.

1. Užívání a montáž musí odpovídat hlavním požadavkům.
2. Toto zařízení je certifikováno v Kategorii II 1D, 1/2 D & 2D. Základní zdravotní a bezpečnostní předpisy jsou zajištěny dle IEC 61241-0: 2004 a IEC 61241-1:2004.
3. Zařízení může být použito pro prach a vlákna patřící do teplotní třídy T (viz tabulku níže).
4. Teplotní data pro typ 7ML5426

Kategorie zařízení	Přípustná teplota prostředí v úrovni kuželu antény	Přípustná teplota prostředí v úrovni krytu elektroniky
1D, 1/2D, 2D	$-40\text{ °C } (-40\text{ °F}) \leq T_{\text{amb}} \leq +200\text{ °C } (+392\text{ °F})$	$-40\text{ °C } (-40\text{ °F}) \leq T_{\text{amb}} \leq +65\text{ °C } (+149\text{ °F})$

5. Toto zařízení není koncipováno jako bezpečné zařízení (ve smyslu Směrnice 94/9/EC, Příloha II, odstavec 1.5).
6. Instalovat a kontrolovat toto zařízení mohou pouze vhodní vyškolené osoby v souladu s požadavky platné legislativy (v Evropě EN 61241-14 a EN 61241-17).
7. Opravovat toto zařízení mohou pouze vhodní vyškolené osoby v souladu s požadavky platné legislativy.
8. Prvky vělenině do zařízení nebo užitě na výměnu v zařízení musí být montovány vhodní vyškolenými osobami v souladu s dokumentací výrobce.
9. Uživatel je odpovídán za odstavení přístroje v případě porušení instrukcí z manuálu. Uživatel je též odpovídán za zařazení ochranných systémů do automatických procesů, aby nedošlo k odchylkám od předpokládaných podmínek provozu, a tím ke snížení bezpečnosti.
10. Označení zařízení: Označení zařízení obsahuje přinejmenším informace na výrobním štítku. Viz výrobní štítek zařízení.

## **SPECIFICKÉ PODMÍNKY BEZPEČNÉHO UŽÍVÁNÍ**

Pøípona 'X' k èíslu certifikátu je vztažena ke specifickým podmínkám bezpečného užívání.

- Kably a pøívody musí splòovat požadavky evropské smirnice 94/9/EC pro skupinu II, kategorii 1D, 1/2D nebo 2D, a dodržovat IP tøídu krytu.
- Jestliže provoz zaøízení vyžaduje odvitřávání, uživatel musí zajistit, aby se hoølavý prach z nebezpečného prostøedí nedostal do odvitřávacího systému a tím zhoršil klasifikaci prostøedí.

# SITRANS LR460 Kvikstart Manual

Denne manual opridser de væsentligste karakteristika og funktioner af SITRANS LR460. Vi anbefaler kraftigt at anskaffe den detaljerede version af denne manual for at kunne anvende apparatet fuldt ud. Den komplette manual kan fås på produktsiden på vort website:

<https://pia.khe.siemens.com/index.asp?Nr=14655>. Spørgsmål vedrørende indholdet af denne manual kan rettes til:

Siemens Milltronics Process Instruments  
1954 Technology Drive, P.O. Box 4225  
Peterborough, Ontario, Canada, K9J 7B1  
E-mail: [techpubs.smpi@siemens.com](mailto:techpubs.smpi@siemens.com)

**Copyright Siemens Milltronics  
Process Instruments 2013.  
Alle rettigheder forbeholdes**

**Ansvarsfragøelse**

Vi opfordrer brugerne til at anskaffe de autoriserede, indbundne manualer eller læse de elektroniske versioner, der er udarbejdet og skrevet af Siemens Milltronics Process Instruments. Siemens Milltronics Process Instruments påtager sig intet ansvar for indholdet af delvise eller fuldstændige gengivelser af indbundne eller elektroniske versioner.

Skønt vi har kontrolleret, at indholdet af denne manual stemmer overens med de beskrevne instrumenter, kan der stadig forekomme variationer. Vi kan derfor ikke garantere en fuldstændig overensstemmelse. Indholdet af denne manual revideres jævnligt, og eventuelle rettelser inkluderes i de efterfølgende udgaver. Vi modtager gerne forslag til forbedringer.

Retten til ændringer af de tekniske data forbeholdes.

MILLTRONICS er et registreret varemærke, der tilhører Siemens Milltronics Process Instruments.

## Teknisk Support

Support er tilgængelig 24 timer i døgnet.

Adresse, telefon- og faxnummer på Siemens Automations lokale kontor kan findes på:

[www.siemens.com/automation/partner](http://www.siemens.com/automation/partner):

- Klik på fanebladet **Contacts by Product** (*Kontakter pr. produkt*) og find den relevante produktgruppe (**+Process Automation (Procesautomatisering)**) > **+Process Instrumentation (Procesinstrumentering)** > **+Level Measuring Instruments (Niveaumålingsinstrumenter)**.
- Vælg teamet **Technical Support** (*Teknisk assistance*). Klik på **Next** (*Næste*).
- Klik på et kontinent, derefter et land og til slut en by. Klik på **Next**.

For online teknisk support, gå til: [www.siemens.com/automation/support-request](http://www.siemens.com/automation/support-request)

- Indtast apparatets navn (SITRANS LR460) eller ordrenummeret, klik på **Search** (*Søg*) og vælg den relevante produkttype. Klik på **Next**.
- Indtast et nøgleord, der beskriver problemet. Gennemløb derefter den relevante dokumentation eller klik på **Next** for at e-maile en beskrivelse af problemet til personalet i Siemens Tekniske Support.

**Siemens A&D Technical Support Center:** telefon +49 180 50 50 222 fax +49 180 50 50 223

## Sikkerhedsvejledning

De anførte advarsler skal overholdes for at sikre egen og andres sikkerhed samt for at beskytte produktet og det tilknyttede udstyr. Disse advarsler ledsages af en tydeliggørelse af graden af forsigtighed, der bør overholdes.



**ADVARSEL:** vedrører et advarselssymbol på produktet og betyder, at en manglende overholdelse af de nødvendige forholdsregler kan føre til død, alvorlig personskade og/eller omfattende materielle skader.



**ADVARSEL<sup>1</sup>:** betyder, at en manglende overholdelse af de nødvendige forholdsregler kan føre til død, alvorlig personskade og/eller omfattende materielle skader.

**Bemærk:** betyder vigtige oplysninger om produktet eller denne del af brugsvejledningen.

<sup>1</sup> Dette symbol anvendes, når der ikke er noget tilsvarende advarselssymbol på produktet.

## FCC og IC-overensstemmelse

### Kun for installationer i USA: Regler fra Federal Communications Commission (FCC)



**ADVARSEL:** Ændringer eller modifikationer, der ikke er udtrykkeligt godkendt af Siemens Milltronics, kan ophæve brugerens ret til at benytte udstyret.

#### Bemærkninger:

- Dette udstyr er blevet testet og fundet at overholde grænserne for en klasse A digital anordning i henhold til Afsnit 15 i FCC-reglerne. Disse grænser er beregnet til at yde en rimelig beskyttelse mod skadelige interferenser, når anordningen anvendes i kommercielle omgivelser.
- Dette udstyr frembringer, bruger og kan udstråle radiofrekvent energi, og kan, såfremt det ikke installeres og bruges i overensstemmelse med instruktionsbogen, forårsage interferens, der kan virke forstyrrende for radiokommunikationen. Brugen af dette udstyr i et beboelsesområde vil sandsynligvis forårsage skadelig interferens med radiokommunikationer, som brugeren i givet fald vil være nødsaget til at udbedre for egen regning.

### Kun for installationer i Canada: Regler fra Industry Canada (IC)

#### Bemærkninger:

- Dette apparat skal installeres og betjenes i en helt lukket beholder for at forhindre udsendelse af radiofrekvenser, som ellers kan virke forstyrrende på luftfartsnavigationen. Installationen skal foretages af trænedede installatører under streng overholdelse af fabrikantens instruktioner.
- Dette apparat anvendes på en "ingen-beskyttelse ingen-interferens"-basis.
  - Brugeren skal acceptere driften af højeffektradar i samme frekvensbånd, som kan forstyrre eller beskadige dette apparat.
  - Brugeren er ansvarlig for egen regning at fjerne ethvert apparat, der virker forstyrrende på operationer, som er genstand for en primær licens.

# Denne manual

SITRANS LR460 understøtter HART kommunikationsprotokol eller PROFIBUS PA og SIMATIC PDM software, og denne manual er i 3 dele:

- *SITRANS LR460 (HART/PROFIBUS PA)* på side 3: information for både HART/PROFIBUS PA-modellerne, der omfatter:
  - strømforsyning, godkendelser, installation, tilslutning, programmering, aktivering, kvikstart via håndholdt programmeringsenhed, kommunikation via HART eller PROFIBUS PA, kvikstart via SIMATIC PDM
- *Installationer i risikoområder* på side 15
- *Ledningsføring til SITRANS LR460 PROFIBUS PA* på side 8

## SITRANS LR460 (HART/PROFIBUS PA)

SITRANS LR460 er en firetråds 24 GHz FMCW radarniveautransmitter med ekstremt højt signal/støj-forhold og avanceret signalbehandling til kontinuert overvågning af faste stoffer op til 100 m (328 ft). Den er ideel til målinger under ekstremt støvende forhold. Easy Aimer-designet gør det let at installere apparatet og at rette signalet mod materialets skræntvinkel. Det højfrekvente signal danner en smal emissionskegle, hvilket gør LR460 temmelig ufølsom over for interferenser fra beholderen.

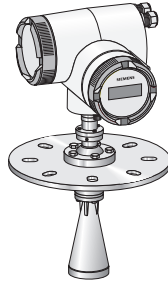

## Tekniske data

For en komplet oversigt, se SITRANS LR460 instruktionsbogen, der fås på produksiden på vort website: <https://pia.khe.siemens.com/index.asp?Nr=14655>. For oplysninger om godkendelser henvises der til apparatets navneskilt.

### Strømforsyning

- 100 til 230 V AC,  $\pm 15\%$ , 50/60 Hz, 6 W eller 24 V DC, +25/-20%, 6 W
- Sikring (AC)            S11 Hurtigtvirkende keramisk, 4 x 20 mm, 1 A, 250 V AC  
                                 S12 Langsomtvirkende, 4 x 20 mm, 0,63 A, 250 V AC
- Sikring (DC)            S11 Hurtigtvirkende keramisk, 4 x 20 mm, 2 A, 250 V AC  
                                 S12 Langsomtvirkende, 4 x 20 mm, 0,63 A, 250 V AC

## Godkendelser (bør kontrolleres på apparatets navneskilt)

Risikoområder	FM/CSA: Klasse II, Div. 1, Grupper E, F og G, Klasse III ATEX II 1 D, 1/2 D, 2D Ex tD A20 IP67 T85 °C INMETRO: DNV 12.0089 X Ex tb IIIC T85 °C Db IP67 -40 °C ≤ Ta ≤ +65 °C DNV #OCP 0017 ABNT NBR IEC 60079-0:2008 e ABNT NBR IEC 60079-31:2011
Almen	CSAUS/C, FM, CE, C-Tick
Radio	FCC, Industry Canada, Europæisk Radio (R&TTE), C-Tick

## Installation

**! ADVARSEL: SITRANS LR460 bør kun anvendes som beskrevet i denne manual, da den beskyttelse, udstyret yder, ellers kan forringes. Installationen må kun foretages af kvalificeret personale og under overholdelse af de lokalt gældende regler.**

### Bemærkninger:

- I den Europæiske Union og medlemslandene heraf skal installationen foretages i henhold til ETSI EN 302372.
- For oplysninger om godkendelser henvises der til apparatets navneskilt.
- Brug passende kabelrør og kabelrørsfittings eller kabelbøsninger for at bevare IP- eller NEMA-klassificeringen.
- Vær opmærksom på de maksimale tilladte omgivelses- og procestemperaturer.
- For installationer i USA og Canada, se FCC- og IC-overensstemmelse på side 2.

## Montagested

### Bemærkninger:

- Sørg for en lettilgængelig adgang for aflæsning af displayet og programmering ved hjælp af den håndholdte programmeringsenhed.
- Sørg for, at omgivelserne svarer til instrumenthusets klassificering og konstruktionsmaterialer.
- Hvis apparatet monteres i direkte sollys, skal det forsynes med en solskærm.

## Nøglebetragtninger

- Mundstykkets udformning og placering er kritiske for en vellykket anvendelse.
- Undgå refleksionsinterferens fra beholderens vægge og forhindringer ved at følge nedenstående vejledning.

## Mundstykkets udformning

- Hornets nedre kant skal rage ud fra mundstykket.
- Mundstykket skal have et tilstrækkeligt spillerum til, at LR460 kan drejes i en vinkel (se *Apparatets orientering* herunder).

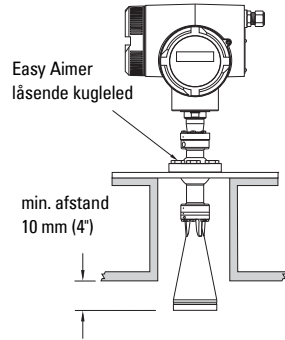
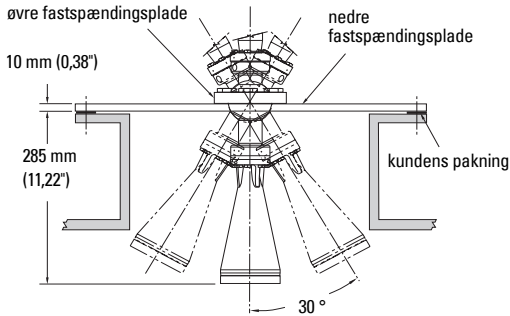

## Mundstykkets placering

- Antennen skal placeres mindst 1 meter fra sidevæggen.
- Emissionskeglen skal holdes fri for interferens fra stiger, rør, I-profiler eller påfyldningsstrømme.
- Der skal tages højde for strålens spredning for at undgå interferens med emissionskeglen.

## Apparatets orientering

Ret så vidt muligt antennen, så radarkeglen er vinkelret på overfladen af det overvågede materiale.

## Installation af Easy Aimer

**Bemærk:** Når Easy Aimer'ens kugle løsnes, kan apparatet skråtstilles maksimalt 30°.

1. Hold godt fast i instrumenthuset, løsn låseboltene, der holder Easy Aimer'ens kugle, og skift forsigtigt husets position (se *Mundstykkets udformning* herover).
2. Ret så vidt muligt SITRANS LR460, så hornantennens retning er vinkelret på materialets overflade. (Som en rettesnor sigtes strålen på et punkt ca. 2/3 af vejen over tankens diameter).
3. Når den ønskede position er nået, strammes de 5 bolte igen med 15-23 Nm (11 til 17 Lbf-ft).

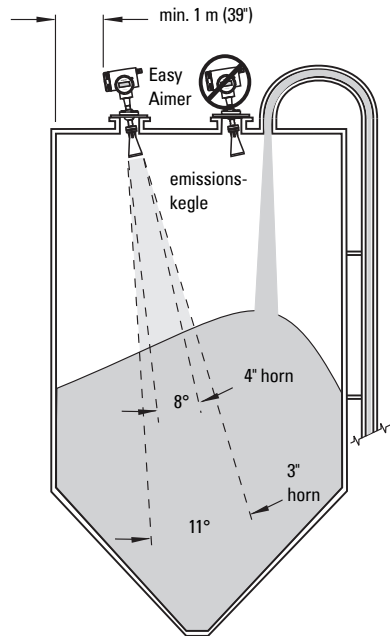

## Elektrisk installation

### ! ADVARSLER:

- Slå strømmen til apparatet fra, inden dækslet tages af i et risikoområde.
- Alle feltledninger for AC-modeller skal være forsynet med tilstrækkelig isolering til mindst 250 V.
- DC-indgangsklemmerne skal forsynes fra en kilde, der yder elektrisk isolation mellem ind- og udgang, for at opfylde de gældende sikkerhedskrav i henhold til IEC 61010-1
- Udstyret skal beskyttes med en sikring eller afbryder på op til 16 A i bygningens installation.
- En afbryder eller kontakt i bygningens installation, der er mærket som afbryderkontakt, skal findes i umiddelbar nærhed af udstyret og inden for nær rækkevidde af operatøren.
- For at undgå kortslutninger må en belastningsmodstand ikke forbindes med isolerede ledninger inden i forbindelsesdåsen.

### Bemærkninger:

- AC og DC indgangskredse: min. 14 AWG (2,5 mm<sup>2</sup>) kobberledning.
- Strømledninger skal føres adskilt fra kommunikationsledningerne.
- Anbefalet strammingsmoment på klemeskruerne: 0,5 til 0,6 Nm (0,37 til 0,44 Lbf-ft)

### Tilslutning af SITRANS LR460

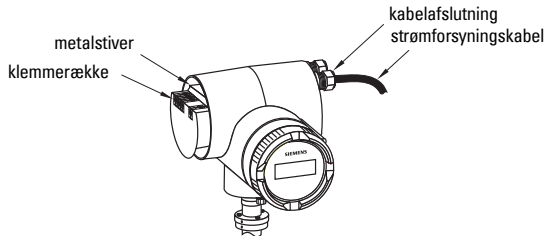
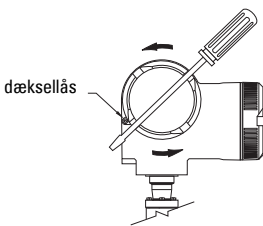

1. Lås dæksellåsen på instrumenthuset op ved hjælp af en 3 mm unbrakonøgle og skru dækslet af. (Brug om nødvendigt en skruetrækker for ekstra moment).
2. Løsn kabelafslutningen og skub strømforsyningskablet igennem, indtil det når klemmerækken.
3. Gå til *Ledningsføring til SITRANS LR460 HART* på side 7 eller *Ledningsføring til SITRANS LR460 PROFIBUS PA* på side 8 for de følgende trin.



# Ledningsføring til SITRANS LR460 HART

(fortsat fra *Tilslutning af SITRANS LR460* på side 6)

**Bemærk:** LR460 HART har ikke brug for strøm fra 4-20 mA-sløjfen.

Installeres i henhold til *Ledningsføring og installation* i HART Brugsanvisningen (bestillingsnummer HCF\_LIT-34), der fås på: <http://www.hartcomm.org/technical/doclist.html>.

## AC-version

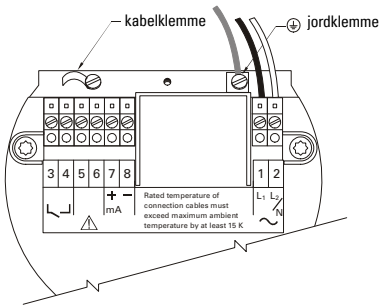

## DC-version

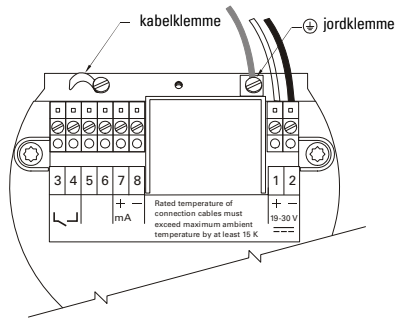

## Tilslutning af HART

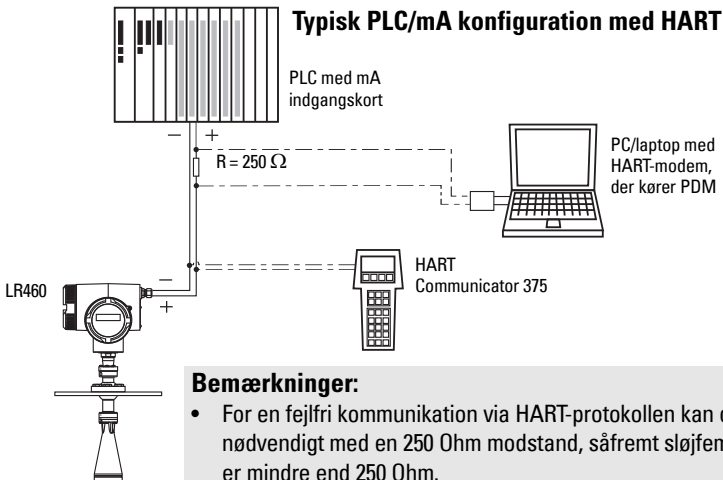

### Bemærkninger:

- For en fejlfri kommunikation via HART-protokollen kan det være nødvendigt med en 250 Ohm modstand, såfremt sløjfemodstanden er mindre end 250 Ohm.
- Der bør kun indsættes ét HART-kommunikationsapparat i sløjfen.

4. Forbind strømforsyningsens jordledning med jordklemmen (⊕) på metalstiveren inden i instrumenthuset. Juster kablets længde, så jordledningen er den sidste, der frakobles, såfremt der trækkes i kablet.

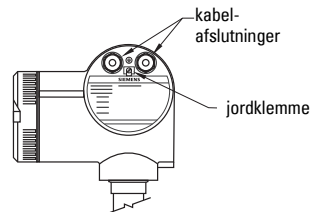

5. Stram kabelafslutningen og kontrollér trækaflastningen (træk og drejning).

6. Sæt dækslet tilbage på plads og stram det med håndkraft. Tætningsringen skal være ren og ubeskadiget.
7. Stram skruen på dæksellåsen.
8. Forbind den udvendige jordklemme, der sidder mellem kabelafslutningerne, til en jordforbindelse på tanken. Brug et kabel med et tværsnit på mindst 2,5 mm<sup>2</sup>.
9. *Programmering af SITRANS LR460* på side 10

## Ledningsføring til SITRANS LR460 PROFIBUS PA

(fortsat fra *Tilslutning af SITRANS LR460* på side 6)

**Bemærk:** PROFIBUS PA er ikke polaritetsfølsom.

### Strømbehov

For at bestemme hvor mange apparater, der kan tilsluttes til en gennemgående fødelinje, beregnes det kombinerede maksimale strømforbrug af samtlige tilsluttede apparater: 10,5 mA for SITRANS LR460. Medregn en strømreserve som sikkerhed.

### Busterminering

PROFIBUS PA SKAL termineres i begge ender af kablet for at virke rigtigt. Der henvises til PROFIBUS PA Bruger- og Installationsvejledning (bestillingsnummer 2.092), der fås på [www.profibus.com](http://www.profibus.com).

Installeres i henhold til *PROFIBUS PA Bruger- og Installationsvejledning* (bestillingsnummer 2.092), der fås på [www.profibus.com](http://www.profibus.com).

**AC-version**

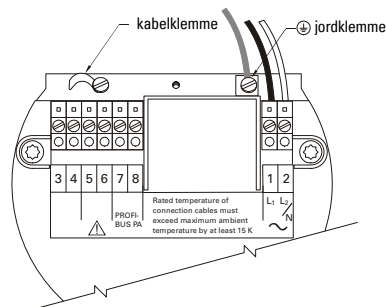

**DC-version**

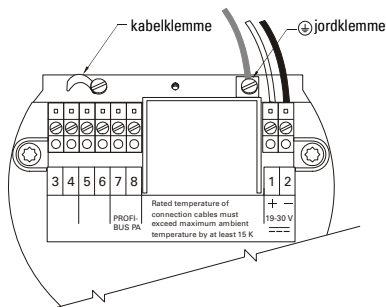

# Tilslutning af PROFIBUS PA

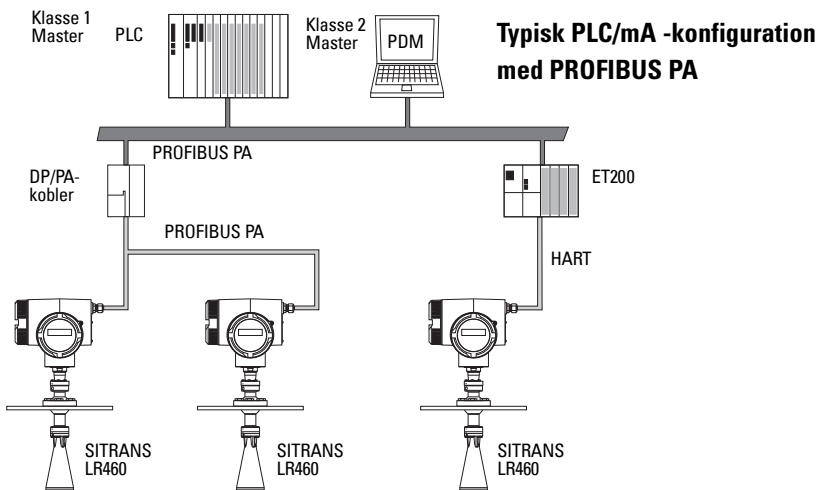

4. Forbind strømforsynings jordledning med jordklemmen  på metalstiveren inden i instrumenthuset. Juster kablets længde, så jordledningen er den sidste, der frakobles, såfremt der trækkes i kablet.
5. Stram kabelafslutningen og kontrollér trækafloadningen (træk og drejning).
6. Sæt dækslet tilbage på plads og stram det med håndkraft. Tætningsringen skal være ren og ubeskadiget.
7. Stram skruen på dæksellåsen.
8. Forbind den udvendige jordklemme, der sidder mellem kabelafslutningerne, til en jordforbindelse på tanken. Brug et kabel med et tværsnit på mindst 2,5 mm<sup>2</sup>.
9. *Programmering af SITRANS LR460* på side 10

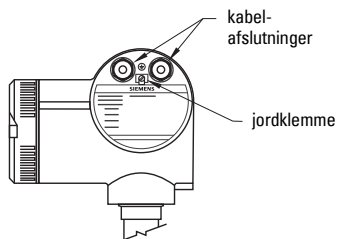

# Programmering af SITRANS LR460

**Bemærk:** SITRANS LR460 understøtter kun SIMATIC PDM version 6.0 med SP2 HF1 (eller højere).

Opsætningen af SITRANS LR460 for en simpel applikation kræver kun følgende indstillinger:

- vælg applikationstype (silokonstruktion)
- vælg driftstype: niveau, afstand eller frirum
- indstil svarhastigheden
- indstil højt og lavt kalibreringspunkt

Alle de nødvendige indstillinger er samlet i en Kvikstartguide. Denne guide kan startes på to måder:

- *Kvikstartguide via den håndholdte programmeringsenhed* på side 10
- *Kvikstartguide via SIMATIC PDM* på side 14

## Aktivering af SITRANS LR460

### Bemærkninger:

- Hold infrarøde apparater, såsom bærbare computere, mobiltelefoner og PDA'er væk fra SITRANS LR460 for at undgå utilsigtet betjening.
- At tænde og slukke apparatet ofte slider på elektronikken. Se den komplette manual for yderligere detaljer.

Tænd for instrumentet. SITRANS LR460 starter automatisk i **RUN** mode (*driftmode*) og måler afstanden fra følerflangens overflade til materialniveauet. LCD-displayet viser målingen, og standardenheden er meter. Systemets status vises på LCD-displayet eller på en fjernbetjeningsterminal.

## Display i RUN mode

### Normal drift

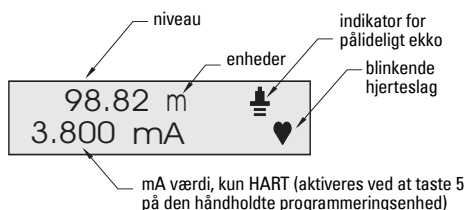

### LOE forhold (tab af ekko)

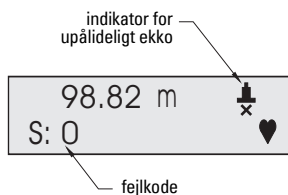

## Kvikstartguide via den håndholdte programmeringsenhed

### Bemærkninger:



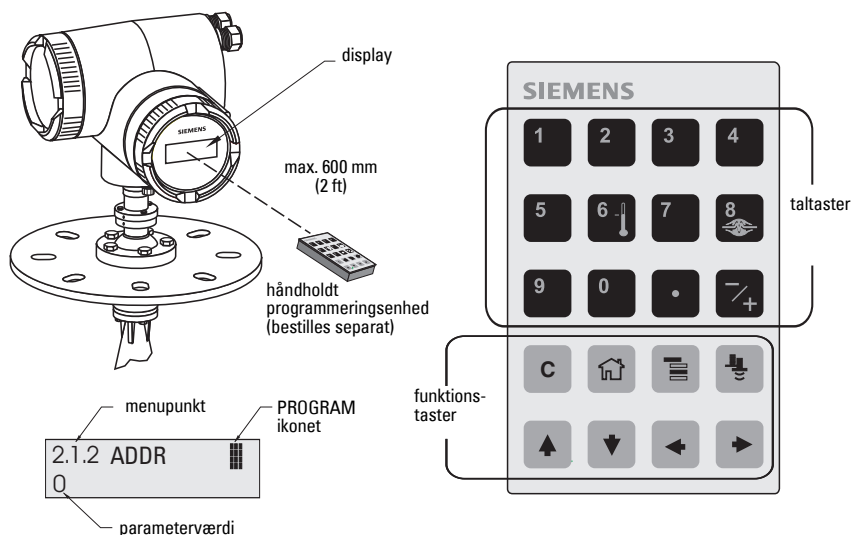

- Guiden udgør en komplet pakke, og indstillingerne er indbyrdes forbundet.
- Kvikstartguiden bør ikke bruges til at ændre individuelle parametre. Jf. den komplette manual for detaljerede instruktioner.
- Ændringerne udføres først, når der vælges **YES (JA)** i parameter 1.8 (**APPLY? (UDFØR?)**).

Kvikstartmenuen vises, så snart **PROGRAM** mode (*programmeringsmode*) aktiveres.

# Kvikstart



## Brug af den håndholdte programmeringsenhed:

- Ret programmeringsenheden mod displayet [fra en afstand på max. 600 mm (2 ft)], og tryk derefter på **Mode**  for at aktivere **PROGRAM** mode og åbne Menuniveau 1.
- Tryk på **Højre PIL**  for at gå til menupunkt 1.1.
- Tryk på **Højre PIL**  for at åbne **Edit mode** (*Redigeringsmode*). PROGRAM ikonet  blinker.
- For at ændre en indstilling, rul hen til det ønskede valg eller indtast en ny værdi.
- Efter at have ændret en værdi, tryk på **Højre PIL**  for at acceptere den. LCD-displayet viser næste menupunkt, PROGRAM ikonet slukkes, og det højrestillede tal blinker som tegn på **Navigation mode** (*Navigationsmode*).

## 1.1 Sprog

<b>Valgmuligheder</b>	ENGLISH ( <i>ENGELSK</i> ), DEUTSCH ( <i>TYSK</i> ), FRANCAIS ( <i>FRANSK</i> ), ESPANOL ( <i>SPANSK</i> )
-----------------------	--

## 1.2 Applikationstype (APPL)

<b>Valgmuligheder</b>	STEEL ( <i>STÅL</i> )	Silokonstruktion
	CONCRETE ( <i>BETON</i> )	

## 1.3 Drift

<b>Valgmuligheder</b>	LEVEL ( <i>NIVEAU</i> )	Afstand til materialets overflade fra lavt kalibreringspunkt (proces tom-niveau).
	SPACE ( <i>FRIRUM</i> )	Afstand til højt kalibreringspunkt (proces fuld-niveau) i forhold til materialets overflade.
	DISTANCE ( <i>AFSTAND</i> )	Afstand til materialets overflade fra følerens referencepunkt.

### Driftstyper

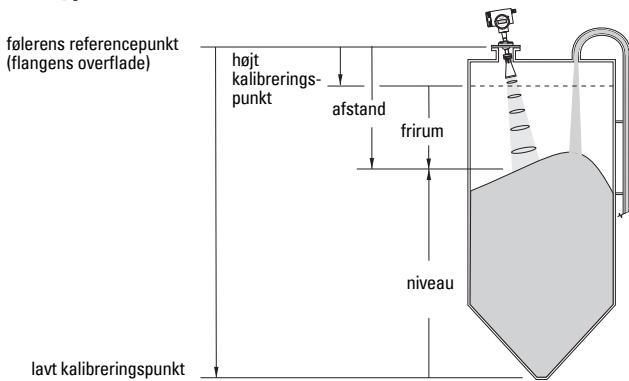

## 1.4 Enheder

Vælg enhederne for Kvikstartvariablerne (højt og lavt kalibreringspunkt og niveau, afstand eller frirum).

<b>Valgmuligheder</b>	mm, cm, m, in, ft
-----------------------	-------------------

## 1.5 Højt Kalibreringspunkt (CAL HIGH)

Afstand fra følerens reference til højt kalibreringspunkt: normalt proces fuld-niveau (Se 1.3 Drift for en illustration).

<b>Værdier</b>	Interval fra 0,0000 til 100,00 m
----------------	----------------------------------

## 1.6 Lavt Kalibreringspunkt (CAL LOW)

Afstand fra følerens reference til lavt kalibreringspunkt: normalt proces tom-niveau (Se 1.3 Drift for en illustration).

<b>Værdier</b>	Interval: fra 0,0000 til 100,00 m
----------------	-----------------------------------

## 1.7 Hastighed

Indstiller apparatets reaktionshastighed over for ændringer i målingerne inden for målområdet.

Valgmuligheder	SLOW (LANGSOM)	0,1 m/minut
	MED (MIDDEL)	1,0 m/minut
	FAST (HURTIG)	10,0 m/minut

Brug en indstilling, der lige netop er hurtigere end den maksimale fyldnings- eller tømningshastighed (den største af disse). Langsommere indstillinger giver højere præcision, hurtigere indstillinger tillader større fluktuationer af niveauet.

## 1.8 Udfør ændringer (APPLY? (UDFØR?))

For at gemme Kvikstartindstillingerne er det nødvendigt at slå **Apply Changes (Udfør ændringer)** til.

Valgmuligheder	YES (JA), NO (NEJ)
----------------	--------------------

Vælg **YES**. SITRANS LR 460 er nu klar til drift og vender tilbage til RUN mode.

## Kommunikation via HART eller PROFIBUS PA

### Bemærkninger:

- Kvikstartindstillingerne er ikke uafhængige parametre. Indstillingerne er indbyrdes forbundet og ændres først, når der klikkes på **Transfer (Overfør)** efter trin 4.
- Kvikstartguiden bør ikke bruges til at ændre individuelle parametre. Jf. den komplette manual for detaljerede instruktioner.

Den grafiske Kvikstartguide omfatter alle de nødvendige indstillinger for en simpel applikation i 4 trin.

For at bruge HART eller PROFIBUS PA behøves et PC-konfigurationsværktøj; vi anbefaler SIMATIC PDM.





Læs venligst betjeningsvejledningen eller online-hjælpen for oplysninger om brugen af SIMATIC PDM. (Vejledninger i opsætningen af SMPI HART- og PROFIBUS PA-instrumenter med SIMATIC PDM fås på vort website: [www.siemens.com/processautomation](http://www.siemens.com/processautomation)).



## Device Description (DD - Beskrivelse af apparatet)

Der behøves den nyeste DD for SIMATIC PDM version 6.0 med SP2 HF1 (eller højere). DD kan findes i Apparatkataloget (Device Catalog) under **Sensors/Level/Echo/Siemens Milltronics/SITRANS LR460**. Hvis **SITRANS LR460** ikke findes under Siemens Milltronics, kan DD downloades fra produktsiden på vort website på: <https://pia.khe.siemens.com/index.asp?Nr=14655>, under **Downloads**.

Gem filerne på computeren og pak den zippede fil ud til en lettilgængelig placering. Start **SIMATIC PDM – Manager Device Catalog (SIMATIC PDM - Manager Apparatkatalog)**, find den udpakke DD fil og vælg den.

## Konfiguration af et nyt apparat

1. Indstil adressen (standard for PROFIBUS PA er 126; for HART er det 0).
  - Ret den håndholdte programmeringsenhed mod displayet og tryk derefter på **Mode**  for at aktivere **PROGRAM** mode, menupunkt 1.
  - Tryk på **Ned PIL** , **Højre PIL** , **Højre PIL**  for at navigere hen til Adressen [HART: (menupunkt 2.1.2) eller PROFIBUS PA: (menupunkt 2.1.1)].

- Tryk på **Højre PIL**  for at åbne Edit mode: PROGRAM ikonet  blinker.
  - Indtast om nødvendigt den nye værdi og tryk på **Højre PIL**  for at acceptere den. LCD-skærmen viser den nye værdi, og PROGRAM ikonet slukkes.
2. Start SIMATIC Manager og opret et nyt projekt for LR460. Brugsanvisninger for opsætning af HART- og PROFIBUS PA-apparater vha. SIMATIC PDM kan downloades fra produktsiden på vort website:  
<https://pia.khe.siemens.com/index.asp?Nr=14655>
  3. Åbn menuen **Device – Reset** (*Apparat - Nulstilling*), vælg **Factory Defaults** (*Fabriksindstillinger*) og klik på **OK**.
  4. Når reset er færdigt, uploades parametrene til PC/PG'en.
  5. Konfigurer apparatet vha. Kvikstartguiden.

## Kvikstartguide via SIMATIC PDM

Åbn menuen **Device – Quick Start** (*Apparat - Kvikstart*) og følg trin 1 til 4.

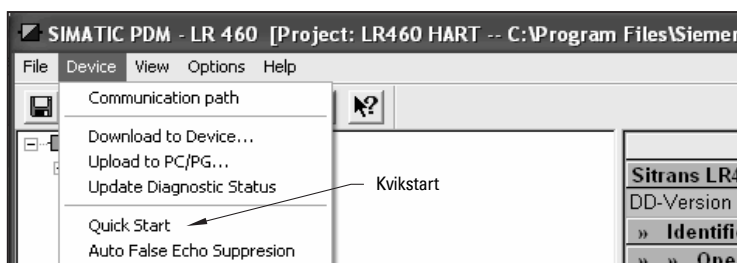

### Trin 1 – Identifikation

Klik på **NEXT** for at acceptere standardværdierne. (Felterne Description (*Beskrivelse*), Message (*Meddelelse*) og Last config (*Seneste konfig*) må godt være tomme).

### Trin 2 – Applikationstype

Vælg applikationstype og driftstype og klik på **NEXT**.

### Trin 3 – Indstilling af intervallet

Indstil Følerenheder, indtast værdier for lavt og højt kalibreringspunkt og vælg en svarhastighed, der lige netop er hurtigere end den maksimale fyldnings/tømmingshastighed<sup>1</sup>.  
Klik på **NEXT**.

### Trin 4 – Oversigt

Tjek parameterindstillingerne og klik på **BACK** (*TILBAGE*) for at gå tilbage og rette værdierne eller på **TRANSFER** (*OVERFØR*) for at overføre værdierne til apparatet.

Når værdierne er overført til apparatet, vises meddelelsen **Device Configuration Complete** (*Konfiguration af apparatet afsluttet*). Klik på **OK** for at uploade værdier fra apparatet til PC/PG og synkronisere apparatet og PDM.

<sup>1</sup>. Jf. 1.7 Hastighed på side 13.



# Installationer i risikoområder

## Særlige anvisninger vedrørende installation i risikoområder (Reference: det europæiske ATEX Direktiv 94/9/EF, Bilag II, 1/0/6)

### Bemærkninger:

- Se indersiden af omslaget for illustrationer af navneskiltet. Det viste navneskilt er et typisk eksempel. Kontroller venligst den specifikke apparatkonfiguration på navneskiltet på Deres apparat.
- Installationen må kun foretages af kvalificeret personale og under overholdelse af de lokalt gældende regler.

Følgende anvisninger gælder for udstyr, der er dækket af certifikat nummer Sira 06 ATEX 9218X.

1. Hvad angår brug og montage, henvises der til de generelle anvisninger.
2. Dette udstyr er godkendt til brug som Kategori II 1D, 1/2 D og 2D udstyr. De grundlæggende helbreds- og sikkerhedskrav sikres af overholdelsen af IEC 61241-0: 2004 og IEC 61241-1: 2004.
3. Dette udstyr kan anvendes med støv og fibre sammen med apparater af temperaturklassen T (se nedenstående tabel).
4. Varmedata for 7ML5426 Serien

Apparat-kategori	Tilladt omgivende temperatur ved hornantennen	Tilladt omgivende temperatur ved instrumenthuset
1D, 1/2D, 2D	$-40\text{ °C } (-40\text{ °F}) \leq T_{\text{omg}} \leq +200\text{ °C } (+392\text{ °F})$	$-40\text{ °C } (-40\text{ °F}) \leq T_{\text{omg}} \leq +65\text{ °C } (+149\text{ °F})$

5. Dette udstyr betragtes ikke som en sikkerhedsanordning (ifølge direktiv 94/9/EF Bilag II, paragraf 1.5).
6. Installationen og inspektionen af dette udstyr skal udføres af tilstrækkeligt uddannet personale i henhold til de gældende normer (EN 61241-14 og EN 61241-17 i Europa).
7. Reparation af dette udstyr skal udføres af tilstrækkeligt uddannet personale i henhold til de gældende normer.
8. Komponenter, der skal indbygges eller bruges som erstatningskomponenter i udstyret, skal monteres af tilstrækkeligt uddannet personale i henhold til fabrikantens dokumentation.
9. Det påhviler brugeren at sørge for, at en manuel omgåelse er mulig for at afbryde udstyret, og at beskyttelsessystemer er indbygget i automatiske processer, som afviger fra de tilsigtede driftsbetingelser, under forudsætning af, at dette ikke bringer sikkerheden i fare.
10. Mærkning af udstyret: Udstyrets mærkning indeholder mindst oplysningerne på produktskiltet. Se produktets navneskilt.

## **SPECIELLE BETINGELSER FOR SIKKER BRUG**

Bogstavet 'X' i slutningen af certifikatnummeret henviser til følgende særlig(e) betingelse(r) for sikker brug.

- Kabel- eller kabelrørsindføringerne skal overholde kravene i det europæiske direktiv 94/9/EF for Gruppe II, henholdsvis Kategori 1D, 1/2D eller 2D, og skal bevare instrumenthusets samlede IP-klassificering.
- Ved applikationer, der kræver en rensfunktion, skal brugeren implementere et middel til at sikre, at brændbart støv fra risikoområdet ikke kan trænge ind i forsyningen af rensmiddel og således sætte områdets klassificering over styr.

# SITRANS LR460 Kurzanleitung

Diese Betriebsanleitung ist eine Kurzfassung der wesentlichen Merkmale und Funktionen des SITRANS LR460. Es ist sehr empfehlenswert, die ausführliche Version der Anleitung zu erwerben, damit Sie Ihr Gerät optimal nutzen können. Die vollständige Betriebsanleitung finden Sie auf der Produktseite unserer Website:

<https://pia.khe.siemens.com/index.asp?Nr=14655>. Wenn Sie Fragen haben, wenden Sie sich bitte an:

Siemens Milltronics Process Instruments  
1954 Technology Drive, P.O. Box 4225  
Peterborough, Ontario, Kanada, K9J 7B1  
E-Mail: [techpubs.smpi@siemens.com](mailto:techpubs.smpi@siemens.com)

**Copyright Siemens Milltronics  
Process Instruments 2013.  
All Rights Reserved**

**Haftungsausschluss**

Wir fordern Benutzer auf, genehmigte, gebundene Betriebsanleitungen zu erwerben oder die von Siemens Milltronics Process Instruments entworfenen und genehmigten elektronischen Ausführungen zu lesen. Siemens Milltronics Process Instruments ist für den Inhalt auszugsweiser oder vollständiger Wiedergaben gebundener oder elektronischer Ausführungen nicht verantwortlich.

Wir haben den Inhalt der Druckschrift auf Übereinstimmung mit dem beschriebenen Gerät geprüft. Dennoch können Abweichungen nicht ausgeschlossen werden, so dass wir für die vollständige Übereinstimmung keine Gewähr übernehmen. Die Angaben in dieser Druckschrift werden regelmäßig überprüft, und notwendige Korrekturen sind in den nachfolgenden Auflagen enthalten. Für Verbesserungsvorschläge sind wir dankbar. Technische Änderungen vorbehalten.

MILLTRONICS ist eine eingetragene Marke der Siemens Milltronics Process Instruments.

## Technischer Support

Ein Support steht rund um die Uhr zur Verfügung.

Um die Adresse, Telefon- und Faxnummer Ihrer örtlichen Siemens Automation Geschäftsstelle zu finden, siehe:

[www.siemens.com/automation/partner](http://www.siemens.com/automation/partner):

- Wählen Sie Deutsch als Sprache und klicken Sie auf **Partner für Produkte**; wählen Sie nun Ihre Produktgruppe (**+Prozessautomatisierung > +Prozessinstrumentierung > +Füllstandmessgeräte**).
- Wählen Sie das Team **Technischer Support**. Klicken Sie auf **Weiter**.
- Klicken Sie auf einen Kontinent, dann auf ein Land und eine Stadt. Klicken Sie auf **Weiter**.

Für technischen Support online, siehe: [www.siemens.com/automation/support-request](http://www.siemens.com/automation/support-request)

- Wählen Sie Deutsch als Sprache und geben Sie den Produktnamen (SITRANS LR460) oder die Bestellnummer ein. Klicken Sie auf **Suchen** und treffen Sie die entsprechende Produktauswahl. Klicken Sie auf **Weiter**.
- Geben Sie ein Stichwort zur Beschreibung Ihres Problems ein. Suchen Sie entweder in den zugehörigen Dokumenten oder klicken Sie auf **Weiter**, um eine Beschreibung Ihres Problems an das Siemens Technical Support Team zu senden.

**Siemens A&D Technical Support Center:** Tel. +49 180 50 50 222 Fax +49 180 50 50 223+

# Sicherheitstechnische Hinweise

Warnhinweise müssen zu Ihrer persönlichen Sicherheit sowie der Sicherheit Dritter und zur Vermeidung von Sachschäden beachtet werden. Zu jedem Warnhinweis wird der jeweilige Gefährdungsgrad angegeben.



**WARNUNG:** bezieht sich auf ein Warnsymbol auf dem Produkt und bedeutet, dass bei Nicht-Einhalt der entsprechenden Vorsichtsmaßnahmen Tod, schwere Körperverletzung und/oder erheblicher Sachschaden eintreten können.



**WARNUNG<sup>1</sup>:** bedeutet, dass bei Nicht-Einhalt der entsprechenden Vorsichtsmaßnahmen Tod, schwere Körperverletzung und/oder erheblicher Sachschaden eintreten können.

**Hinweis:** steht für eine wichtige Information über das Produkt selbst oder den Teil der Betriebsanleitung, auf den besonders aufmerksam gemacht werden soll.

<sup>1</sup> Dieses Symbol wird verwendet, wenn sich kein entsprechendes Vorsichtssymbol auf dem Produkt befindet.

## FCC und IC Konformität

### Nur für Installationen in den USA: Richtlinien der FCC (Federal Communications Commission)



**WARNUNG:** Änderungen oder Modifizierungen, die nicht ausdrücklich von Siemens Milltronics genehmigt wurden, können zum Entzug der Betriebsgenehmigung des Benutzers führen.

#### Hinweise:

- Dieses Gerät wurde getestet und mit den für ein Digitalgerät der Class A geltenden Grenzwerten, gemäß Teil 15 der FCC-Bestimmungen, für konform erklärt. Diese Grenzwerte sollen einen angemessenen Schutz vor Störungen gewährleisten, wenn das Gerät in einem Handelsumfeld betrieben wird.
- Das Gerät erzeugt und verwendet Funkfrequenzen und kann sie ausstrahlen. Wenn es nicht gemäß der Betriebsanleitung installiert und betrieben wird, können Funkstörungen auftreten. Der Betrieb des Gerätes in einem Wohnbereich kann Störungen verursachen. In diesem Fall ist der Benutzer angehalten, die Störung auf eigene Kosten zu beheben.

### Nur für Installationen in Kanada: Richtlinien der IC (Industry Canada)

#### Hinweise:

- Dieses Gerät sollte in einem völlig geschlossenen Container eingebaut und betrieben werden, um HF Emissionen zu vermeiden, welche Störungen mit der Luftfahrtnavigation verursachen können. Die Installation darf nur durch geschulte Installateure, in strenger Übereinstimmung mit den Anweisungen des Herstellers vorgenommen werden.
- Der Einsatz des Gerätes erfolgt auf der Basis 'kein Schutz, keine Störung'.
  - Der Benutzer muss den Betrieb leistungsstarker Radargeräte im gleichen Frequenzband akzeptieren, auch jene, die dieses Gerät stören oder beschädigen können.
  - Der Benutzer ist dafür verantwortlich, auf seine eigenen Kosten jegliches Gerät zu entfernen, das den Betrieb von Erstlizenzierungen stört.

# Die Betriebsanleitung

SITRANS LR460 unterstützt das HART Kommunikationsprotokoll, bzw. PROFIBUS PA und SIMATIC PDM Software. Die Betriebsanleitung umfasst 3 Teile:

- *SITRANS LR460 (HART/PROFIBUS PA)* auf Seite 3: Angaben zu beiden Ausführungen HART/PROFIBUS PA, darunter:
  - Hilfsenergie, Zulassungen, Installation, Anschluss, Programmierung, Einschalten, Schnellstart über Handprogrammiergerät, Kommunikation über HART oder PROFIBUS PA, Schnellstart über SIMATIC PDM
- *Installationen in Ex-Bereichen* auf Seite 15
- *Anschluss des SITRANS LR460 PROFIBUS PA* auf Seite 8

## SITRANS LR460 (HART/PROFIBUS PA)

SITRANS LR460 ist ein Vierleiter FMCW-Radar-Füllstandmessumformer, der mit 24 GHz und sehr hohem Rauschabstand arbeitet. Er bietet erweiterte Signalverarbeitung für die kontinuierliche Überwachung von Schüttgütern bis 100 m (328 ft). Er eignet sich ideal für die Messung bei extremem Staub. Dank der Bauweise mit Verstellflansch Typ EA ist das Gerät einfach zu installieren und das Signal auf den Schüttkegel auszurichten. Das Hochfrequenzsignal erzeugt einen schmalen Radarkegel, wodurch das LR460 unempfindlich gegen Einbauten, Verstrebungen und ähnliche Störziele im Behälter ist.

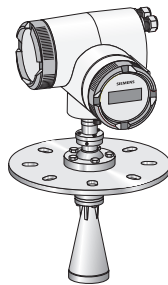

## Technische Daten

Eine vollständige Liste finden Sie in der SITRANS LR460 Betriebsanleitung, die auf der Produktseite im Internet zur Verfügung steht: <https://pia.khe.siemens.com/index.asp?Nr=14655>. Das Typenschild des Geräts liefert genaue Angaben zu den Zulassungen.

## Versorgungsspannung

- AC 100 ... 230 V,  $\pm 15\%$ , 50/60 Hz, 6 W oder DC 24 V, +25/-20%, 6 W
- Sicherung (AC)    S11 Flink, Keramik, 4 x 20 mm, 1 A, AC 250 V  
                          S12 Träge, 4 x 20 mm, 0,63 A, AC 250 V
- Sicherung (DC)    S11 Flink, Keramik, 4 x 20 mm, 2 A, AC 250 V  
                          S12 Träge, 4 x 20 mm, 0,63 A, AC 250 V

## Zulassungen (siehe Typenschild)

Ex-gefährdete Bereiche	FM/CSA: Class II, Div. 1, Gruppen E, F und G, Class III ATEX II 1 D, 1/2 D, 2D Ex tD A20 IP67 T85 °C INMETRO: DNV 12.0089 X Ex tb IIIC T85 °C Db IP67 -40 °C ≤ Ta ≤ +65 °C DNV #OCP 0017 ABNT NBR IEC 60079-0:2008 e ABNT NBR IEC 60079-31:2011
Allgemein	CSAUS/C, FM, CE, C-Tick
Funk	FCC, Industry Canada, European Radio (R&TTE), C-Tick

## Installation

**! WARNUNG: Betriebssicherheit und Schutz des SITRANS LR460 sind nur gewährleistet, wenn das Gerät entsprechend dieser Betriebsanleitung betrieben wird. Die Installation darf nur durch qualifiziertes Personal und unter Beachtung der örtlichen, gesetzlichen Bestimmungen durchgeführt werden.**

### Hinweise:

- Für Länder der Europäischen Union und Mitgliedsländer muss die Installation in Übereinstimmung mit ETSI EN 302372 erfolgen.
- Das Typenschild des Geräts liefert Angaben zu den Zulassungen.
- Verwenden Sie geeignete Kabelrohre mit Verschraubungen oder Kabelverschraubungen, um die IP oder NEMA Schutzart zu gewährleisten.
- Beachten Sie die maximal zulässigen Umgebungs- und Prozesstemperaturen.
- Für Installationen in den USA und Kanada, siehe FCC und IC Konformität auf Seite 2.

## Einbauort

### Hinweise:

- Sorgen Sie für einen einfachen Zugang zum Ablesen der Anzeige und zur Programmierung über das Handprogrammiergerät.
- Sorgen Sie für Umgebungsbedingungen, die mit den Nennwerten des Gehäuses und dem Werkstoff kompatibel sind.
- Verwenden Sie ein Sonnenschutzdach, wenn das Gerät direkter Sonneneinstrahlung ausgesetzt ist.

## Wichtige Erwägungen

- Das Design und die Einbaustelle des Montagestutzens sind für eine erfolgreiche Applikation sehr wichtig.
- Vermeiden Sie Störreflexionen von Behälterwänden und Einbauten, indem Sie untenstehende Richtlinien beachten.

## Design des Montagestutzens

- Die Unterkante des Horns muss aus dem Stutzen hervorsteHEN.
- Der Stutzen muss einen angemessenen Zwischenraum gewährleisten, damit das LR460 in einem Winkel ausgerichtet werden kann (siehe *Ausrichtung des Geräts* unten).

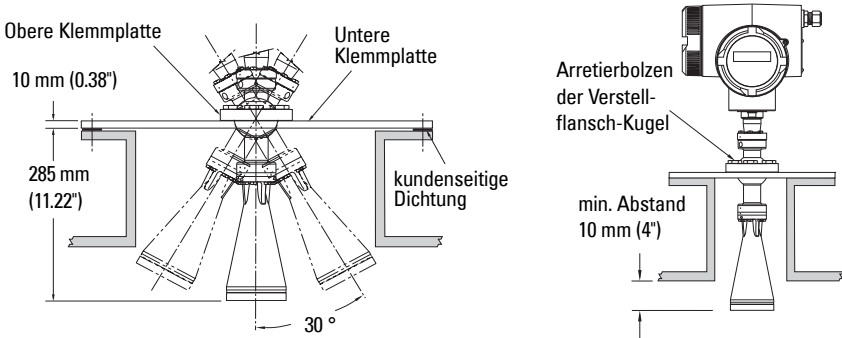

## Anbringung des Montagestutzens

- Die Antenne muss mind. 1 Meter von der Seitenwand entfernt sein.
- Der Radarkegel muss ohne Störung durch Leitern, Rohre, Doppel-T-Träger oder Befüllströme die Oberfläche des Messstoffs erreichen können.
- Achten Sie auf eine Zugabe für die Ausbreitung, um eine Störung des Radarkegels zu vermeiden.

## Ausrichtung des Geräts

Richten Sie die Antenne so aus, dass der Radarkegel wenn möglich senkrecht zur Oberfläche des zu messenden Materials steht.

## Installation des Verstellflansches Typ EA

**Hinweis:** Wenn die Verstellflansch-Kugel gelockert ist, kann das Gerät frei um maximal 30° gekippt werden.

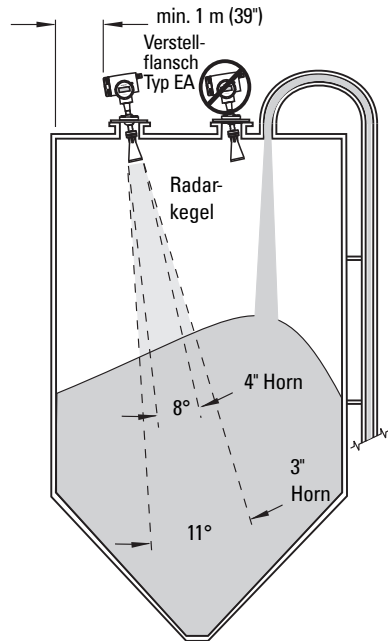

1. Halten Sie das Elektronikgehäuse gut fest und lockern Sie die Arretierbolzen der Verstellflansch-Kugel. Setzen Sie das Gehäuse vorsichtig wieder zurück (siehe *Design des Montagestutzens* oben).
2. Richten Sie SITRANS LR460 wenn möglich so aus, dass die Hornantenne senkrecht zur Materialoberfläche steht. (Als Anhaltspunkt richten Sie den Radarkegel auf einen Punkt, der sich ca. 2/3 der Strecke quer durch den Tankdurchmesser befindet.)
3. Ist die gewünschte Position erreicht, ziehen Sie die 5 Bolzen wieder auf 15 ... 23 N m (11 ... 17 Lbf-ft) an.

# Anschluss

## ! WARNUNGEN:

- **Schalten Sie das Gerät aus, bevor Sie den Gehäusedeckel in einem explosionsgefährdeten Bereich abnehmen.**
- **Alle Feldanschlüsse für AC Ausführungen müssen gegen mind. 250 V isoliert sein.**
- **Um die Sicherheitsanforderungen der IEC 61010-1 zu erfüllen, sind die Gleichstrom-Eingangsklemmen von einer Quelle zu versorgen, die eine galvanische Trennung zwischen Ein- und Ausgang bewirkt.**
- **Die Anlage sollte durch eine Sicherung oder einen Leitungsschutzschalter von bis zu 16 A kundenseitig abgesichert sein.**
- **Ein Schalter als Trennvorrichtung für die Anschlussspannung (mit entsprechender Kennzeichnung) muss in der Nähe des Gerätes und für den Bediener leicht erreichbar angebracht sein.**
- **Zur Vermeidung von Kurzschlüssen darf kein Bürdenwiderstand mit blanken Drähten innerhalb des Anschlussraums angeschlossen werden.**

## Hinweise:

- AC und DC Eingangskreise: min. 2,5 mm<sup>2</sup> (14 AWG) Kupferdraht.
- Stromkabel müssen getrennt von Kommunikationskabeln verlegt sein.
- Empfohlene Drehkraft auf den Klemmschrauben: 0,5 ... 0,6 N m (0,37 ... 0,44 Lbf-ft).

## Anschluss des SITRANS LR460

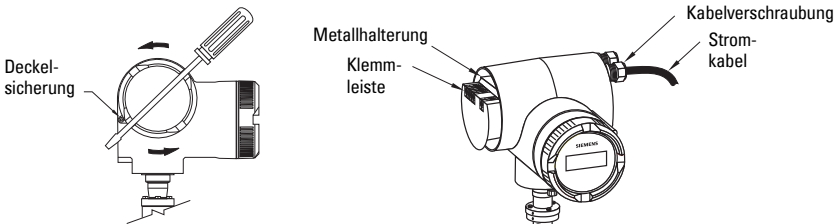

1. Lösen Sie die Deckelsicherung auf dem Gehäuse mit einem 3 mm Sechskantschlüssel und schrauben Sie den Deckel ab. (Verwenden Sie bei Bedarf einen Schraubenzieher für bessere Hebelwirkung.)
2. Lösen Sie die Kabelverschraubung und schieben Sie das Stromkabel durch, bis zur Klemmleiste.
3. Die nächsten Schritte finden Sie unter *Anschluss des SITRANS LR460 HART* auf Seite 7 bzw. *Anschluss des SITRANS LR460 PROFIBUS PA* auf Seite 8.



# Anschluss des SITRANS LR460 HART

(Fortsetz. von *Anschluss des SITRANS LR460* auf Seite 6)

**Hinweis:** LR460 HART erfordert keine Leistung von der 4-20 mA Schleife.

Führen Sie die Installation in Übereinstimmung mit den *Anschluss- und Installationsrichtlinien* im HART Anwendungsleitfaden (Bestell-Nr. HCF\_LIT-34) durch. Sie finden ihn unter: <http://www.hartcomm.org/technical/doclist.html>.

## AC Ausführung

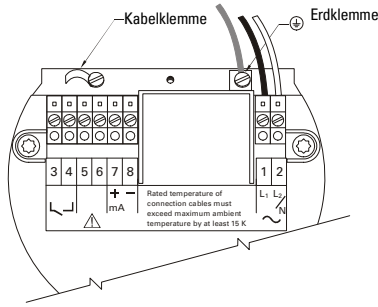

## DC Ausführung

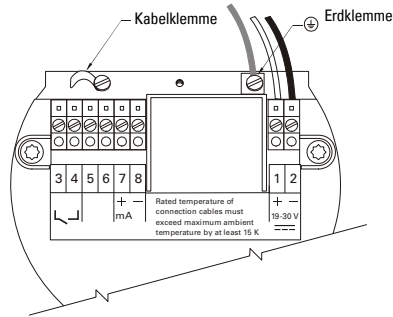

## Anschluss HART



### Typische SPS/mA Konfiguration mit HART

SPS mit mA  
Eingangskarte



PC/Laptop mit  
HART Modem  
und PDM

LR460

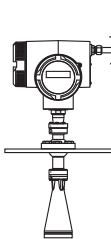

HART  
Communicator  
375

### Hinweise:

- Für eine fehlerfreie Kommunikation über das HART Protokoll kann ein 250 Ohm Widerstand erforderlich sein, wenn der Schleifenwiderstand weniger als 250 Ohm beträgt.
- Nur ein HART Kommunikationsgerät darf in der Schleife eingebunden sein.

- Schließen Sie den Schutzleiter PE der Hilfsenergie an die Erdungsklemme (⊕) auf der Metallhalterung im Gehäuse an. Die Leitungslänge sollte so bemessen sein, dass sich bei Zug am Kabel der Schutzleiter als letztes löst.

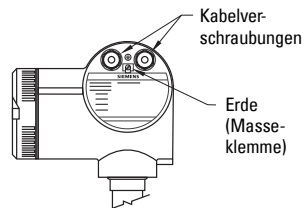

5. Ziehen Sie die Kabelverschraubung fest an und prüfen Sie auf Zugentlastung (ziehen und drehen).
6. Setzen Sie den Gehäusedeckel wieder auf und ziehen ihn von Hand an. Der Dichtring muss sauber und unbeschädigt sein.
7. Ziehen Sie die Schraube der Deckelsicherung an.
8. Verbinden Sie die externe Erdklemme, die sich zwischen den Kabelverschraubungen befindet, mit einem Erdanschluss an Ihrem Behälter. Verwenden Sie ein Kabel mit mind. 2,5 mm<sup>2</sup> Durchmesser.
9. *Programmierung des SITRANS LR460 auf Seite 10*

## Anschluss des SITRANS LR460 PROFIBUS PA

(Fortsetzg. von *Anschluss des SITRANS LR460* auf Seite 6)

**Hinweis:** PROFIBUS PA ist verpolungsgeschützt.

### Stromanforderungen

Um die Anzahl der Geräte festzulegen, die an einen Busstrang angeschlossen werden können, muss die kombinierte, maximale Stromaufnahme aller angeschlossenen Geräte bestimmt werden: 10,5 mA für SITRANS LR460. Sicherheitshalber sollte eine Stromreserve eingeplant werden.

### Busabschluss

PROFIBUS PA MUSS an beiden Enden des Kabels abgeschlossen werden, um korrekt zu funktionieren. Für eine Erklärung beziehen Sie sich bitte auf die „PROFIBUS PA User and Installation Guidelines“ (Bestell-Nr. 2.092), erhältlich unter [www.profibus.com](http://www.profibus.com).

Führen Sie die Installation in Übereinstimmung mit den *PROFIBUS PA User and Installation Guidelines* (Bestell-Nr. 2.092) durch, erhältlich unter [www.profibus.com](http://www.profibus.com).

#### AC Ausführung

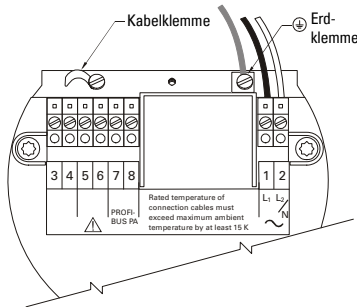

#### DC Ausführung

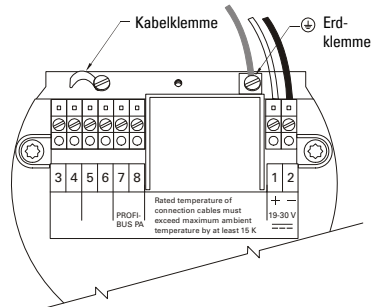

# Anschluss PROFIBUS PA

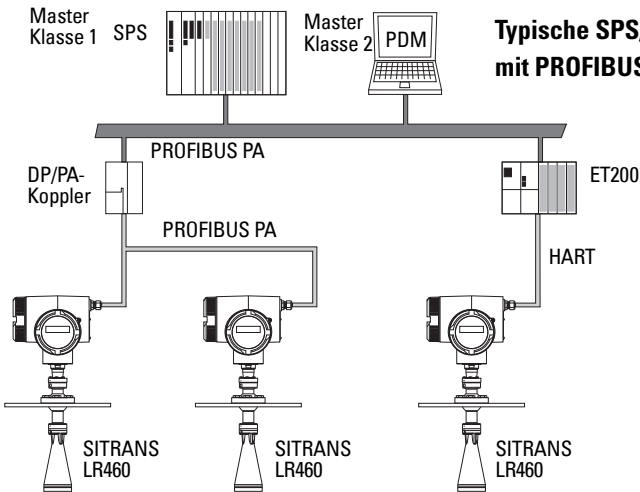

4. Schließen Sie den Schutzleiter PE der Hilfsenergie an die Erdungsklemme (⊕) auf der Metallhalterung im Gehäuse an. Die Leitungslänge sollte so bemessen sein, dass sich bei Zug am Kabel der Schutzleiter als letztes löst.
5. Ziehen Sie die Kabelverschraubung fest an und prüfen Sie auf Zugentlastung (ziehen und drehen).
6. Setzen Sie den Gehäusedeckel wieder auf und ziehen ihn von Hand an. Der Dichtring muss sauber und unbeschädigt sein.
7. Ziehen Sie die Schraube der Deckelsicherung an.
8. Verbinden Sie die externe Erdklemme, die sich zwischen den Kabelverschraubungen befindet, mit einem Erdanschluss an Ihrem Behälter. Verwenden Sie ein Kabel mit mind. 2,5 mm<sup>2</sup> Durchmesser.
9. *Programmierung des SITRANS LR460 auf Seite 10*

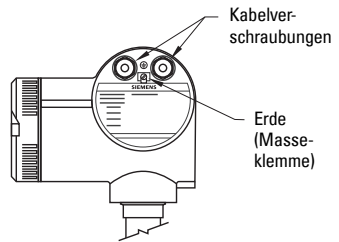

# Programmierung des SITRANS LR460

**Hinweis:** SITRANS LR460 unterstützt nur SIMATIC PDM Version 6.0 mit SP2 HF1 (oder höher).

Um den SITRANS LR460 für eine einfache Applikation einzusetzen, sind lediglich folgende Einstellungen erforderlich:

- Auswahl des Applikationstyps (Silo-Bauart)
- Auswahl der Betriebsart: Füllstand, Abstand oder Leerraum
- Einstellung der Reaktionszeit
- Einstellung der Min und Max Kalibrierpunkte

Der Schnellstartassistent fasst alle erforderlichen Einstellungen zusammen. Der Zugriff ist auf zwei Arten möglich:

- *Schnellstartassistent mit dem Handprogrammiergerät* auf Seite 10
- *Schnellstartassistent über SIMATIC PDM* auf Seite 14

## Einschalten des SITRANS LR460

### Hinweise:

- Halten Sie Infrarotgeräte, wie z. B. Laptops, Mobiltelefone und PDAs, vom SITRANS LR460 fern, um einen versehentlichen Betrieb zu verhindern.
- Ein häufiges Aus- und Einschalten des Geräts lässt die Elektronik zusätzlich altern. Nähere Angaben finden Sie in der Betriebsanleitung.

Schalten Sie das Gerät ein. SITRANS LR460 startet automatisch im **RUN** Modus und erfasst den Abstand zum Materialfüllstand mit Bezug auf die Sensorendefläche. Auf der Anzeige erscheint der Messwert in Metern (voreingestellte Einheit). Der Systemzustand erscheint entweder auf der Anzeige oder auf einem Datenübertragungsendgerät.

## Anzeige im RUN Modus

### Normalbetrieb

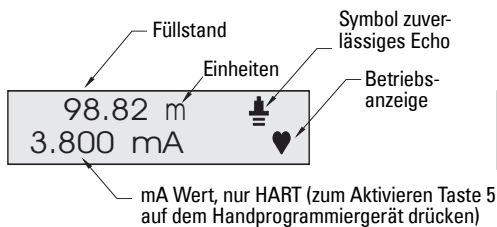

### LOE Bedingung

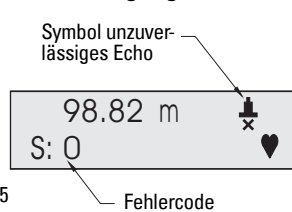

## Schnellstartassistent mit dem Handprogrammiergerät

### Hinweise:



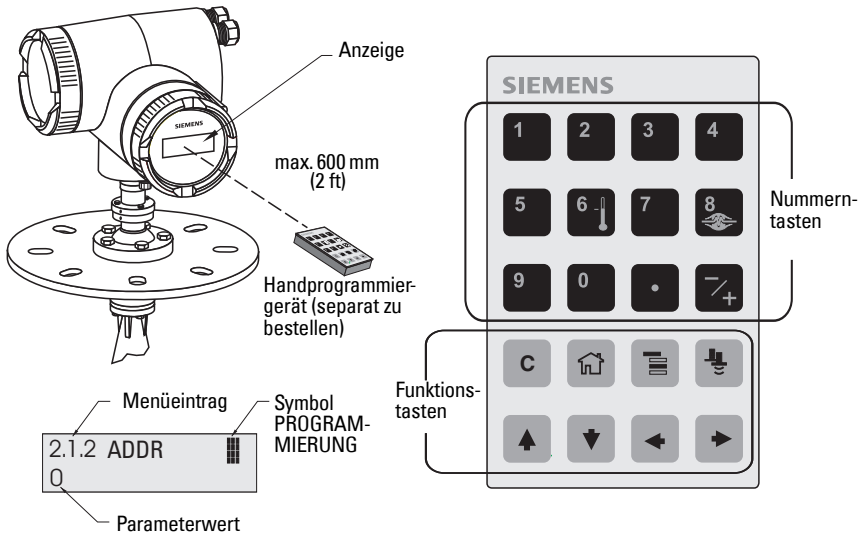

- Der Assistent ist ein vollständiges Paket und die Einstellungen sind zusammenhängend.
- Verwenden Sie den Schnellstartassistenten nicht, um einzelne Parameter zu ändern. Nähere Angaben finden Sie in der ausführlichen Betriebsanleitung.
- Änderungen werden erst wirksam, wenn in Parameter **1.8 (DURCHFÜHR?) JA** gewählt wurde.

Das Schnellstartmenü erscheint, sobald der **PROGRAMMIER**-Modus aktiviert wird.

# Schnellstart



## Benutzung des Handprogrammiergeräts:

- Richten Sie das Programmiergerät auf die Anzeige [aus maximal 600 mm (2 ft) Abstand]; drücken Sie dann **Modus**  zur Aktivierung der **PROGRAMMIERUNG** und öffnen Sie Menü-Ebene 1.
- Drücken Sie den **Rechts-PFEIL** , um zum Menüeintrag 1.1 zu gelangen.
- Drücken Sie den **Rechts-PFEIL** , um den Modus **Bearbeiten** zu starten. Das PROGRAMMIER-Symbol  blinkt.
- Zur Änderung einer Einstellung blättern Sie auf die gewünschte Option oder geben Sie einen neuen Wert ein.
- Nach Ändern eines Wertes drücken Sie den **Rechts-PFEIL**  zur Bestätigung. Der nächste Menüeintrag erscheint auf der Anzeige. Das PROGRAMMIER-Symbol verschwindet und die letzte Menüstelle blinkt zur Anzeige des **Navigationsmodus**.

## 1.1 Sprache

<b>Optionen</b>	ENGLISH, DEUTSCH, FRANCAIS, ESPANOL
-----------------	-------------------------------------

## 1.2 Applikationstyp (APPL)

<b>Optionen</b>	STAHL	Silo-Bauart
	BETON	

## 1.3 Betriebsart

<b>Optionen</b>	FUELLSTAND	Abstand zur Materialoberfläche bezogen auf den Min Kalibrierpunkt (Nullpunkt des Prozesses).
	LEERRAUM	Abstand zum Max Kalibrierpunkt (Vollpunkt des Prozesses) bezogen auf die Materialoberfläche.
	ABSTAND	Abstand zur Materialoberfläche bezogen auf den Sensor-Bezugspunkt.

### Betriebsarten

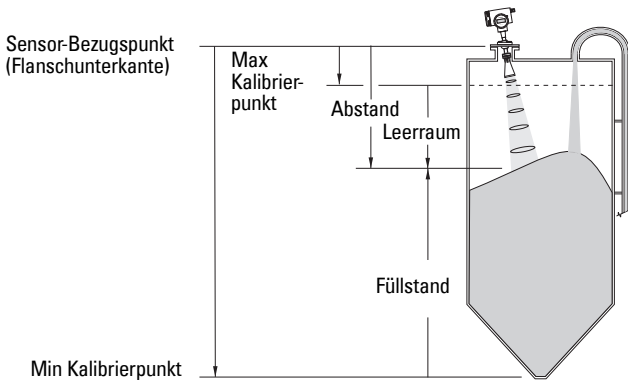

## 1.4 Einheiten

Auswahl der Einheiten für die Schnellstart-Variablen (Min und Max Kalibrierpunkt, Füllstand, Abstand oder Leerraum).

<b>Optionen</b>	mm, cm, m, in, ft
-----------------	-------------------

## 1.5 Max Kalibrierpunkt (KAL MAX)

Abstand vom Sensor-Bezugspunkt zum Max Kalibrierpunkt: entspricht in der Regel dem Vollpunkt des Prozesses. (Eine Darstellung finden Sie unter 1.3 Betriebsart.)

<b>Werte</b>	Bereich: 0,0000 ... 100,00 m
--------------	------------------------------

## 1.6 Min Kalibrierpunkt (KAL MIN)

Abstand vom Sensor-Bezugspunkt zum Min Kalibrierpunkt: entspricht in der Regel dem Nullpunkt des Prozesses. (Eine Darstellung finden Sie unter 1.3 Betriebsart.)

<b>Werte</b>	Bereich: 0,0000 ... 100,00 m
--------------	------------------------------

## 1.7 Änderungsrate

Einstellung der Geschwindigkeit, mit der das Gerät auf Änderungen im Zielbereich reagiert.

Optionen	LANGSAM	0,1 m/Minute
	MITTEL	1,0 m/Minute
	SCHNELL	10,0 m/Minute

Die Einstellung sollte die max. Geschwindigkeit beim Befüllen oder Entleeren (es gilt der größte Wert) gerade etwas übersteigen. Niedrigere Werte ergeben eine höhere Genauigkeit, während höhere Werte mehr Füllstandschwankungen berücksichtigen können.

## 1.8 Änderungen durchführen (DURCHFÜHR?)

Um die Schnellstart-Einstellungen zu speichern, muss **Änderungen durchführen** aktiviert werden.

Optionen	JA, NEIN
----------	----------

Wählen Sie **JA**. SITRANS LR460 ist nun betriebsbereit und kehrt in den RUN Modus zurück.

## Kommunikation über HART oder PROFIBUS PA

### Hinweise:

- Die Schnellstart-Einstellungen sind keine unabhängigen Parameter. Die Einstellungen sind zusammenhängend und Änderungen werden nur wirksam, wenn Sie am Ende von Schritt 4 **Übertragen** klicken.
- Verwenden Sie den Schnellstartassistenten nicht, um einzelne Parameter zu ändern. Nähere Angaben finden Sie in der ausführlichen Betriebsanleitung.

Der grafische Schnellstartassistent fasst alle Einstellungen, die für eine einfache Applikation erforderlich sind, in 4 Schritten zusammen.

Für die Verwendung von HART oder PROFIBUS PA ist ein PC Projektierungswerkzeug erforderlich. Wir empfehlen SIMATIC PDM.

Bitte ziehen Sie die Betriebsanweisungen oder Online Hilfe zur Verwendung von SIMATIC PDM zu Rate. (Anwendungsleitfäden zur Einstellung von HART und PROFIBUS PA Geräten von Siemens mit SIMATIC PDM finden Sie auf unserer Webseite:

[www.siemens.com/processautomation](http://www.siemens.com/processautomation).)

## Gerätebeschreibung (DD)







Sie brauchen die aktuellste Gerätebeschreibung für SIMATIC PDM Version 6.0 mit SP2 HF1 (oder höher). Sie finden die Gerätebeschreibung im Gerätekatalog, unter **Sensors/Level/Echo/Siemens Milltronics/SITRANS LR460**. Wenn Sie den **SITRANS LR460** nicht unter Siemens Milltronics finden, ist auch ein Download von der Produktseite im Internet möglich:

<https://pia.khe.siemens.com/index.asp?Nr=14655>, **Downloads**.

Speichern Sie die Dateien auf Ihrem Computer und extrahieren Sie die komprimierte Datei in eine leicht erreichbare Stelle. Starten Sie **SIMATIC PDM – Manager Device Catalog**, blättern Sie bis zur entzippten DD Datei und wählen Sie diese.

## Konfiguration eines neuen Gerätes

- Einstellung der Adresse (Vorgabe für PROFIBUS PA: 126; für HART: 0).
  - Richten Sie das Handprogrammiergerät auf die Anzeige und drücken dann **Modus**  zur Aktivierung des **PROGRAMMIER**-Modus, Menüeintrag **1**.

- Mit **PFEIL nach unten** , **Rechts-PFEIL** , **Rechts-PFEIL**  gelangen Sie zur Adresse [HART: (Menüeintrag 2.1.2) oder PROFIBUS PA: (Menüeintrag 2.1.1)].
  - Drücken Sie den **Rechts-PFEIL** , um den Modus Bearbeiten zu starten. Das PROGRAMMIER-Symbol  blinkt.
  - Geben Sie ggf. einen neuen Wert ein und drücken Sie den **Rechts-PFEIL**  zur Bestätigung. Auf der Anzeige erscheint der neue Wert und das Symbol PROGRAMMIERUNG verschwindet.
2. Starten Sie den SIMATIC Manager und legen Sie ein neues Projekt für LR460 an. Anwendungsleitfäden zur Einstellung von HART und PROFIBUS PA Geräten mit SIMATIC PDM können von der Produktseite im Internet heruntergeladen werden:  
<https://pia.khe.siemens.com/index.asp?Nr=14655>
  3. Öffnen Sie das Menü **Gerät – Rücksetzen des Geräts**, wählen Sie **Werkseinstellungen** und klicken Sie auf **OK**.
  4. Nach Beenden des Rücksetzens laden Sie die Parameter in PC/PG.
  5. Konfigurieren Sie das Gerät mit dem Schnellstartassistenten.

## Schnellstartassistent über SIMATIC PDM

Öffnen Sie das Menü **Gerät – Schnellstart** und folgen Sie den Schritten 1 bis 4.

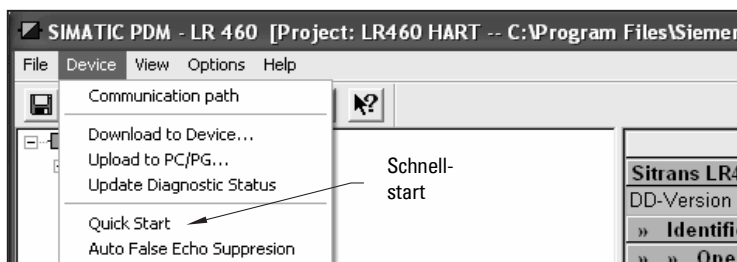

### Schritt 1 – Identifikation

Klicken Sie **VORWÄRTS** zur Annahme der Vorgabewerte. (Die Felder Beschreibung, Nachricht und Letzte Konfig können leer bleiben.)

### Schritt 2 – Betriebsart

Wählen Sie den Applikationstyp und die Betriebsart und klicken Sie **VORWÄRTS**.

### Schritt 3 – Messwert-Skalierung

Einstellung der Sensoreinheit, Eingabe der Min und Max Kalibrierpunkte und Auswahl einer Reaktionszeit, die die maximale Befüll-/Entleergeschwindigkeit leicht übertrifft<sup>1</sup>. Klicken Sie **VORWÄRTS**.

### Schritt 4 – Zusammenfassung

Prüfen Sie die Parametereinstellungen und klicken Sie **RÜCKWÄRTS**, um Werte zu korrigieren oder **BEENDEN**, um die Werte an das Gerät zu übertragen.

Nach Übertragung der Werte zum Gerät erscheint die Meldung **Gerätekonfiguration beendet**. Bestätigen Sie mit **OK**, um die Werte vom Gerät in den PC/PG zu laden und das Gerät und PDM zu synchronisieren.

<sup>1</sup>. Siehe 1.7 *Änderungsrate* auf Seite 13.



# Installationen in Ex-Bereichen

## Vorschriften bezüglich Installationen in explosionsgefährdeten Bereichen

### (Europäische ATEX Richtlinie 94/9/EG, Anhang II, 1/0/6)

#### Hinweise:

- Eine Abbildung des Typenschildes finden Sie auf der vorderen Umschlaginnenseite. Das gezeigte Typenschild ist beispielhaft dargestellt. Bitte prüfen Sie Ihr Typenschild für die gerätespezifische Konfiguration.
- Die Installation darf nur durch qualifiziertes Personal und unter Beachtung der lokalen, gesetzlichen Bestimmungen durchgeführt werden.

Folgende Vorschriften finden Anwendung auf die Geräte, die Gegenstand des Zertifikats Nr. Sira 06 ATEX 9218X sind.

1. Angaben zu Verwendung und Zusammenbau finden Sie im Hauptteil der Vorschriften.
2. Das Gerät ist für den Einsatz als Betriebsmittel der Kategorie II 1D, 1/2 D & 2D zertifiziert. Die wesentlichen Gesundheits- und Sicherheitsanforderungen werden gewährleistet durch Übereinstimmung mit IEC 61241-0: 2004 und IEC 61241-1: 2004.
3. Das Betriebsmittel kann mit Staub und Fasern in der Temperaturklasse T eingesetzt werden. (Siehe Tabelle unten.)
4. Temperaturangaben für die Baureihe 7ML5426

Gerätekategorie	Zulässige Umgebungstemperatur an der Hornantenne	Zulässige Umgebungstemperatur am Elektronikgehäuse
1D, 1/2D, 2D	$-40\text{ °C } (-40\text{ °F}) \leq T_{\text{amb}} \leq +200\text{ °C } (+392\text{ °F})$	$-40\text{ °C } (-40\text{ °F}) \leq T_{\text{amb}} \leq +65\text{ °C } (+149\text{ °F})$

5. Das Gerät wird nicht als Sicherheitseinrichtung (im Sinne der Richtlinie 94/9/EG Anhang II, Klausel 1,5) eingestuft.
6. Installation und Prüfung dieses Geräts dürfen nur durch entsprechend geschultes Personal in Übereinstimmung mit den geltenden Verfahrensregeln (EN 61241-14 und EN 61241-17 in Europa) durchgeführt werden.
7. Die Reparatur dieses Geräts darf nur durch entsprechend geschultes Personal in Übereinstimmung mit den geltenden Verfahrensregeln durchgeführt werden.
8. Ins Gerät einzubauende oder als Ersatzteil zu verwendende Werkstücke müssen durch entsprechend geschultes Personal in Übereinstimmung mit der Dokumentation des Herstellers montiert werden.
9. Es liegt in der Verantwortung des Benutzers dafür zu sorgen, dass das Betriebsmittel manuell ausgeschaltet werden kann, und dass Schutzsysteme in automatische Prozesse eingegliedert sind, welche von den vorgesehenen Betriebsbedingungen abweichen, vorausgesetzt, dass die Sicherheit dadurch auf keinen Fall gefährdet wird.
10. Gerätekennzeichnung: Die Kennzeichnung des Geräts enthält mindestens die Angaben auf dem Geräteschild. Siehe Typenschild.

## SONDERBEDINGUNGEN FÜR SICHERE VERWENDUNG

Die Endung ‚X‘ der Zertifizierungsnummer bezieht sich auf folgende Sonderbedingungen für sichere Verwendung:

- Kabel- oder Rohreinführungen müssen die Anforderungen der Europäischen Richtlinie 94/9/EG für Gruppe II, Kategorie 1D, 1/2D oder 2D, wie jeweils anwendbar, erfüllen und die allgemeine Schutzart IP des Gehäuses gewährleisten.
- Für Applikationen, die die Spülvorrichtung erfordern, hat der Bediener dafür zu sorgen, dass kein brennbarer Staub vom Ex-Bereich in den Spülanschluss gelangen und dadurch die Bereichsklassifizierung gefährden kann.

# Δᾶνεῖçðòεῦ Ἀᾶ-ᾶεñᾶεῖ Ἰᾶçᾶεῖῖ òῖῖ SITRANS LR460

Ὀῖ δᾶñῖ ᾶᾶ-ᾶεñᾶεῖ δᾶñεᾶñᾤῖῖ ὁᾶ ᾶᾶῖῖ ᾤ-ᾶñᾶῖῖῖῖῖῖ ἔᾶῖ ἔᾶῖῖῖῖῖῖ ὁῖῖ SITRANS LR460. Ὄᾶ ὁῖῖῖῖῖῖ ἰᾶ ᾶῖῖῖῖῖῖῖ ὁç ᾶῖῖῖῖῖῖ Ἰεᾶῖῖ ὁῖῖ ᾶᾶ-ᾶεñᾶῖῖ, ῖῖᾶ ἰᾶ ἰῖῖῖῖῖῖ ἰᾶ ᾶῖῖῖῖῖῖῖῖ ῖῖᾶ ὁῖῖ ᾶῖῖῖῖῖῖῖ ὁç ὁῖῖῖῖῖῖ ὁᾶ. Ὀῖ ῖῖῖῖῖ ᾶᾶ-ᾶεñᾶεῖ ᾶῖῖῖῖῖῖ ᾶῖῖ ὁç ὁᾶῖῖῖῖ ῖῖῖῖῖῖῖ ὁç ὁῖῖῖῖῖῖ ἰᾶῖ web ὁῖῖ Ἀῖᾶῖῖῖῖῖ: <https://pia.khe.siemens.com/index.asp?Nr=14655>. Ἀñῖῖῖῖῖ ὁ-ᾶῖῖῖῖ ἰᾶ ὁᾶ δᾶñᾶᾶ-ῖῖῖῖ ὁῖῖ ᾶᾶ-ᾶεñᾶῖῖῖ ᾶῖῖῖ ἰῖῖῖῖῖ ἰᾶ ᾶῖῖῖῖῖῖ ὁῖῖ ὁç:

Siemens Milltronics Process Instruments  
1954 Technology Drive, P.O. Box 4225  
Peterborough, Ontario, Canada, K9J 7B1  
Email: [techpubs.smpi@siemens.com](mailto:techpubs.smpi@siemens.com)

Δῖᾶῖῖῖῖῖ ᾶῖῖῖῖῖῖῖ: Siemens Milltronics Process Instruments 2013. ἰᾶ ὁç ᾶῖῖῖῖῖ ὁῖῖῖῖ ᾶῖῖῖῖῖῖῖ	Ἀῖῖῖῖῖ ᾶῖῖῖῖῖῖῖ
<p>Δᾶñῖῖῖῖῖῖ ὁῖῖ ῖῖῖῖῖ ἰᾶ ᾶῖῖῖῖῖῖ ᾶῖῖῖῖῖῖῖῖῖῖ Ἰῖῖ Ἰῖῖῖῖ ᾶᾶ-ᾶεñᾶεῖ ῖ ἰᾶ ᾶῖῖῖῖῖῖ ῖῖῖ ὁᾶ çᾶῖῖῖῖῖῖῖ ῖῖ ᾶῖῖῖῖῖῖ ὁῖῖ ᾶᾶ-ᾶεñᾶῖῖ ὁῖῖ Ἰ-ῖῖῖ ᾶῖῖῖῖῖῖῖ ἔᾶῖ ᾶᾶῖῖῖῖῖ ᾶῖῖ ὁç Siemens Milltronics Process Instruments. Ç Siemens Milltronics Process Instruments ᾶῖ ὁñᾶῖ ᾶῖῖῖ ᾶῖ ὁᾶ δᾶñᾶᾶ-ῖῖῖῖ ὁῖῖ ᾶῖῖῖῖῖῖ ῖῖῖῖῖῖ ῖ Ἰñῖῖῖ ὁῖῖ ᾶῖῖῖῖῖ-ῖῖῖῖ ᾶᾶ-ᾶεñᾶῖῖῖ, ᾶῖῖῖῖῖῖ ὁᾶ ὁῖ ᾶῖ ὁñῖῖῖῖῖ ᾶῖ ῖῖῖῖῖῖῖῖ Ἰεᾶῖῖῖῖῖ.</p>	<p>Δᾶñῖῖ ὁῖῖ Ἰ-ῖῖῖ ᾶῖῖῖῖ ῖῖ ὁᾶ δᾶñᾶᾶ-ῖῖῖῖ ὁῖῖ ὁᾶñῖῖῖῖ ᾶᾶ-ᾶεñᾶῖῖῖ ὁῖῖῖῖῖῖ ἰᾶ ὁᾶ ῖῖῖῖ ὁῖῖ δᾶñᾶᾶñῖῖῖῖῖ, ὁῖ-ῖῖ ᾶῖῖῖῖῖῖῖῖῖ ᾶῖῖῖ ὁῖῖῖῖῖ. Ἀῖῖῖῖῖ, ᾶῖ ἰῖῖῖῖῖ ἰᾶ ᾶᾶῖῖῖῖῖῖ ὁῖῖῖῖ ὁῖῖῖῖῖ ἰᾶῖῖ ὁῖῖ δᾶñᾶᾶ-ῖῖῖῖ ὁῖῖ ἔᾶῖ ὁç ὁῖῖῖῖῖ ὁῖῖ ᾶῖῖῖῖῖῖῖ. Ὄᾶ δᾶñᾶᾶ-ῖῖῖῖ ὁῖῖ ᾶᾶ-ᾶεñᾶῖῖῖ ᾶῖῖῖ ᾶῖῖῖῖῖῖῖῖῖ ὁᾶ ὁᾶῖῖ ῖῖῖῖῖ ᾶῖῖῖῖῖῖῖ ἰᾶῖ ἔᾶῖ ᾶῖῖῖῖῖῖῖ ᾶῖῖῖῖῖῖῖῖ ὁῖῖ ἰῖᾶ ᾶῖῖῖῖῖ ὁῖῖ. Ἐῖῖ ὁñῖῖῖῖ ᾶῖ ὁῖ-ῖῖ ᾶᾶῖῖῖῖῖ ᾶῖῖῖ ᾶῖῖῖῖῖῖῖῖῖ.</p> <p>Ὄᾶ ὁᾶ-ῖῖῖῖ ῖῖῖῖῖῖῖῖῖ ὁῖῖῖῖῖῖῖ ὁῖῖῖῖῖῖῖῖῖ.</p>

Ὀῖ MILLTRONICS ᾶῖῖῖ ὁῖῖῖ ἔᾶῖῖῖῖῖ ὁç Siemens Milltronics Process Instruments.

## Ὄᾶ-ῖῖῖῖ Ὄῖῖῖῖῖῖῖ

Ὄῖῖῖῖῖῖῖ δᾶñῖ-ᾶῖῖῖ ὁᾶ 24ῖῖ ᾶῖῖ.

Ἀῖᾶ ἰᾶ ᾶñᾶῖῖ ὁç ᾶῖῖῖῖῖῖ, ὁῖῖ ᾶñῖῖῖ ὁçᾶῖῖῖῖ ἔᾶῖ ὁῖῖ ᾶñῖῖῖ ὁῖῖ ὁῖῖῖῖῖ ᾶῖῖῖῖῖῖῖ ὁç Siemens, ᾶῖῖῖῖῖῖῖ ὁç ᾶῖῖῖῖῖῖ:

[www.siemens.com/automation/partner](http://www.siemens.com/automation/partner):

- Ἐῖῖῖῖ ἔῖῖῖ ὁç ἔᾶñῖῖῖ **Contacts by Product** (Ὄῖῖῖ-ᾶῖᾶ ᾶῖῖῖῖῖῖῖ ἰᾶ ᾶῖῖῖ ὁῖ ὁñῖῖῖῖ) ἔᾶῖ ἰᾶῖῖ ᾶñᾶῖῖ ὁç ὁᾶῖῖῖ ὁῖῖ ὁñῖῖῖῖῖῖ ὁᾶ (**+Process Automation > +Process Instrumentation > +Level Measuring Instruments**).
- Ἀῖῖῖῖῖ ὁç ῖῖῖῖ **Technical Support** (Ὄᾶ-ῖῖῖῖ Ὄῖῖῖῖῖῖῖ). Ἐῖῖῖῖ ἔῖῖῖ ὁῖῖ **Next (Ἀῖῖῖῖ)**.
- Ἐῖῖῖῖ ἔῖῖῖ ὁᾶ ἰῖῖ ῖῖῖῖῖ, ἰᾶῖῖ ὁᾶ ἰῖῖ ῖῖῖ ἔᾶῖ ὁῖῖῖ ὁᾶ ἰῖῖ ὁῖῖῖ. Ἐῖῖῖῖ ἔῖῖῖ ὁῖῖ **Next**.

Ἀῖᾶ on-line ὁᾶ-ῖῖῖῖ ὁῖῖῖῖῖῖῖ ᾶῖῖῖῖῖῖῖ ὁç ᾶῖῖῖῖῖῖ: [www.siemens.com/automation/support-request](http://www.siemens.com/automation/support-request)

- Ἀῖῖῖῖῖῖῖ ὁῖ ῖῖῖῖ ὁç ὁῖῖῖῖῖῖ (SITRANS LR460) ῖ ὁῖῖ ᾶñῖῖῖ ὁᾶñᾶᾶᾶῖῖῖῖ, ἰᾶῖῖ ἔῖῖῖ ἔῖῖῖ ὁῖῖ **Search** (Ἀῖᾶῖῖῖῖ) ἔᾶῖ ᾶῖῖῖῖῖ ὁῖῖ ἔᾶῖῖῖῖῖ ὁῖῖ ὁñῖῖῖῖῖῖ. Ἐῖῖῖῖ ἔῖῖῖ ὁῖῖ **Next**.
- Δῖῖῖῖῖῖῖῖῖ ἰῖῖ ἰῖῖ ἔῖῖῖ ὁῖῖ δᾶñᾶᾶñῖῖῖῖ ὁῖ ἔῖῖῖ ὁᾶ. Ὄῖῖ ὁῖῖῖῖ-ᾶῖᾶ, ᾶῖᾶῖῖῖῖ ὁç ἔᾶῖῖῖῖῖ ὁᾶῖῖῖῖῖῖ ῖ Ἐῖῖῖῖ ἔῖῖῖ ὁῖῖ **Next** ᾶῖᾶ ἰᾶ ὁᾶῖῖῖῖ ἰᾶ çᾶῖῖῖῖῖῖῖ ῖῖῖῖ ὁῖῖ δᾶñᾶᾶñῖῖῖ ὁῖῖ ἔῖῖῖῖῖ ὁᾶ ὁῖῖ ὁñῖῖῖῖῖῖ ὁç Ὄᾶ-ῖῖῖῖ Ὄῖῖῖῖῖῖῖ ὁç Siemens.

Ἐῖῖῖῖ Ὄᾶ-ῖῖῖῖ Ὄῖῖῖῖῖῖῖ Siemens A&D: ὁçῖῖῖῖ +49 180 50 50 222 ὁᾶῖ +49 180 50 50 223



# Όι άά-άέñßáéι

Όι SITRANS LR460 όδισσέñßáé όι δñúóúéιέéι άδέέιέιúíßáó HART ð όι éíáéóíééú PROFIBUS PA éáé SIMATIC PDM. Όι άά-άέñßáéι άóóú άßíáé -úñéóíÝíí óá 3 íÝñç:

- **SITRANS LR460 (HART/PROFIBUS PA)** όδç óáéßáá 3: δέçñíóñßáó áéá óá ííóÝéá HART/PROFIBUS PA, όóιδáñééáíááííÝíúí:
  - όçδ όñíóñßáó, óúí ááéñßóáúí, όçδ ááéáóÚóóáóçδ, óúí όóíáÝóáúí, όíð δñíáñáííáóéóííÝ, όçδ áíáñáíðíßçόçδ, όçδ áñðáíñçδ Ýíáñçδ íÝóú όíð όíñçόíÝ δñíáñáííáóéóóð, óúí άδέέιέιúéíí íÝóú HART ð PROFIBUS PA éáé όçδ áñðáíñçδ Ýíáñçδ íÝóú όíð éíáéóíééú SIMATIC PDM
- **ÁééáóáóóÚóáéó** óá άδέέßíáóíáó δáñéí-Ýó όδç óáéßáá 15
- **Éáéúáßúóç** όíð **SITRANS LR460 PROFIBUS PA** όδç óáéßáá 8

## SITRANS LR460 (HART/PROFIBUS PA)

Όι SITRANS LR460 άßíáé Ýíá δñíóóú ñáíóÚñ FMCW íÝðñçόçδ όóÚéιçδ 4 éáéúáßúí óóá 24 GHz íá áíáéñáóééÚ óççéú éúáí όðíáóíò δñíò éúñóáí éáé δñíçáíÝíç άδáíáñááóóßá όçíÚóúí áéá όç όóíá-ð δáñáéíéíÝéçόçδ όδáñáðí Ýúò 100 m (328 ft). Άßíáé éááíééú áéá íáóñðóáéó óá δáñéáÚééíí íá δÚñá όíéÝ óéúíç. Ç ó-ááßáóç Easy Aimer áéáóéíéÝíáé όçí ááéáóóÚóóáóç όçδ όóóéáóðò éáé όíí δñíóáíáóíééóíú όíð όðíáóíò δñíò όç áúíßá çñáíßáó όíð όéééíÝ. Όí δòßóó-íí όðíá áçíéíòñááß Ýíá όóáíú éðíí áéóñðò, íá áóíòÝéáóíá όí LR460 íá íçí άδççñáÚáéáóé ό-ááúí éáéúéíò áδú óéó δáñáíáíéÝó όíð áí-áßíó.

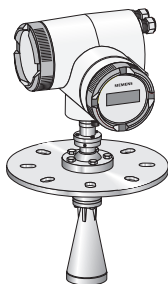

## ΔñíáéáñáóÝó

Άέá όíí δέðñç éáóÚéíáí δñíáéáñáóðí, áíáóñÝíòá όóí άá-άέñßáéí íäçáéðí όíð SITRANS LR460, όíð áéáóóéáóáé áδú όç óáéßáá δñíúúíóúí όóçí όíðíéáóßá íáó web όóí Άéááßéòδí: <https://pia.khe.siemens.com/index.asp?Nr=14655>. Óá ù,óé áóíñÚ óéó δέççñíóñßáó áéá óéó ááéñßóáéó, áíáóñÝíòá όóçí όéíáéßáá ííúíáóíò όíð δñíúúíóíò.

## Όñíóñßáó

- 100 Ýúò 230 V AC, ±15 %, 50/60 Hz, 6 W ð 24 V DC, +25/-20 %, 6 W
- ΆóóÚéáéá (AC)
  - S11 Éáñáíééú óéééú óá-áßáó áíáñáíðíßçόçδ, 4 x 20 mm, 1 A, 250 V AC
  - S12 Άñáááßáó δðíçδ, 4 x 20 mm, 0,63 A, 250 V AC
- ΆóóÚéáéá (DC)
  - S11 Éáñáíééú óéééú óá-áßáó áíáñáíðíßçόçδ, 4 x 20 mm, 2 A, 250 V AC
  - S12 Άñáááßáó δðíçδ, 4 x 20 mm, 0,63 A, 250 V AC

# ΆαηηΒάαέο (άίόέοάηάάÜέέάοά ιά όçί όείάέβää ίιüιάόιò όçò όóóέääòò)

Άόέέβιääóιääò άηήη÷ÿò

FM/CSA: ΈέÜòç II, Õì. 1, Ìüääò E, F έάέ G, ΈέÜòç III  
ATEX II 1 D, 1/2 D, 2D Ex tD A20 IP67 T85 °C  
INMETRO: DNV 12.0089 X  
Ex tb IIIC T85 °C Db  
IP67  
-40 °C ≤ Ta ≤ +65 °C  
DNV #0CP 0017  
ABNT NBR IEC 60079-0:2008 e ABNT NBR IEC 60079-31:2011

Άάίέêò

CSAUS/C, FM, CE, C-Tick

Νάάέιόò÷íìòòóüí

FCC, Industry Canada, European Radio (R&TTE), C-Tick

## ΆääóÜóóáóç

**! ΔΝΙΆΕΆΙΔΙΈÇÓÇ: Õí SITRANS LR460 δñÝðáé íá ÷ñçóéíìðíéääβóáé üüí ιά όíì ðñòüí ðíò δάηέάñÜóáóáé óóì δάñüí ää÷áéñβáéí, äéáóüñäóééÜ äíáÿ÷áóáé íá äéáéóääóóáβ ç áóóÜéáéá ðíò δάñÿ÷áé í äüíðééóüüò. Ç äääéáóÜóóáóç δñÝðáé íá ðñááíáíóðíéääβóáé áðü äíáéáéääóíÿí ðñíóüðééü έáé óÿíóüιá ιá óíòó έáóÜ óüðíòó έó÷ÿííóáò έáííέóüíÿò.**

### Õçíääέòáéóò:

- Óóçí Áòñüðáúêò, íúóç έáé ðéò ÷òñáò ìÿçç, ç äääéáóÜóóáóç δñÝðáé íá ðñááíáíóðíéääβóáé óÿíóüιá ιá ðí ETSI EN 302372.
- Óá ü,ðé áóíñÜ ðéò ðεçñíóíñβáò äéá ðéò äáηηβóáéò, áíáóñÿíðá óóçí όείάέβää ίιüιáóíò όçò όóóέääòò.
- Íá ÷ñçóéíìðíéääβóáé έáóÜέέçéí äáüäü έáé äíáñòòòíáóá óÿíááóçò äáüäüí ð óóòòéíέέβóðáò έáéüääíüí äéá ðç äéáðòòñçóç óüí íííáíóóéέéí ðéíðí IP ð NEMA.
- Íá ðçñáβóá ðéò ìÿáéóðáò äðéòñáððóÿò έáñííéñáóβáò δάñéáÜέéííóíò έáé äéáñääóóáó.
- Άέá ðéò äääéáóáóóÜóáéò óá ÇΔÁ έáé ΈáíáäÜ, áíáóñÿíðá óóç Óóüíñòòóç ιá FCC έáé IC, óóç óáέβää 2.

## Έÿóç óíðíèÿòçóç

### Õçíääέòáéóò:

- Άíáóóáέβóóá äÿéíεç ðñüóááóç äéá δάñáéíéíÿεçóç óçò íεüíçò έáé ðñíáñáíáóéóüí ìÿóü ðíò óíñçóíÿ ðñíáñáíáóéóóò.
- Άçíéíòñáòóá έáóÜέέçéí δάñéáÜέéíí áíÜέííá ιá óá íííáóóééÜ ÷áñáéòçñéóóéÜ óíò δάñéáέòòíáóíò έáé óá ðéééÜ έáóáóέääòò.
- ÷ñçóéíìðíéòóá áíóçééáέò áóðβää, áí ç óóóέääòò äβíáé Üíáóá äéðáéáéíÿíç óóì óüò óíò ðééíò.

ΆέέçíééÜ







# Έαέυάβυόç ðĩ SITRANS LR460 HART

(òĩ Ñ-ááá áðũ Óýíááóç ðĩò SITRANS LR460 òóç òáèßáá 6)

**Óçíáβυόç:** Òĩ LR460 HART áái ñ-ñáéÙæáðáé ñáýíá áðũ ðĩ áñũ-ĩ 4-20 mA.

Ðñááíáðĩðĩèðòá òçĩ ááéáðÙòðáóç óýíóíá íá òçĩ ðáñÙáñáðĩ *Έαέυάβυόç* *έáé ááéáðÙòðáóç* ðĩíí Ìáçáũ áðáñíáðò HART (áñéíεíð ðáñáááèßáð HCF\_LIT-34), ðĩò áéáðßèáðáé òçĩ ðĩðĩèáðáá: <http://www.hartcomm.org/technical/doclist.html>.

## έáííóç AC

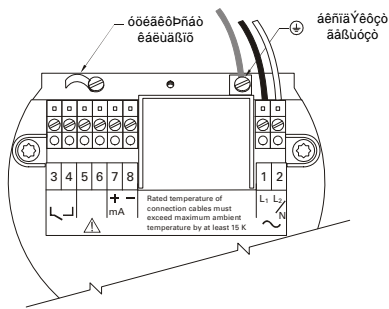

## έáííóç DC

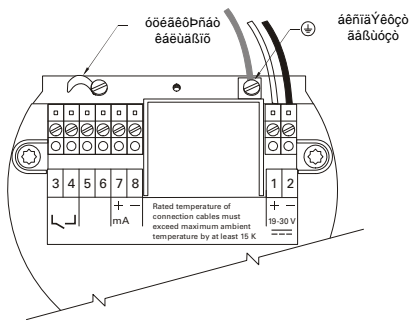

## Óýíááóç HART

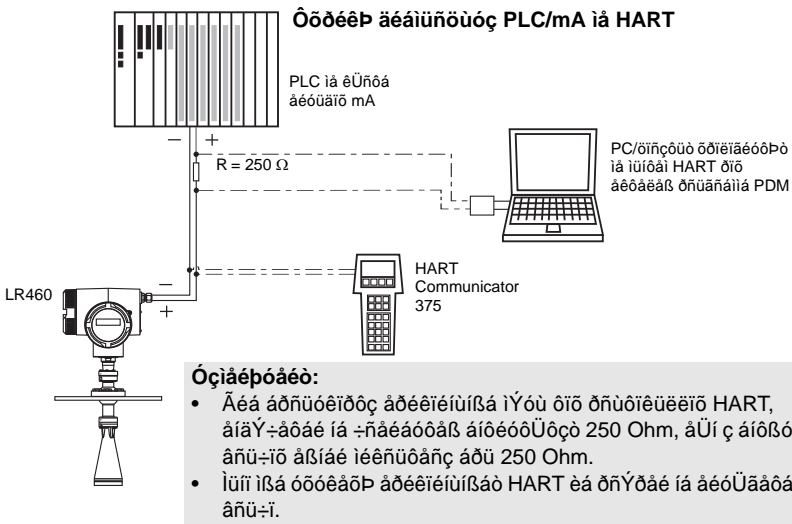

- ÓñíáÝóðá ðĩí ááũũ ááβυόç òçò ðñĩðĩáíòßáð òðĩí áéñíáÝέóç ááβυόç (⊕) ðĩò Ìáðáéééíý áñá-ßííá òðñéíçò, òðĩ áòððáñέú ðĩò ðáñéáèðíáðĩò. Ðñĩòáñíúðá ðĩ ðèíò ðĩò έáέυάβιò, Ýðéè ððá Ì ááũũò ááβυόç íá áðĩòðíáÝáðáé ðáéáððáβιò òá ðáñßððóç ðĩò ðñááç-ðáß ðĩ έáèðáéí.
- Óðßíðá ðĩ òðððéíèßßðç έáέυάβιò έáé áéÝáíðá ðĩ òæũáí (ðñááðíðá έáé ðáñέóðñÝððá).

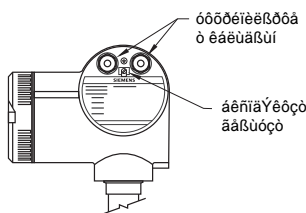

6. ΆδαιάοιθιέαδΠοά οί εΰεοιιά οίτ δάνέαεΠιάοιò έαé οδβιòά οί ιά οί -Υñέ. Ί άάέογέέιò οδάάαιθιβςόçò δñΥδάé ιά άβιáé έάéαñιò έάé ΰέέέοιò.
7. Όοβιòά οç άβιáά οδçι άόòΰέάéά οίò έάéγιιáοιò.
8. ΌοιáΥόάά οίι άιιòδάνέεϋ άέñιáΥέòç άάβιιòçò, διò άñβςóέάδáé άΰιιáόά οδιòò οδòδéιέβδòδò, óá ιέá όγίιáόç άάβιιòçò οίò άι-άβιò έάó. χñçóέιιθιέΠοάά Υίá έάéρπάéι áéáοιιò 2,5 mm<sup>2</sup> οίòεΰ-έóοιι.
9. Άίáñáιθιβςόç οίò SITRANS LR460 οδç οάέβιáά 10

## Έάέϋάβιòç οίò SITRANS LR460 PROFIBUS PA

(οδίΥ-άέá άδϋ Όγίιáόç οίò SITRANS LR460 οδç οάέβιáά 6)

**Όçιάβιòç:** Όοι PROFIBUS PA άáι Υ-άé óçιáόβιá ç θιέέέϋòçδá.

### ΆδάέòΠοάέò έó-γίò

Άέá ιá θñιòάéιñβςóάδá οίι άñέέιϋ όϋι οδóέάòπí διò ιθιñγίι ιá οδίιáάéιγίι óδç άñάιιò άιιò έάéγέιò, οθιέιñβςóά οç ιΥάέóδç έáδóáιΰέϋòç ñáγιáοιò ϋέϋι όϋι οδίιáάááιΥίιι οδóέάòπí: 10,5 mA áéá οί SITRANS LR460. Όñιιòβςóά ιá οδòΠñ-άé Υίá δáñέéρñéι óδçι δáñι-ò ñáγιáοιò áéá εϋáιòò áóóáéάβιá.

### Όáñιáóέóιιò άéáγέιò

Όι PROFIBUS PA δñΥδáé ιá οáñιáόβςáδáé έáé óδá άγίι ΰέñá οίò έáέϋáβιò áéá ιá έáέóιòñááβς óϋóδϋ. ΆίáοñΥίòá οδóé ιáçάβιáò ááέáδϋóδóáόçò έáé -ñΠόçò οίò PROFIBUS PA (άñέέιϋò δáñááááéβςáò 2.092), διò áéáδòβέáιòáé óδçι οίθιέáοβιá [www.profibus.com](http://www.profibus.com).

ΔñááιáοιθιέΠοάά óçι ááέáδϋóδóáç όγίιòιá ιá δéò ιáçάβιáò ááέáδϋóδóáόçò έáé -ñΠόçò οίò PROFIBUS PA (άñέέιϋò δáñááááéβςáò 2.092), διò áéáδòβέáιòáé óδçι οίθιέáοβιá [www.profibus.com](http://www.profibus.com).

έáιòç AC

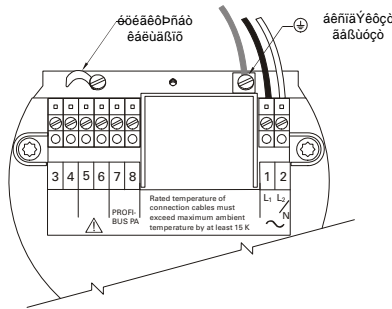

έáιòç DC

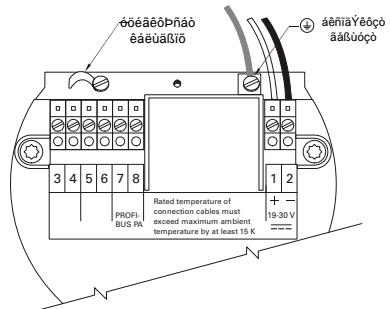

# Όγίαάοζ PROFIBUS PA

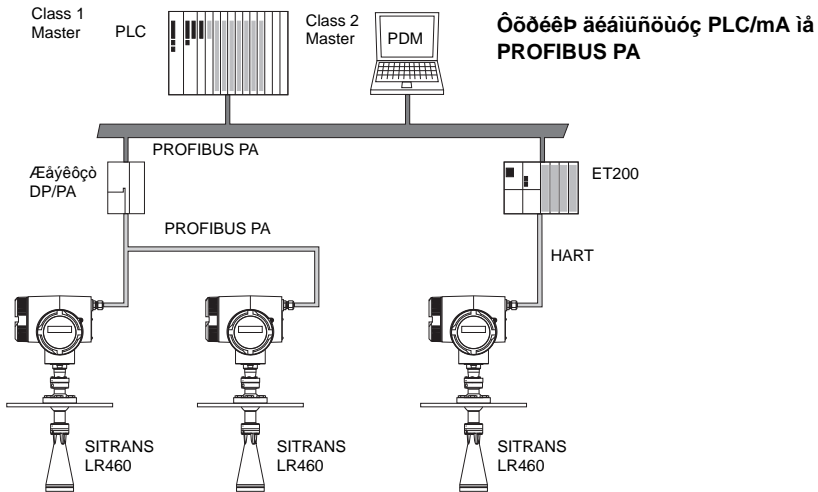

4. ΌγίαΎόόά όγί άάυάυ άάβυόζό όζό όγνιόγίόβσά όόγί άέγνιΆέόζ άάβυόζό (⊕) όγί ίάόάέέέέέγί άγνά-βγίά όόβγνέίζό, όόγί άόυόάγνέέυ όγί όάγνέάέβγίάόγίό. Εγνιόάγνιυόόά όγί ίβγέιό όγίό έάέυάβγίό, Ύόόέ βόόά γ άάυάυό άάβυόζό ίά άόγίόγίΆάόάέ όάέάόόάβγίό όά όάγνβόόυόζ όγίό όγνάάζ-όάβ όγί έάέβγέί.
5. Όόβγίόά όγί όόόόέγέέβόόζ έάέυάβγίό έάέ άέΎάγίόά όγί όάυάγί (όγνάάβγίόά έάέ όάγνέόόγνΎόόά).
6. Άόάγίάόγίέάόβόόά όγί εΎέόγίά όγίό όάγνέάέβγίάόγίό έάέ όόβγίόά όγί ίά όγί -Ύγνέ. γ άάέόγέέέό όόάάάγίόγίβζόζό όγνΎόάέ ίά άβγίάέ έάέάγνυό έάέ Ύέέέόγίό.
7. Όόβγίόά όζ άβγάά όόζγί άόόΎέάέά όγίό έάέγγίάόγίό.
8. ΌγίάΎόόά όγί άγνυόάγνέέυ άέγνιΆέόζ άάβυόζό, όγίό άγνβόέάόάέ άγνιΆόά όόγίόό όόόόέγέέβόόάό, όά ίέά όγίάάόζ άάβυόζό όγίό άγν-άβγίό όάό. χγζόέγίόγίέβόόά γγίά έάέβγέί άέάόγνιβό 2,5 mm<sup>2</sup> όγίόεΎ-έόόγί.
9. Εγνιόάγνιάγίάόέόγίόό όγίό SITRANS LR460 όόζ όάέβγάά 10

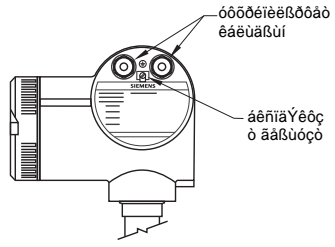

# Δημιουργία εγχειριδίου ούο SITRANS LR460

**Όχι αβούρο:** Οι SITRANS LR460 δομοδοχνησάε ιύι όγι Ύεάιτοç 6.0 ούο SIMATIC PDM ιά SP2 HF1 (P άιρδοάηç).

Άεά ιά άεάεάόόοPόάόά οι SITRANS LR460 άεά ιεά άδθP άόάνιιάP άόάεόιγύιόάε ιύι ιε άιP ό ηόειPόάέο:

- άδθέΎιόά οι όγδι όçό άόάνιιάP (έάόάόέάδP όέεü)
- άδθέΎιόά οι όηüδι έάέόιτοηάP: level (όδÜειç), distance (άδÜόόάόç) P space (έάιü ÷Pηü)
- ιηPόόά όçι όά-γδçόά άδÜέηέόç
- ηόειPόόά οι έÜόü έάέ οι Üü όçιάPι άάειιüιüçόç

ιάό ιάçäüό ΆηPάιηçό, ιάηιçό όδάέαιόηPιάέ üέά όέό ηόειPόάέό όιό άόάεόιγύιόάε.

ΌδÜη-ιüι άγü όηüδιέ όηüόάόόç όόιι ιάçäü:

- ιάçäüό ΆηPάιηçό, ιάηιçό ιΎóü όιü όιηçόιγύ όηιιάηιιόέόόP όόç όάέPάά 10
- ιάçäüό ΆηPάιηçό, ιάηιçό ιΎóü SIMATIC PDM όόç όάέPάά 14

## ΆιάνηιόιPçόç όιü SITRANS LR460

### ΌçιάέPόάέó:

- ΆεάόçηάPόά όέó όόόέάóΎό όδάνγηνüι, δ.-. σιηçόιγύό όδτειαέόóΎό, έέιçόÜ όçέΎóüι έάέ PDA, ιάέηέÜ άδÜ όι SITRANS LR460, όηιέάέΎιü ιά άδÜόάó-έάP όó-üι άέιγύέά έάέόιόηάPά όιü.
- Ç όó-ιP άόάιάνηιόιPçόç έάέ άιάνηιόιPçόç όçό όόόέάóP όηιέάέáP όειηÜ óά çεάέόηιέέÜ. Άεά έάδóηιΎηάέό άιáóηΎιόά όóι δθPηάό άá-άέηPάέι.

ΌηιόιáιüPόόά οι üηάάιι ιά ηάγüι. Ç όόόέáP SITRANS LR460 ιάέέιÜ άóóüιáόά άδÜ όç έάέόιόηάPά **RUN** έάέ ιáóηÜ όçι άδÜόόáç Ύüό όç όδÜειç όιü όέέέγü ιά όçιáPι άιáσηηÜό όçι άδθéÜιáέά όçό όéÜiόάέό όιü áέóçδPηά. Ç ιέüιç LCD άιáίPιáέά όç ιΎόηçόç έάέ ç όηιáδéέááιΎιç ιιüáá άPιáέ όá ιΎóηá. Ç έáóÜóόáόç όιü όóóPιáóιü άδάέέιιPάέáóάέ όççι ιέüιç LCD P όá άδÜιέέóóιΎιü όáηιáóééü άδθέίέιüιüιáó.

## ιέüιç έάέóιüηάPάό RUN

### ΈάιιέéP έάέóιüηάPά

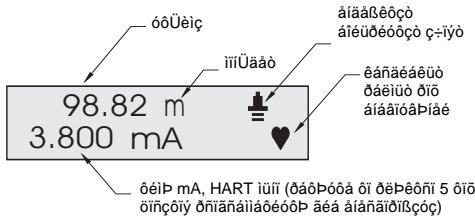

### ΈáóÜóόáόç LOE

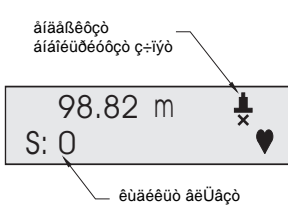

## ιάçäüό ΆηPάιηçό, ιάηιçό ιΎóü όιü όιηçόιγύ όηιιáηιιόέόóP

### ΌçιáέPόáέó:

- Ι ιάçäüό άPιáέ Ύιá δθPηάό όáέΎóι έάέ ιε ηόειPόáέό ó-áóPιáέiüάέ ιáóáγύ όιüó.
- Ιçι -ηçóέüιüιέáPόá όιü ιάçäü ΆηPάιηçό, ιάηιçό άéá ιά áééÜιáόá άδθéιΎηιüó όáηáιΎóηιüó. ΆιáóηΎιόά όóι δθPηάό áá-άέηPάέι άéá άιáέóóééΎó ιάçäPáó.
- Ιé áééááΎó όPεáιüάέ óá éó-γύ áóüóιü άδθéΎιáόά **YES** (ιÁÉ) όççι όáηÜιáóηι **1.8** (APPLY?).

Όι ιάηγü Quick Start (ΆηPάιηçό, ιάηιçό) άιáίPιáέáóάέ ιüέóé άιáηηιüιέPόáόά όç έάέóιüηάPά **PROGRAM**.

# Άντάρης, ίαίης

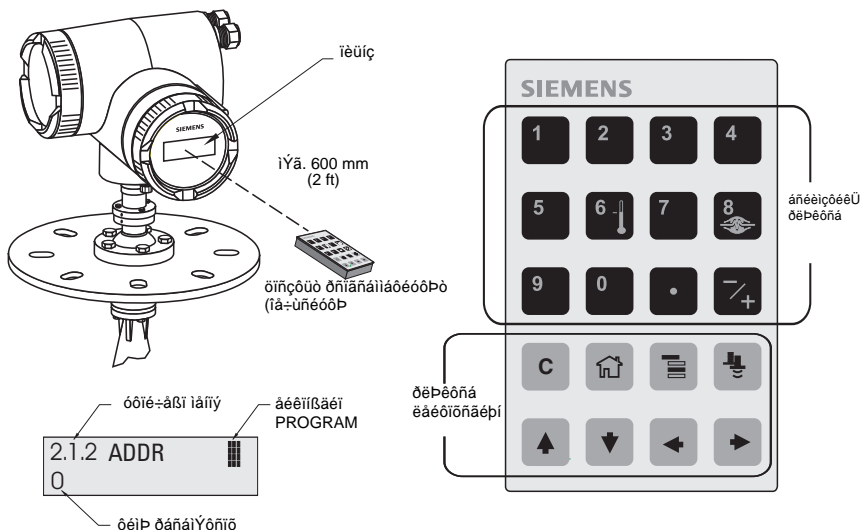

## κñρϕ οίο οίηϕοίΎ δñιάνáιáδεόοδρ:

- ΌδñΎοδά οίι δñιάνáιáδεόοδρ δñιò οϕί τέυις (άδñ Ίΰάέοδϕ άδñοόάοϕ 600 mm (2 ft)), ίáοΰ δέΎοδά **Mode** áέá ίá áιáñáιδίέρ-οάόá οϕ έάέοίοñάβá **PROGRAM** έάέ áίίβιόá οί 1ι άδβδάáι οίο ίáίίΎ.
- Δάδρ-οόá οί **Άáίβ ΆΆΈΊΟ** áέá ίá ίáδóááβδóá οδί οδίέ-άβι ίáίίΎ 1.1.
- Δάδρ-οόá οί **Άáίβ ΆΆΈΊΟ** áέá ίá áίίβίáέ ϕ έάέοίοñάβá **Edit** (*Άδáίáñάόβá*): οί άέέίίβáεί **PROGRAM** áίááί-οάβίáέ.
- Άέá ίá áέέΰίáδóá έΰδίέá ñγέιέοϕ, ίáδóááβδóá οοϕί άδέέοιϕδρ άδέέίáρ ρ δέϕέοñιέίáρ-οόá ίέá ίΰά οείρ.
- ΆοίΎ áέέΰίáδóá έΰδίέá οείρ, δάδρ-οόá οί **Άáίβ ΆΆΈΊΟ** áέá ίá áβίáέ άδίááέδρ. ϕ τέυις LCD áìοáίβáέ οί ίΎί οδίέ-άβι ίáίίΎ, οί άέέίίβáεί **PROGRAM** áίáοáίβáέδóáέ έάέ οί ρϕββι δΎñíá ááίέΰ áίááί-οάβίáέ áέá ίá άδέόϕίΰίáέ οϕ έάέοίοñάβá **Navigation** (*Δέίρβáϕϕ*).

## 1.1 Άερόα

Άδεράγ	ENGLISH (AAAEAAA), DEUTSCH (AANIAIEEA), FRANÇAIS (ĂĂĂĂĂĂ), ESPANOL (ÉΘΔĂĂĂĂ)
--------	--

## 1.2 Ôγδò ãðáññĭãðò (APPL)

Άδεράγ	STEEL (xĂĂĂĂĂ)	Ăáðáðãðð òéëü
	CONCRETE (ĭĐĂĂĭ)	

## 1.3 Ėãéðĭñããá

Άδεράγ	LEVEL (ÓĂĂĖĖ)	Ăðýðááç Ķýð ðçĭ ãðéðĭłĭãéá ðĭð ðééēĭγ ĭã òçĭãĭł ĭłãóĭñĭłð ðĭ Ėĭðý òçĭãĭł ĭãéĭĭĭłĭçðçð (ĭçãĭłéēð ððĭĖĭç ãéãñããáðãáð).
	SPACE (ĂĂĭĭÓ xĭĭĭĭÓ)	Ăðýðááç Ķýð ðĭ ĭĭĭł òçĭãĭł ĭãéĭĭĭłĭçðçð (ĭłĶãéðç ððĭĖĭç ãéãñããáðãáð) ĭã òçĭãĭł ĭłãóĭñĭłð ðçĭ ãðéðĭłĭãéá ðĭð ðééēĭγ.
	DISTANCE (ĂĭĭÓĂĂĂ)	Ăðýðááç Ķýð ðçĭ ãðéðĭłĭãéá ðĭð ðééēĭγ ĭã òçĭãĭł ĭłãóĭñĭłð ðĭ òçĭãĭł ĭłãóĭñĭłð ãéðéçððñã.

### Ôñýðĭé Ėãéðĭñããáð

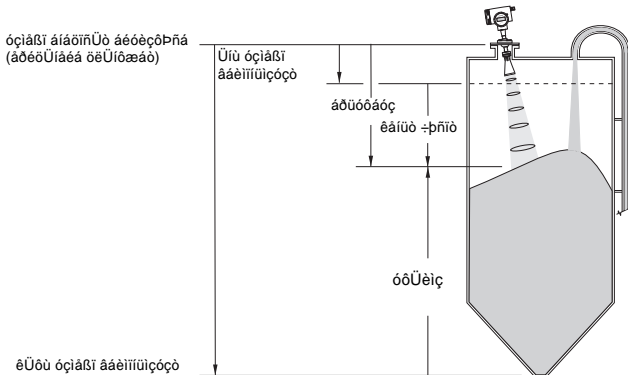

## 1.4 ĭĭĭłããð

ĂðééĶĭðã ðéð ĭĭĭłããð ãéá ðéð ĭãðããéçðłçð ðçð Ăñðĭñçð , ĭãñĭçð (ĭĭĭł Ėãé Ėĭðý òçĭãĭł ĭãéĭĭĭłĭçðçð Ėãéð Ėãé ððĭĖĭç, ãðýðááç ð Ėãĭłð ðñĭð).

Ăðéĭłł	mm, cm, m, in, ft
--------	-------------------

## 1.5 çĭł Óçĭãĭł Ćãéĭĭĭłĭçðçð (CAL HIGH)

Ăðýðááç ãðý ðĭ Óçĭãĭł Ćłãóĭñĭłð Ćéðéçððñã Ķýð ðĭ ĭĭĭł òçĭãĭł ĭãéĭĭĭłĭçðçð: ððĭðĖýð ãĭłłãé ç ĭłĶãéðç ððĭĖĭç ãéãñããáðãáð (ĂĖłðã 1.3 Ėãéðĭñããá ãéá ãðãééĭłéçð).

ÓĖĭł	ĐãñĖĭð ðĖĭłĭ ãðý 0,0000 Ķýð 100,00 m
------	--------------------------------------

## 1.6 Ėĭðý Óçĭãĭł Ćãéĭĭĭłĭçðçð (CAL LOW)

Ăðýðááç ãðý ðĭ Óçĭãĭł Ćłãóĭñĭłð Ćéðéçððñã Ķýð ðĭ Ėĭðý òçĭãĭł ĭãéĭĭĭłĭçðçð: ððĭðĖýð ãĭłłãé ç ĭçãĭłéēð ððĭĖĭç ãéãñããáðãáð (ĂĖłðã 1.3 Ėãéðĭñããá ãéá ãðãééĭłéçð).

ÓĖĭł	ĂĭłłĖãéá: 0,0000 Ķýð 100,00 m
------	-------------------------------

Ăéççĭłł



- Δαδύβουά οί **Άάίβ ΆΆΈΙΌ** ► αέα ίά άίίβίάε ρ έάέοίονάβÁ Edit (ΆδάρηάάόβÁ):  
οί έέέίίβÁέί PROGRAM ■■■ άίάίάόάβίάε.
  - Άί ±νάέόόάβ, δερεδόνίετáβουά ίβÁ ίΎά οέίβ έάέ δαδύβουά οί **Άάίβ ΆΆΈΙΌ** ►  
αέα ίά άβίάέ άδίάάέδβ. ς τéυίϑ LCD άίόάίβάέέ όϑ ίΎά οέίβ έάέ οί έέέίίβÁέί  
PROGRAM άίάόάίβάέάέ.
2. ΆέόάέΎούά οί SIMATIC Manager έάέ άϑίέίονάβουά Ύίά ίΎί Ύήάί αέα οί LR460. Ιέ  
ΐάϑάίβ άόάνίίάβδ ό-άδέέÜ ίά όϑ ηΎέίέόϑ όδóέάδβί HART έάέ PROFIBUS PA ίά  
SIMATIC PDM ίδνίΎί ίά έϑέίΎί άδύ όϑ óάέβÁά δνίΎίούδνί όϑδ όιδίέάόβÁό ίάδ web όοί  
Άέάάβέδδί:  
<https://pia.khe.siemens.com/index.asp?Nr=14655>
  3. Άίίβίδά οί ίάίΎΎ **Device – Reset** (Όδóέάδβ – ΆδάρίόνίÜ), άδέέΎίδά **Factory Defaults**  
(ΆñáίόόάέέΎό ηδóίβóάέέ) έάέ εÜίδά έέέέ όοί **OK**.
  4. ¼δάί ίείέέϑñέάβ ς άδάρίάδνίÜ, οίñδβουά όέδ δάñάίΎδνίδ όδνί PC/PG.
  5. Νδóίβουά όέδ δάñάίΎδνίδ όϑδ όδóέάδβ ίά οίί ΐάϑάÜ Άñβáίñϑό ,ίáñίϑό.

## ΐάϑάÜ άñβáίñϑό ,ίáñίϑό ίΎού SIMATIC PDM

Άίίβίδά οί ίάίΎΎ **Device – Quick Start** (Όδóέάδβ – Άñβáίñϑ ,ίáñίϑ) έάέ άέδάέΎούά όά  
άβίάά 1 Ύúδ 4.

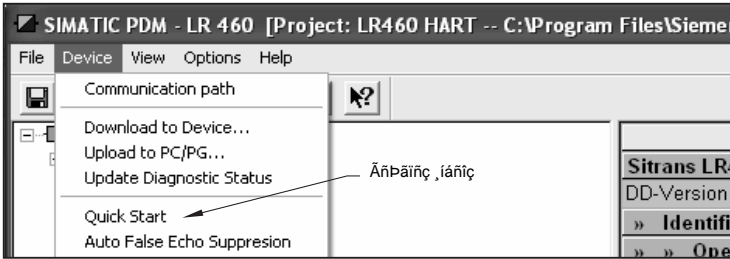

### Άβίá 1 – Άίάáίβñέόϑ

ΕÜίδά έέέέ όοί **NEXT** (ΆδίίΆίί) αέα ίά άδίάá±έάβδά όέδ δνίίáδέέάáίΎίάδ όέίΎó. ΐδνίάβδά  
ίά άδβουάά έáiÜ όά δάάβÁ Description (Δáñέáñáδβ), Message (Ιβίόίá) έάέ Last config  
(ΌάέáδóάβÁ áέáiüñδ).]

### Άβίá 2 – Όύδóδ άόάνίίάβδ

ΆδέέΎίδά οίί όγδνί όϑδ άόάνίίάβδ έάέ οίί δñüδνί έάέοίονάβÁό έάέ εÜίδά έέέέ όοί **NEXT**.

### Άβίá 3 – Νδóίβóάέδ δáñέί±δδ όέίβί

ΐñβουά όέδ ίίüάáδ Άέóεϑδβñά (Sensor Units), έáδá+üñβουά όέίΎó αέα οί εÜδδ έάέ οί  
Ύίü όϑίáβί ááέίίΎίϑόδ έάέ άδέέΎίδά ηδóίü άδύñέόϑό (response rate) έβái δϑϑέüδáñί  
άδύ οί ίΎάέóδνί ηδóίü δββñüóϑó/έΎίüóϑó<sup>1</sup>. ΕÜίδά έέέέ όοί **NEXT**.

### Άβίá 4 – Άίάέάδóέάáβúόϑ

ΆέΎáίδά όέδ ηδóίβóάέδ όüί δáñáίΎδñüί, εÜίδά έέέέ όοί **BACK** (ΆδÉΌΌñίΌϑ) αέα ίά  
άδέδονñΎάδά έάέ αέα ίά άδάρίάδÜóάδά όέδ όέίΎó β όοί **TRANSFER** (ΙΑΌΆΌΐΝÁ) αέα ίá  
ίáδáóΎñáδά όέδ όέίΎó όϑϑ όδóέάδβ.

¼δάί ίείέέϑñέάβ ς ίáδáóνίÜ όüί όέίβί όδϑ όδóέάδβ, έá άίόάίέόδάβ οί ίβίδίá **Device Configuration Complete** (ϑ ηΎέίέόϑ δáñáίΎδñüί όϑδ όδóέάδβδ ίείέέϑñβέϑέá). ΕÜίδά  
έέέέ όοί **OK** αέα ίά οίñδβουάά όέδ όέίΎó άδύ όϑ όδóέάδβ όοί PC/PG έάέ αέα ίá  
όδá±ñίίβóάδά όϑ όδóέάδβ ίά οί PDM.

1. ΆέΎδά 1.7 Νδóίüδ όϑϑ óάέβÁá 13



# Άεεάόάόόΰόάεό οά άδέεβίάοϊάό δάñεί-Ύό

## Ίαçaβáó áεάέεΰ áεά άεεάόάόόΰόάεό οά άδέεβίάοϊάό δάñεί-Ύό (Έυάέεϋό Άόñúδαύέϐό Ίαçaβáó ATEX 94/9/ΕΈ, ΔάñŰñόçιά ΙΙ, 1/0/6)

### Όçιάέϐάέό:

- ΑίάοñŰϊόά όοç ιŰόά δεάοñŰ όϊό ιδñϊόόέιŰ έάέŰιιáόϊό áεά áεέϋιáό όçό δεάίέβίááό ιŰιιáόϊό. Ç δεάίέβίáá ιŰιιáόϊό όϊό áδáέέιŰβεáόάέ áóτϊόáεáβ Űιá όóδέέϋ δάñŰááέáιá. ΆέŰáτϊόá όçϊ δεάίέβίáá ιŰιιáόϊό όçό όóόέáδϐό όáό áεά ίá ááβδá όέό δάñáιŰόñτϊό όçό όóόέáδϐό όáό.
- Ç ááεáόΰόόáόç δñŰδáέ ίá δñááιáότϊέáβδáέ ιϋιι áδϋ áíáέáέέáóιŰιι δñτϊόδέέϋ έáέ όŰιόϋιá ίá ότϊό έáόŰŰ όϋδτϊό έό-Űιιόáό έáίιέόίŰŰ.

Ίέ Ίαçaβáó ότϊό áέίετϊέόίŰιι έό-Űιιόί áεά áπϊδέέόιϋ ότϊό έáέŰδóáόáέ áδϋ όιι áñέέιϋ δέόόδτϊβçόçό Sira 06 ATEX 9218X.

1. Άέá όç ÷ñϐόç έáέ όç όóιáñτϊέϋáçόç, áíáοñŰϊόá όóέό ááóέέŰό Ίαçaβáó.
2. Ί άπϊδέέόιϋό Ű-áέ δέόόδτϊέçέáβ áεά ÷ñϐόç ϋό άπϊδέέόιϋό έáόçáιñβáó ΙΙ 1D, 1/2 D & 2D. Ç έέáίτϊέβçόç όϋι Άáóέέϐι Άδáέόϐόáϋι Ōáέέίϐό έáέ ΆóóŰέáέáό έέáóόáέββεáόáέ ίá όóιιñτϊόύóç ίá όι ΔñŰόδóτϊ IEC 61241-1: 2004.
3. Ί άπϊδέέόιϋό ιδññáβ ίá ÷ñçόέιτϊέçέáβ ίá όέϋιç έáέ βίáό ίá όóόέáδϐ έáόçáιñβáó έáñιιτϊέñáόέϐι T (áέŰδá δβίáέá όέι εŰόϋ).
4. ΈáñιέέŰ áááιŰιá áεά όç óáέñŰ 7ML5426

Έáόçáιñβá όóόέáδϐό	Άδέόñáδϋιáίç έáñιιτϊέñáόβá δάñέáŰέέίτϊότϊό όόç ÷íáτϊέáϐ έáñáβá	Άδέόñáδϋιáίç έáñιιτϊέñáόβá δάñέáŰέέίτϊότϊό όóτϊ δάñβáέçíá çέáέόñτϊέέϐι
1D, 1/2D, 2D	-40° C (-40° F) ≤ T <sub>δáñ.</sub> ≤ +200° C (+392° F)	-40° C (-40° F) ≤ T <sub>δáñ.</sub> ≤ +65° C (+149° F)

5. Ί άπϊδέέόιϋό ááι Ű-áέ áίέίετϊέçέáβ ϋό όóόέáδϐ ότϊό ό-áόββεáόáέ ίá όçϊ áóóŰέáέá (ϋόϋό áíáόŰñáόáέ όόçϊ Ίαçaβá 94/9/ΕΈ, ΔάñŰñόçιά ΙΙ, δάñŰáñáότϊό 1.5).
6. Ç ááεáόΰόόáόç έáέ ç áδέέáϐñçόç ότϊό δάñϋιότϊό άπϊδέέόιŰŰ έá δñŰδáέ ίá δñááιáότϊέáβδáέ áδϋ έáόŰέέçέá áεδáέááóιŰιι δñτϊόδέέϋ, όŰιόϋιá ίá ότϊό áóáñιιόóŰιι έϐáέέá δñáέόέέϐό (EN 61241-14 έáέ EN 61241-17 όόçϊ Άδñϐόç).
7. Ί δάñϐι άπϊδέέόιϋό έá δñŰδáέ ίá áδέόέáóŰεáόáέ áδϋ έáόŰέέçέá áεδáέááóιŰιι δñτϊόδέέϋ, όŰιόϋιá ίá ότϊό áóáñιιόóŰιι έϐáέέá δñáέόέέϐό.
8. Άίáñδϐιáόá ότϊό δñŰέáέόáέ ίá áίόϋιáόϋέιŰιι όóτϊ άπϊδέέόιϋ ϐ ίá ÷ñçόέιτϊέçέτϊέι ϋό áíóáέέáέόέέϋ δñŰδáέ ίá ότϊέέáόιŰιιόáέ áδϋ έáόŰέέçέá áεδáέááóιŰιι δñτϊόδέέϋ, όŰιόϋιá ίá όçϊ όáέιçñβúóç ότϊό έáόáόέáδáόϐ.
9. ÓτϊέόóŰŰ áδέŰγíç ότϊό ÷ñϐόç ίá áíáóóáέββεáέ όç áóíáόϋόçόá ÷áέñτϊέβíçόçό δάñŰέáίáçόç, ιŰϋόϋό ϐόóá ίá áβίáέ áóέέόϋό τϊό δάñιáόέόιϋό έáέέίóñβáó ότϊό άπϊδέέόιŰŰ, έáέ όçϊ áίόϋιŰόϋόç όϋι όóόόçŰŰόϋι δñτϊόáóóβáó όóέό áóδϋιáδáό áέáñááóβáó ότϊό δάñáέέέββίτϊό áδϋ όέό δñτϊέáδϋιáίáό όóτϊέϐέáό έáέέóτϊñáβáó, δδϋ όιι ϋñτϊό ϋέε εŰόέ όŰτϊέτϊ ááι áéáέóááŰáé όçϊ áóóŰέáέá.
10. Óϐιáίόç άπϊδέέόιŰŰ: Ç όϐιáίόç ότϊό άπϊδέέόιŰŰ δάñέááíáŰιáέ ότϊέϋŰ-έέόóτϊ όέό δέçñτϊέñβáó όόçϊ áδέέŰδá ότϊό δññϋιότϊό. ΑίáοñŰϊόá όόçϊ δεάίέβίáá ιŰιιáόϊό όçό όóόέáδϐό.

ΆεεçíεεŰ



# SITRANS LR460 - Puesta en marcha rápida

Este manual contiene indicaciones importantes y condiciones para la utilización del SITRANS LR460. Le recomendamos encarecidamente que obtenga la versión completa del manual de instrucciones para beneficiarse de todas las funciones del aparato. Para obtener la versión completa del manual consulte nuestro sitio:

<https://pia.khe.siemens.com/index.asp?Nr=14655>. Para más informaciones acerca de este manual contacte:

Siemens Milltronics Process Instruments  
1954 Technology Drive, P.O. Box 4225  
Peterborough, Ontario, Canadá, K9J 7B1  
E-mail: [techpubs.smpi@siemens.com](mailto:techpubs.smpi@siemens.com)

**Copyright Siemens Milltronics  
Process Instruments 2013.  
Todos los derechos reservados**

**Exención de responsabilidad**

Recomendamos a nuestros usuarios obtengan copias impresas de la documentación o consulten las versiones digitales diseñadas y comprobadas por Siemens Milltronics Process Instruments. En ningún caso será Siemens Milltronics Process Instruments responsable de reproducciones totales o parciales de la documentación, ya sea de versiones impresas o electrónicas.

Nosotros hacemos todo lo necesario para garantizar la conformidad del contenido de este manual con el equipo proporcionado. Sin embargo, estas informaciones quedan sujetas a cambios. SMPI no asume responsabilidad alguna por omisiones o diferencias. Examinamos y corregimos el contenido de este manual regularmente y nos esforzamos en proporcionar publicaciones cada vez más completas. No dude en contactarnos si tiene preguntas o comentarios.

Las especificaciones están sujetas a cambios.

MILLTRONICS es una marca registrada de Siemens Milltronics Process Instruments.

## Soporte Técnico

El soporte está disponible las 24 horas al día. Para encontrar los interlocutores de Siemens Automation en todo el mundo (oficinas, infolines y fax), consulte:

[www.siemens.com/automation/partner](http://www.siemens.com/automation/partner):

- Haga clic en **Contacts by Product/Interlocutor para productos** y seleccione un ramo (**+Process Automation > +Process Instrumentation > +Level Measuring Instruments**).
- Seleccione el sector **Technical Support/Soporte técnico**. Haga clic en **Next/Seguir**.
- Seleccione el continente, el país y la ciudad. Haga clic en **Next/Seguir**.

Para soporte online, consulte: [www.siemens.com/automation/support-request](http://www.siemens.com/automation/support-request)

- Introduzca el aparato (SITRANS LR460) o el número de pedido, haga clic en **Search/Buscar**, y seleccione el tipo de producto correspondiente. Haga clic en **Next/Seguir**.
- Búsqueda por palabra clave: introduzca la palabra. Acceda a la documentación relacionada con el producto o haga clic en **Next/Seguir** para enviar un mensaje a los servicios de soporte técnico Siemens.

**Servicio de soporte técnico Siemens A&D:** Tel +49 180 50 50 222 Fax +49 180 50 50 223+

## Indicaciones de seguridad

Es imprescindible respetar las indicaciones de seguridad para una utilización sin peligro alguno para el usuario, el personal, el producto y los equipos conectados a éste. Por motivos de claridad expositiva en los textos de indicación y de precaución se destaca el nivel de precaución necesario para cada intervención.



**ADVERTENCIA:** información que se refiere a un marcado colocado en el producto. Significa que al no observar las precauciones de seguridad se puede producir la muerte, lesiones corporales graves o daños materiales considerables.



**ADVERTENCIA<sup>1</sup>:** significa que al no observar las precauciones de seguridad se puede producir la muerte, lesiones corporales graves o daños materiales considerables.

**Importante:** es una información importante acerca del producto mismo o de la parte respectiva del manual, al cual se debe atender especialmente.

<sup>1</sup>. Símbolo utilizado cuando el producto no lleva marcado de seguridad.

## Conformidad FCC / IC

### Sólo para EE.UU.: Reglas FCC (Federal Comm.s Commission)



**ADVERTENCIA:** Los cambios o modificaciones efectuados sin autorización previa de Siemens Milltronics pueden provocar la anulación de la autorización del usuario a utilizar este aparato.

#### Indicaciones:

- El instrumento se ha comprobado para garantizar su conformidad con los límites aplicables a los aparatos digitales tipo Clase A, de acuerdo con la Sección 15 de la reglamentación FCC. Estos límites están diseñados para proporcionar una protección razonable contra interferencias perjudiciales cuando el equipo se usa en zonas residenciales.
- Este equipo genera, utiliza y puede radiar energía de frecuencia de radio. Al no observar las indicaciones para la instalación proporcionadas en este manual el equipo puede provocar interferencias dañosas en la comunicación radio. El funcionamiento de este instrumento en entornos residenciales puede provocar interferencias radio perjudiciales. El usuario es el único responsable de corregir las interferencias.

### Solo para Canadá: Reglas Industry Canada (IC)

#### Indicaciones:

- Para evitar las emisiones RF que pueden caer dentro dentro de las bandas de ámbito aeronáutico, el instrumento debe instalarse/utilizarse en un contenedor cerrado. La instalación será efectuada por instaladores calificados de estricta conformidad con las instrucciones del fabricante.
- El instrumento debe utilizarse bajo reserva de no proporcionar protección y de no causar interferencia.
  - El usuario debe aceptar el funcionamiento de instrumentos de radar de alta potencia que utilicen la misma banda de frecuencia, y que puedan interferir o dañar el aparato.
  - El usuario es responsable de retirar instrumentos que puedan interferir con los principales trámites de licencia y de cubrir los costos correspondientes.

## Acerca del manual

SITRANS LR460 es compatible con el protocolo de comunicación HART, o PROFIBUS PA y el software SIMATIC PDM. El presente manual está dividido en tres secciones:

- *SITRANS LR460 (HART/PROFIBUS PA)* página 3: información relativa a las versiones HART/PROFIBUS PA, incluyendo:
  - alimentación, aprobaciones, instalación, conexión, programación, activación, puesta en marcha rápida con el programador portátil, comunicación con HART o PROFIBUS PA, puesta en marcha rápida con SIMATIC PDM
- *Instalaciones en zonas potencialmente explosivas* página 15
- *Cableado SITRANS LR460 PROFIBUS PA* página 8

## SITRANS LR460 (HART/PROFIBUS PA)

El transmisor de nivel por radar FMCW SITRANS LR460 (24 GHz, 4 hilos) ofrece una excelente relación señal/ruido y tecnología avanzada de procesamiento de eco para la monitorización continua de sólidos hasta 100 m (328 ft). Ideal para ambientes cargados de polvo. La brida Easy Aimer facilita la instalación del aparato y su orientación, permitiendo dirigir las señales al ángulo de reposo del material. La señal de alta frecuencia genera un cono de emisión estrecho, gracias al cual el LR460 es muy resistente a estructuras internas del depósito.

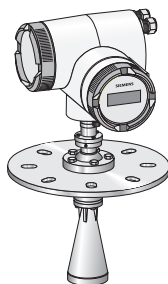

## Datos técnicos

Para un listado completo, ver la versión completa del manual de instrucciones del SITRANS LR460, disponible en nuestro sitio web: <https://pia.khe.siemens.com/index.asp?Nr=14655>. Para información completa sobre Aprobaciones, ver la placa indicadora del sistema.

## Suministro de corriente

- 100 ... 230 V AC,  $\pm 15\%$ , 50/60 Hz, 6 W ó 24 V DC, +25/-20%, 6 W
- Fusible (AC)
  - S11 rápido cerámico, 4 x 20 mm, 1 A, 250 V AC
  - S12 lento (Slow-Blow), 4 x 20 mm, 0,63 A, 250 VAC
- Fusible (DC)
  - S11 rápido cerámico, 4 x 20 mm, 2 A, 250 V AC
  - S12 lento (Slow-Blow), 4 x 20 mm, 0,63 A, 250 VAC

## Aprobaciones (véase también la placa indicadora)

Áreas peligrosas	FM/CSA: Clase II, Div. 1, Grupos E, F, y G, Clase III ATEX II 1 D, 1/2 D, 2D Ex tD A20 IP67 T85 °C INMETRO: DNV 12.0089 X Ex tb IIIC T85 °C Db IP67 -40 °C ≤ Ta ≤ +65 °C DNV #OCP 0017 ABNT NBR IEC 60079-0:2008 e ABNT NBR IEC 60079-31:2011
Uso general	CSAUS/C, FM, CE, C-Tick
Radiointerferencia	FCC, Industry Canada, European Radio (R&TTE), C-Tick

## Instalación

**! ADVERTENCIA:** Para una utilización sin peligro alguno el SITRANS LR460 debe funcionar únicamente de la manera como se especifica en éste manual. Sólo el personal cualificado está autorizado a intervenir en este equipo para la instalación. Observar las indicaciones y los procedimientos de seguridad.

### Indicaciones:

- Efectuar la instalación en la Unión Europea y en los estados miembros de acuerdo con ETSI EN 302372.
- Para más detalles acerca de las aprobaciones, véase por favor la placa indicadora en el producto.
- Para mantener la protección IP/NEMA utilizar conductos y piezas de conexión o prensaestopas adecuados.
- Respetar los límites permitidos de temperaturas ambiente y de proceso.
- Instalaciones en EE.UU. y Canadá: ver Conformidad FCC y IC, página 2.

## Ubicación y montaje

### Indicaciones:

- El equipo debe situarse en un lugar visible y de fácil acceso para la programación con el calibrador.
- Montar el aparato tomando en cuenta las características de la caja y los materiales de construcción.
- Proteger el instrumento de la exposición directa a los rayos del sol con una pantalla.

## Principales consideraciones

- El diseño y la ubicación de la boquilla son imprescindibles para lograr resultados óptimos.
- A continuación se describe como evitar reflexiones interferentes provocadas por obstrucciones o paredes del depósito.

## Diseño de la boquilla

- El extremo inferior de la bocina deberá sobresalir de la boquilla.
- Proveer un espacio libre suficiente en la bocina para inclinar el LR460 (ver *Orientación del instrumento* a continuación).

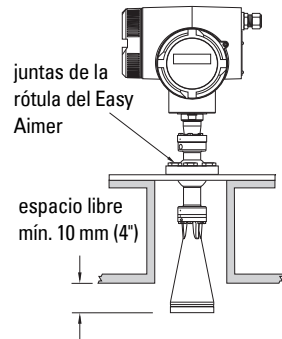
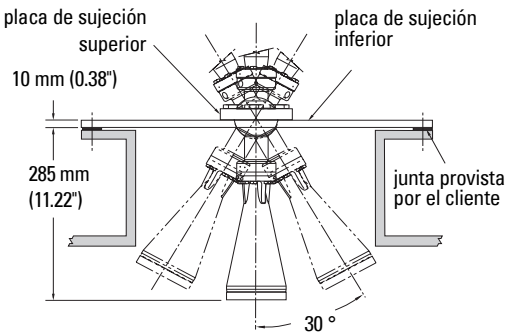

## Montaje de la boquilla

- Espacio libre mínimo entre la antena y la pared lateral: 1 m.
- Mantener el cono de emisión lejos de fuentes de interferencia: peldaños, tubos, vigas en I, o corrientes de llenado.
- Proveer el espacio libre suficiente para la propagación del cono de emisión, evitando en lo posible interferencias.

## Orientación del instrumento

Colocar la antena para que el cono de emisión de las microondas intersecte la superficie del material lo más verticalmente posible.

## Instalación de la brida Easy Aimer

**Importante:** Aflojando la rótula de la brida Easy Aimer se puede ajustar la inclinación del instrumento (máx. 30°).

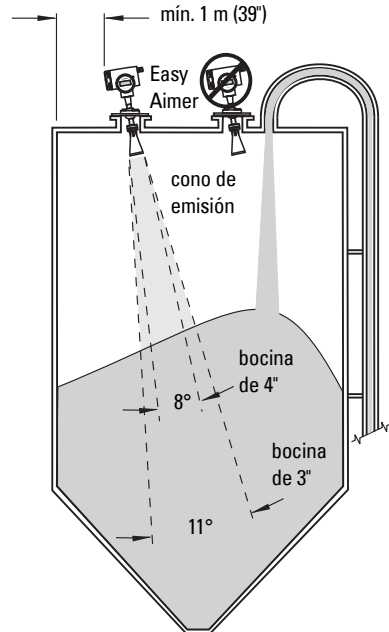

1. Manteniendo firmemente la caja de la electrónica, destornillar los tornillos de fijación de la rótula del Easy Aimer y volver a posicionar la caja (ver *Diseño de la boquilla* arriba).
2. Orientar el SITRANS LR460 para que la bocina esté inclinada un ángulo perpendicular a la superficie del material si posible. (Dirigir el haz hacia un punto situado a unos dos tercios del diámetro del depósito.)
3. Alcanzar la posición deseada y apretar los 5 tornillos (torque 15-23 N m (11 - 17 Lbf-ft)).

## Cableado

### ! ADVERTENCIAS:

- Antes de retirar la tapa en emplazamientos potencialmente explosivos, desconectar la alimentación.
- Todos los cableados de las versiones AC deben ser protegidos para 250 V.
- Para garantizar la conformidad con los requisitos de seguridad (IEC 61010-1), los bornes de conexión (CC) deberían recibir el suministro eléctrico de una fuente que provea el aislamiento eléctrico (entrada/salida).
- Se recomienda proteger el sistema con un fusible de 16 A, o por medio de un cortacircuitos.
- Deberá proveerse un interruptor de desconexión cerca del sistema, identificado y fácilmente accesible.
- Para evitar cortocircuitos, no conectar una resistencia de carga con cables pelados en el interior de la caja de conexiones.

### Indicaciones:

- Circuitos de entrada AC y DC: hilo de cobre, mín. 14 AWG (2,5 mm cuadr.).
- Los cables de la alimentación y de la comunicación deben ubicarse separadamente.
- Torque recomendado en los tornillos de fijación de los bornes: 0,5 - 0,6 N m (0,37 - 0,44 Lbf-ft).

### Conexión del SITRANS LR460

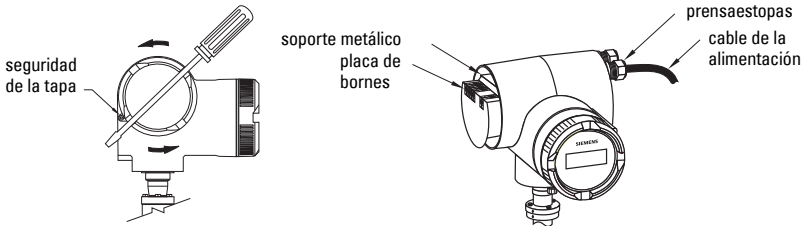

1. Retirar la seguridad de la caja con una llave Allen de 3 mm y destornillar la tapa. (utilice un destornillador como palanca si es necesario.)
2. Aflojar el prensaestopas e insertar el cable de la alimentación hasta alcanzar la placa de bornes.
3. Ver a *Cableado SITRANS LR460 HART* página 7 o *Cableado SITRANS LR460 PROFIBUS PA* página 8 para las siguientes etapas.



# Cableado SITRANS LR460 HART

(viene de *Conexión del SITRANS LR460* página 6)

**Importante:** El LR460 HART no requiere alimentación del bucle 4-20 mA.

Instale de acuerdo con las instrucciones de *Cableado e Instalación* en la Guía de Aplicación HART (número de pedido HCF\_LIT-34), disponible en: <http://www.hartcomm.org/technical/doclist.html>.

## Modelo AC

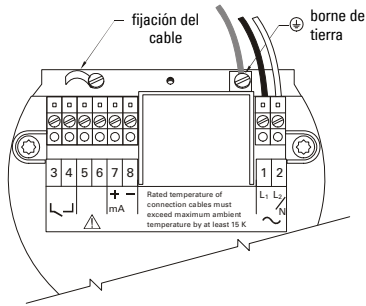

## Modelo DC

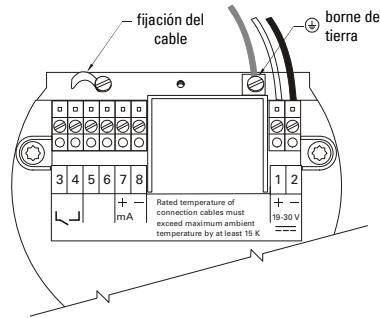

## Conexión HART

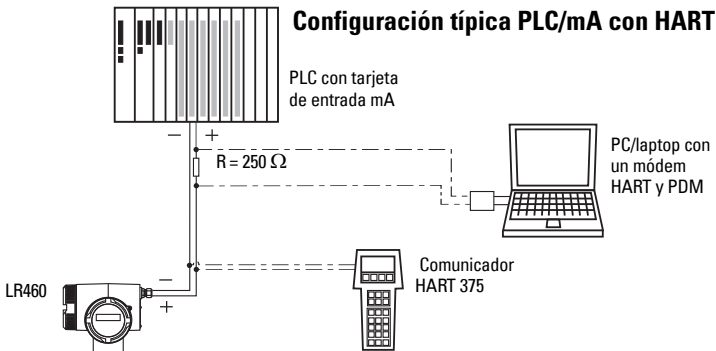

### Indicaciones:

- Para comunicación HART sin errores puede ser necesaria una resistencia de 250 Ohm si la resistencia del bucle es inferior a 250 Ohms.
- No conectar más de un instrumento de comunicación HART en el bucle.

4. Conectar el conductor de tierra de la alimentación al borne de tierra  en el soporte metálico en la caja de conexiones. Ajustar la longitud del cable para que el conductor de tierra sea el último a desconectarse si se retira el cable.

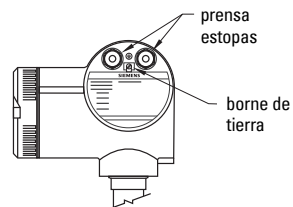

5. Apretar el prensaestopas y comprobar el asiento correcto de la conexión tirando y girando ligeramente el protector.

6. Reposicionar la tapa de la caja, enroscar y apretar manualmente. La junta tiene que estar limpia e intacta.
7. Apretar el tornillo de fijación de la seguridad de la tapa.
8. Conectar el terminal de tierra exterior situado entre los prensaestopas a la conexión a tierra del depósito. Utilizar un cable de sección mínima de 2,5 mm<sup>2</sup>.
9. *Programación del SITRANS LR460* página 10

## Cableado SITRANS LR460 PROFIBUS PA

(viene de *Conexión del SITRANS LR460* página 6)

**Importante:** PROFIBUS PA es insensible a la polaridad.

### Alimentación eléctrica

Para determinar cuántos aparatos pueden conectarse a una línea de bus, calcular la suma del consumo máximo de corriente de todos los sistemas: 10,5 mA para el SITRANS LR460. Es recomendable por razones de seguridad proveer una reserva de corriente.

### Terminación del bus

PROFIBUS PA se tiene que terminar en ambos extremos del cable para que funcione correctamente. Consulte las instrucciones de uso e instalación de PROFIBUS PA (número de referencia 2.092), disponible en [www.profibus.com](http://www.profibus.com).

Instale de acuerdo con las *Instrucciones de uso/instalación PROFIBUS PA* (ref. 2.092), disponibles en [www.profibus.com](http://www.profibus.com).

#### Modelo AC

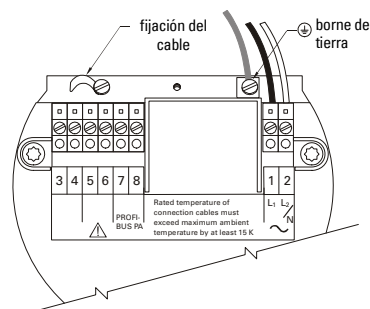

#### Modelo DC

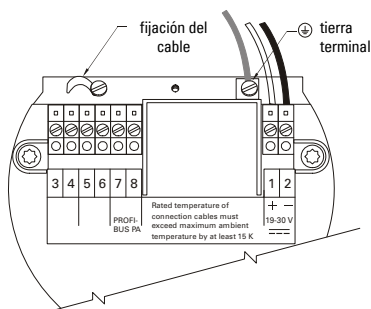

# Conexión PROFIBUS PA

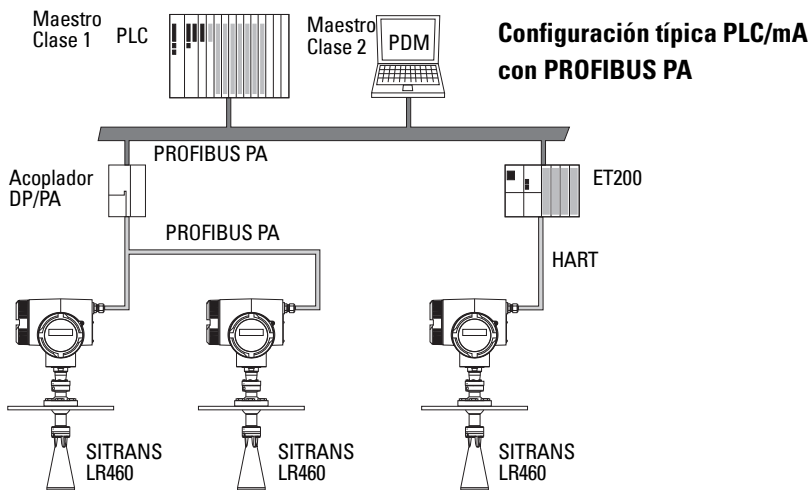

4. Conectar el conductor de tierra de la alimentación al borne de tierra (⊕) en el soporte metálico en la caja de conexiones. Ajustar la longitud del cable para que el conductor de tierra sea el último a desconectarse si se retira el cable.
5. Apretar el prensaestopas y comprobar el asiento correcto de la conexión tirando y girando ligeramente el protector.
6. Reposicionar la tapa de la caja, enroscar y apretar manualmente. La junta tiene que estar limpia e intacta.
7. Apretar el tornillo de fijación de la seguridad de la tapa.
8. Conectar el terminal de tierra exterior situado entre los prensaestopas a la conexión a tierra del depósito. Utilizar un cable de sección mínima de 2,5 mm<sup>2</sup>.
9. *Programación del SITRANS LR460* página 10

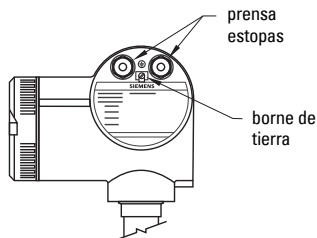

## Programación del SITRANS LR460

**Importante:** SITRANS LR460 sólo soporta SIMATIC PDM versión 6.0 con SP2 HF1 (o una versión ulterior).

La configuración del SITRANS LR460 para aplicaciones sencillas sólo requiere:

- seleccionar el tipo de aplicación (depósito)
- seleccionar el modo de funcionamiento: nivel, distancia o espacio
- definir el tiempo de reacción
- definir el punto superior/inferior de calibración

Un Asistente de puesta en marcha rápida reúne los ajustes necesarios. El acceso al Asistente se obtiene:

- *Asistente para la puesta en marcha rápida (acceso con el programador)* página 10
- *Asistente de puesta en marcha rápida y SIMATIC PDM* página 14

## Activando el SITRANS LR460

### Indicaciones:

- Para operar correctamente el SITRANS LR460 debe funcionar lejos de computadoras laptop, teléfonos celulares y asistentes digitales personales.
- La activación/desactivación frecuente del aparato provoca el desgaste prematuro de la electrónica. Para más detalles ver la versión completa del manual.

Conectar la alimentación eléctrica del sistema. El SITRANS LR460 arranca automáticamente en el modo **RUN**, y detecta la distancia entre la superficie de la brida y el nivel del material. La pantalla de cristal líquido (LCD) indica la medición en metros (unidad de medida predeterminada). El estado de funcionamiento del aparato puede aparecer tanto local (pantalla LCD) como remotamente (interfaz de comunicación).

## Visualización en modo RUN

### Funcionamiento normal

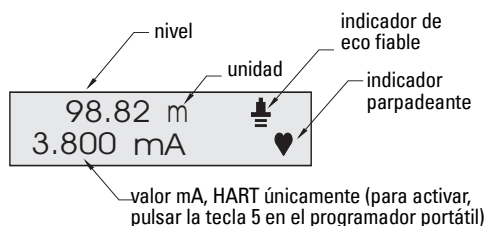

### Pérdida de eco (LOE)

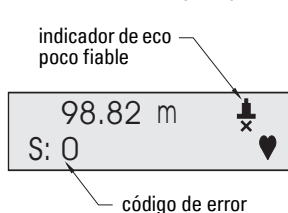

## Asistente para la puesta en marcha rápida (acceso con el programador)

### Indicaciones:

- El Asistente se compone de un paquete completo con ajustes interrelacionados.
- El Asistente no debe utilizarse para modificar individualmente los parámetros. Para más detalles ver la versión completa del manual.
- Para aplicar las modificaciones seleccionar **YES/SI** en el parámetro **1.8 (APPLY?/¿APLICAR?)**.

Activando el modo **PROGRAM** se accede directamente al menú de Puesta en marcha rápida.

## Arranque rápido

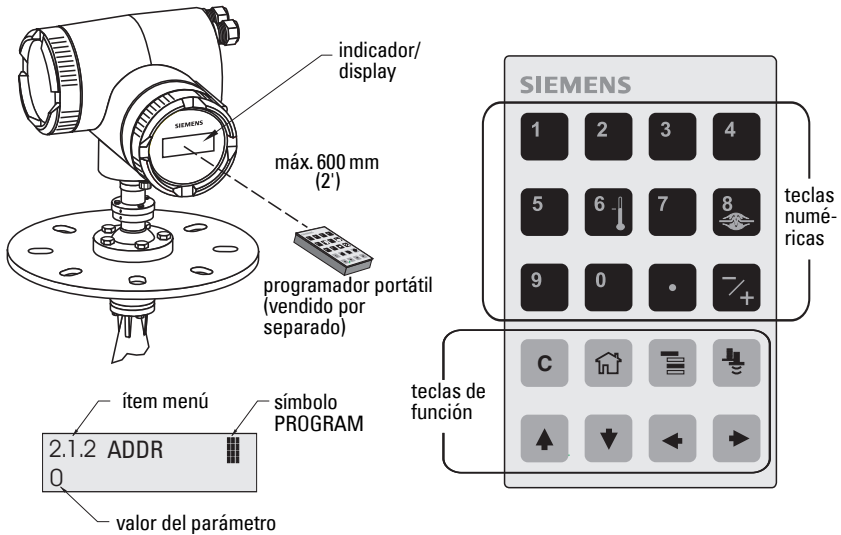

### Con el programador portátil:

- Orientar el calibrador hacia el indicador LCD [máxima distancia 600 mm (2 ft.)], y pulsar la tecla **Mode** para activar el modo **PROGRAM** y acceder al menú, nivel 1.
- Pulsar la **FLECHA derecha** para acceder al ítem menú 1.1.
- Pulsar la **FLECHA derecha** para acceder al modo **Edición**: aparece el símbolo **PROGRAM** parpadeando.
- Para modificar un ajuste acceder al ítem o introducir un nuevo valor.
- Modificar el valor y pulsar la **FLECHA derecha** para confirmar. En el indicador LCD se visualiza el ítem menú siguiente. Desaparece el símbolo **PROGRAM** y el último dígito del menú parpadea para indicar la **Navegación**.

## 1.1 Idioma

<b>Opciones</b>	ENGLISH, DEUTSCH, FRANCAIS, ESPANOL
-----------------	-------------------------------------

## 1.2 Tipo de aplicación (APL)

<b>Opciones</b>	ACERO	Material del silo
	HORMIGON	

## 1.3 Funcionamiento

<b>Opciones</b>	NIVEL	Distancia a la superficie del material referenciada al punto inferior de calibración (nivel proceso vacío).
	ESPACIO	Distancia al punto superior de calibración referenciada a la superficie del material (nivel proceso lleno).
	DISTANCIA	Distancia a la superficie del material referenciada al punto de referencia del sensor.

### Tipos de funcionamiento

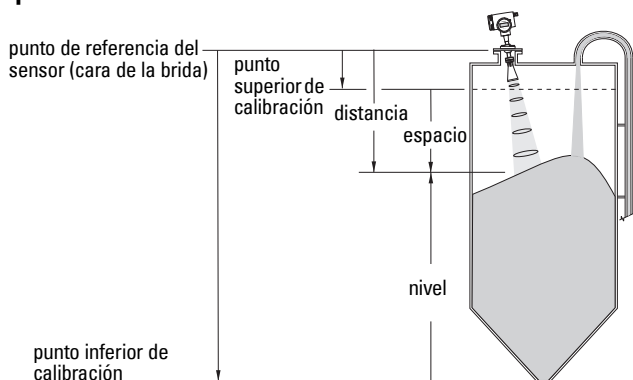

## 1.4 Unidades

Seleccionar las unidades aplicables a las variables de Puesta en marcha rápida (punto superior/inferior de calibración, nivel, distancia, espacio).

<b>Opciones</b>	mm, cm, m, in, ft
-----------------	-------------------

### 1.5 Punto superior de calibración (CAL HIGH)

Distancia del punto de referencia sensor al punto superior de calibración: generalmente el nivel proceso lleno (para más detalles ver 1.3 Funcionamiento).

<b>Valores</b>	Rango 0.0000 - 100.00 m
----------------	-------------------------

### 1.6 Punto inferior de calibración (CAL LOW)

Distancia del punto de referencia sensor al punto inferior de calibración: generalmente el nivel proceso vacío (para más detalles ver 1.3 Funcionamiento).

<b>Valores</b>	Rango: 0,0000 ... 100.00 m
----------------	----------------------------

## 1.7 Velocidad

*Velocidad de reacción del aparato a variaciones en la medida (rango clave).*

<b>Opciones</b>	LENTO	0,1 m/minuto
	MEDIO	1,0 m/minuto
	RAPIDO	10,0 m/minuto

*Ajustar P003 para obtener una reacción un poco más rápida que la máxima velocidad de llenado/vaciado (o el valor más alto). El nivel de precisión es directamente proporcional a la velocidad de reacción. Aumentar la velocidad supone obtener más fluctuaciones del nivel.*

## 1.8 Aplicar modificaciones (¿APLICAR?)

*Para memorizar los ajustes efectuados durante la Puesta en marcha rápida, seleccionar **Aplicar modificaciones**.*

<b>Opciones</b>	SI, NO
-----------------	--------

Seleccionar **SI**. El SITRANS LR460 vuelve al modo RUN y está listo para funcionar.

## Comunicación via HART o PROFIBUS PA

### Indicaciones:

- Los parámetros requeridos para la puesta en marcha rápida están interrelacionados. Los ajustes se aplican sólo cuando se selecciona **Transferir** después de la etapa 4.
- El Asistente no debe utilizarse para modificar individualmente los parámetros. Para más detalles ver la versión completa del manual.

El asistente gráfico reúne los ajustes necesarios para la Puesta en marcha rápida del aparato en aplicaciones sencillas (4 etapas).

Para utilizar HART o PROFIBUS PA necesitará una herramienta de configuración de PC: recomendamos SIMATIC PDM.

Para más detalles, consulte las instrucciones de uso del SIMATIC PDM o la ayuda en línea. (Las guías de aplicación para la configuración de aparatos SMPI HART y PROFIBUS PA con SIMATIC PDM están disponibles en la página producto de nuestro sitio web: [www.siemens.com/processautomation](http://www.siemens.com/processautomation).)







## Device Description (DD)

Necesitará la última versión de la Descripción del Dispositivo (DD) para SIMATIC PDM, versión 6.0 con SP2 HF1 (mínimo). El DD está disponible en el Catálogo de dispositivos (Device Catalog) en **Sensors/Level/ Echo/Siemens Milltronics/SITRANS LR460**. Si el **SITRANS LR460** no está indicado bajo Siemens Milltronics, puede descargar la descripción del dispositivo (DD) en nuestra página web: <https://pia.khe.siemens.com/index.asp?Nr=14655>, en **Downloads**.

Guardar los datos en el PC y extraer el fichero zip, dejándolo fácilmente accesible. Lanzar **SIMATIC PDM – Manager Device Catalog**, seleccionar el DD no comprimido.

## Configuración de un nuevo aparato

1. Definición de dirección (valor predeterminado: 126 para PROFIBUS PA, 0 para HART).
  - Orientar el comunicador portátil hacia el indicador LCD y pulsar **Mode**  para activar **el modo PROGRAM**, ítem menú 1.

- Pulsar la **FLECHA descendente** , **ascendente** , **derecha**  para acceder a la dirección [HART: (ítem menú **2.1.2**) o PROFIBUS PA: (ítem menú **2.1.1**)].
  - Pulsar la **flecha DERECHA**  para acceder al modo Edición: aparece el símbolo PROGRAM  parpadeando.
  - Introducir otro valor y pulsar la **flecha DERECHA**  para confirmar. La pantalla LCD indica el nuevo valor, y desaparece el símbolo PROGRAM.
2. Lanzar SIMATIC Manager y crear un proyecto nuevo para el LR460. Las guías de aplicación para la configuración de aparatos HART y PROFIBUS con SIMATIC PDM están disponibles en la página producto de nuestro sitio web: <https://pia.khe.siemens.com/index.asp?Nr=14655>
  3. Abrir el menú **Dispositivo – Reinicialización**, seleccionar **Valores predeterminados** y hacer clic en **OK**.
  4. Después de la reinicialización enviar los parámetros al PC/PG.
  5. Configurar el aparato con el Asistente de puesta en marcha rápida.

## Asistente de puesta en marcha rápida y SIMATIC PDM

Abrir el menú **Aparato – Puesta en marcha rápida**, y seguir las etapas 1 - 4.

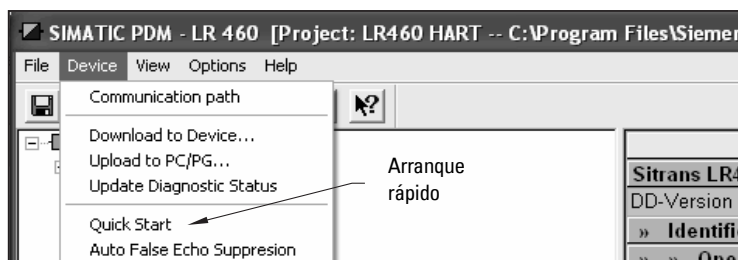

### Etapa 1 – Identificación

Hacer clic en **SIGUIENTE** para aceptar los valores predefinidos. (dejar vacíos los campos Descripción, Mensaje, y Ultima config.)

### Etapa 2 – Tipo de aplicación

Seleccionar el tipo de aplicación y de funcionamiento y hacer clic en **SIGUIENTE**.

### Etapa 3 – Definición del rango

Seleccionar las unidades del sensor, introducir valores para el punto superior/inferior de calibración y seleccionar una velocidad de reacción un poco más rápida que la máxima velocidad de llenado/vaciado<sup>1</sup>. Haga clic en **SIGUIENTE**.

### Etapa 4 – Somario

Verificar los valores introducidos (parámetros) y hacer clic en **PRECEDENTE** para volver y corregir un valor o **TRANSFERIR** para transferir valores al aparato.

Después de transferir los valores al aparato se visualiza el mensaje **Configuración del aparato efectuada**. Hacer clic en **OK** para enviar los parámetros del aparato al PC/PG y sincronizar el aparato y PDM.

<sup>1</sup> Ver *1.7 Velocidad* página 13.



# Instalaciones en zonas potencialmente explosivas

## Instrucciones específicas para instalaciones en entornos peligrosos

### (Directiva europea ATEX 94/9/EC, Anexo II, 1/0/6)

#### Indicaciones:

- La placa indicadora está ilustrada en la portada interior de este documento. Las ilustraciones se proporcionan a título de ejemplo. Compruebe la configuración exacta del aparato en la placa indicadora del mismo.
- Este aparato sólo debe ser instalado por personal técnico, respetando las normas locales en vigor.

Estas instrucciones se refieren al dispositivo que ha obtenido el certificado número Sira 06 ATEX 9218X.

1. Para más detalles acerca de la utilización y el montaje, véase el manual de instrucciones.
2. El aparato está clasificado como dispositivo de la categoría II 1D, 1/2 D & 2D. El aparato cumple con los requisitos esenciales de salud y seguridad garantizado la conformidad con la norma IEC 61241-0: 2004 y IEC 61241-1: 2004.
3. Es posible utilizar el sistema con polvo y fibras en una clase de temperatura T. Ver la tabla a continuación.
4. Datos térmicos relativos a la serie 7ML5426

Categoría de aparato	Temperatura ambiente admisible (antena de bocina)	Temperatura ambiente admisible (caja de la electrónica)
1D, 1/2D, 2D	$-40\text{ °C } (-40\text{ °F}) \leq T_{\text{amb}} \leq +200\text{ °C } (+392\text{ °F})$	$-40\text{ °C } (-40\text{ °F}) \leq T_{\text{amb}} \leq +65\text{ °C } (+149\text{ °F})$

5. El dispositivo no se ha analizado como sistema de protección (como se indica en la Directiva 94/9/CE Anexo II, cláusula 1.5).
6. La instalación e inspección de este instrumento deberá efectuarse por personal calificado en conformidad con los códigos de práctica aplicables (EN 61241-14 y EN 61241-17 en Europa).
7. Las reparaciones deberán efectuarse por personal adecuadamente formado, respetando los códigos de práctica aplicables.
8. La integración de componentes o la sustitución de parte del instrumento deberá realizarse por personal calificado en conformidad con las indicaciones en la documentación del fabricante.
9. El usuario es responsable de garantizar el sobrepaso manual, para desactivar el aparato y los sistemas de protección utilizados en procesos automáticos, cuando éstos no funcionen en conformidad con condiciones predeterminadas (sin riesgo alguno para la seguridad).
10. Identificación del aparato: El aparato debe ser provisto de un marcaje que incluya los datos proporcionados en la placa indicadora del mismo. Ver la placa indicadora del aparato.

## CONDICIONES ESPECIFICAS DE SEGURIDAD

El sufijo 'X' en el número de certificado indica condiciones de seguridad específicas.

- Las entradas de cables o tubos deben cumplir los requisitos de la Directiva Europea 94/9/EC, válidos para el Grupo II, Categoría 1D, 1/2D o 2D, y mantener la protección general IP de la caja.
- Para aplicaciones que requieran la función de autolimpieza el usuario deberá tomar las medidas necesarias para que el polvo combustible del emplazamiento peligroso no penetre en el orificio de autolimpieza y comprometa la clasificación de la zona.

# SITRANS LR460 Mise en service rapide

Ce manuel décrit les caractéristiques et les fonctions essentielles du SITRANS LR460. Il est fortement recommandé de se reporter à la version complète du manuel d'utilisation pour accéder à l'ensemble des fonctions. Consulter la page produit sur notre site internet :

<https://pia.khe.siemens.com/index.asp?Nr=14655>.

Les questions sur le contenu de ce document peuvent être adressées à :

Siemens Milltronics Process Instruments  
1954 Technology Drive, P.O. Box 4225  
Peterborough, Ontario, Canada, K9J 7B1  
e-mail : [techpubs.smpi@siemens.com](mailto:techpubs.smpi@siemens.com)

**Copyright Siemens Milltronics  
Process Instruments 2013  
Tous droits réservés**

**Clause de non-responsabilité**

Nous encourageons les utilisateurs à se procurer les exemplaires imprimés de ces manuels ou les versions électroniques préparées et validées par Siemens Milltronics Process Instruments. Siemens Milltronics Process Instruments ne pourra être tenu responsable du contenu de toute reproduction totale ou partielle des versions imprimées ou électroniques.

Les informations fournies dans ce manuel ont été vérifiées pour garantir la conformité avec les caractéristiques du système. Des divergences étant possibles, nous ne pouvons en aucun cas garantir la conformité totale. Ce document est révisé et actualisé régulièrement pour inclure les nouvelles caractéristiques. N'hésitez pas à nous faire part de vos commentaires.

Sous réserve de modifications techniques.

MILLTRONICS est une marque déposée de Siemens Milltronics Process Instruments.

## Assistance technique

L'assistance technique est disponible 24h/24.

Vous trouverez les coordonnées de l'interlocuteur Siemens Automatisation le plus proche à l'adresse :

[www.siemens.com/automation/partner](http://www.siemens.com/automation/partner) :

- Sélectionnez d'abord la langue d'affichage. Cliquez sur l'onglet **Partenaire(s) par produits** et cherchez la branche souhaitée (**+Process Automation > +Process Instrumentation > +Level Measuring Instruments**).
- Sélectionnez ensuite le domaine **Assistance technique**. Cliquez sur **Suite**.
- Cliquez sur un continent, un pays, une ville. Cliquez sur **Suite**.

L'assistance technique en ligne est disponible à l'adresse :

[www.siemens.com/automation/support-request](http://www.siemens.com/automation/support-request)

- Indiquez le nom du produit (SITRANS LR460) ou le numéro de commande et cliquez sur **Rechercher**, puis sélectionnez le type de produit Cliquez sur **Suite**.
- Entrer un mot clé pour la requête. Accédez à la documentation souhaitée en ligne ou cliquez sur **Suivant** pour envoyer un message aux spécialistes de l'Assistance Technique Siemens.

**Assistance Technique Siemens A&D** : Tél. +49 180 50 50 222 Fax +49 180 50 50 223

## Consignes de sécurité

Il est important de respecter les consignes fournies dans ce manuel d'utilisation afin de garantir la sécurité de l'utilisateur ou de tiers et la protection de l'appareil ou de tout équipement connecté à ce dernier. Chaque avertissement s'associe à une explication détaillée du niveau de précaution recommandé pour chaque opération.



**AVERTISSEMENT** : fait référence à une mention sur le produit. Signifie que la mort, des blessures corporelles graves et/ou des dommages matériels conséquents peuvent se produire si les dispositions de sécurité correspondantes ne sont pas respectées.



**AVERTISSEMENT**<sup>1</sup>: signifie que la mort, des blessures corporelles graves et/ou des dommages matériels conséquents peuvent se produire si les dispositions de sécurité correspondantes ne sont pas respectées.

**Remarque** : information importante concernant le produit ou une section particulière de la notice d'utilisation.

<sup>1</sup>. Ce symbole est utilisé lorsque le produit ne comporte pas de marquage de sécurité.

## Conformité FCC et IC

### U.S.A. uniq. : Règles FCC (Federal Communications Commission)



**AVERTISSEMENT** : Les changements ou les modifications effectués sans l'accord préalable de Siemens Milltronics peuvent remettre en cause les droits d'utilisation de l'équipement.

#### Remarques :

- Cet équipement est conforme aux limites imposées (alinéa 15 de la réglementation FCC, Classe A). Cette réglementation vise à assurer une protection suffisante contre les interférences nocives lorsque l'équipement est utilisé dans un environnement commercial.
- Cet équipement génère, utilise et peut émettre de l'énergie fréquence radio. Pour cette raison, il doit être installé et utilisé suivant les instructions fournies, pour éviter toute interférence nocive aux communications radio. L'utilisation de cet équipement dans une zone résidentielle peut provoquer des interférences nocives. Il appartiendra à l'utilisateur de prendre en charge les conséquences de ces dysfonctionnements.

### Canada uniquement : Règles IC (Industry Canada)

#### Remarques :

- L'instrument devra être installé et utilisé dans un bac entièrement fermé pour éviter les émissions RF qui peuvent interférer avec la navigation aéronautique. L'installation doit être réalisée par des installateurs qualifiés, dans le strict respect des instructions du fabricant.
- Cet instrument est utilisé sur la base du principe 'sans protection, sans interférences'.
  - L'utilisateur tolérera le fonctionnement de radars à haute puissance dans la même bande de fréquence, susceptibles d'interférer ou d'endommager cet appareil.
  - L'utilisateur est seul responsable de retirer, à ses frais, tout appareil susceptible d'interférer avec le respect des principaux agréments.

# Le manuel d'utilisation

Le SITRANS LR460 est compatible avec le protocole de communication HART, ou PROFIBUS PA, et le logiciel SIMATIC PDM. Ce manuel comporte trois sections :

- *SITRANS LR460 (HART/PROFIBUS PA)* page 3 : données concernant les versions HART/PROFIBUS PA, incluant :
  - alimentation, homologations, installation, raccordements, programmation, activation, mise en service rapide avec le programmeur portable, communication via HART ou PROFIBUS PA, mise en service rapide via SIMATIC PDM
- *Installations en zone dangereuse* page 15
- *Câblage SITRANS LR460 PROFIBUS PA* page 8

## SITRANS LR460 (HART/PROFIBUS PA)

Le SITRANS LR460 est un transmetteur radar à 4 fils FMCW 24 GHz. Il allie un rapport signal/bruit très élevé et des fonctions avancées de traitement de l'écho pour garantir le contrôle précis de produits solides dans des plages jusqu'à 100 m (328 ft). Cet instrument est particulièrement adapté aux milieux extrêmement poussiéreux. Le kit de fixation Easy Aimer facilite l'installation et l'orientation de l'instrument (signal) par rapport à l'angle de talus du produit mesuré. Grâce à un signal haute fréquence à faisceau d'émission étroit le LR460 est quasiment insensible aux interférences à l'intérieur de la cuve.

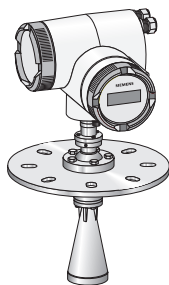

## Caractéristiques techniques

Toutes les informations relatives au SITRANS LR460 sont fournies dans le manuel d'utilisation, sur la page produit de notre site web : <https://pia.khe.siemens.com/index.asp?Nr=14655>.

Les Homologations sont indiquées sur la plaque signalétique.

### Alimentation électrique

- 100 ... 230 VCA,  $\pm 15\%$ , 50/60 Hz, 6 W ou 24 VCC, +25/-20%, 6 W
- Fusible (CA)      S11 rapide, céramique, 4 x 20 mm, 1 A, 250 VCA  
                          S12 à action retardée, 4 x 20 mm, 0.63 A, 250 VCA
- Fusible (CC)      S11 rapide, céramique, 4 x 20 mm, 2 A, 250 VCA  
                          S12 à action retardée, 4 x 20 mm, 0.63 A, 250 VCA

## Homologations (voir indications sur la plaque signalétique)

Zones dangereuses	FM/CSA : Classe II, Div. 1, Groupes E, F, et G, Classe III ATEX II 1 D, 1/2 D, 2D Ex tD A20 IP67 T85 °C INMETRO: DNV 12.0089 X Ex tb IIIC T85 °C Db IP67 -40 °C ≤ Ta ≤ +65 °C DNV #OCP 0017 ABNT NBR IEC 60079-0:2008 e ABNT NBR IEC 60079-31:2011
Utilisation générale	CSAUS/C, FM, CE, C-Tick
Interférences radio	FCC, Industry Canada, European Radio (R&TTE), C-Tick

## Installation

**! AVERTISSEMENT : Pour garantir la sécurité, le SITRANS LR460 doit être utilisé suivant les consignes fournies dans ce manuel d'utilisation. L'installation doit être effectuée par un personnel qualifié, en accord avec les dispositions locales en vigueur.**

### Remarques :

- L'installation dans les pays de l'Union Européenne doit être réalisée en accord avec la norme ETSI EN 302372.
- Les agréments sont reportés sur la plaque signalétique de l'appareil.
- Pour garantir l'indice de protection (IP ou NEMA), utiliser des conduits et des raccords ou des presse-étoupes adaptés.
- Respecter les valeurs maximales autorisées pour la température ambiante et de process.
- Pour utiliser l'instrument aux USA et au Canada consulter la Conformité FCC et IC, page 2.

## Montage

### Remarques :

- Veiller à ce que l'instrument soit facilement accessible pour la visualisation et la programmation.
- Choisir un environnement adapté à l'indice de protection du boîtier et aux matériaux de construction.
- Prévoir une protection spéciale lorsque l'instrument est exposé au soleil.

## Remarques importantes

- Le type et l'emplacement du manchon sont essentiels pour la réussite de l'application.
- Ces recommandations permettent d'éviter les réflexions en provenance des parois du réservoir et des obstructions.

## Type de manchon

- Veiller à ce que l'extrémité inférieure de l'antenne dépasse le manchon.
- Prévoir un dégagement suffisant au niveau du manchon pour incliner le LR460 (cf. *Orientation de l'appareil ci-dessous*).

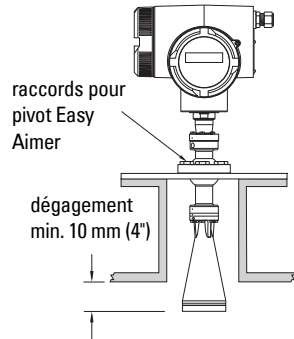
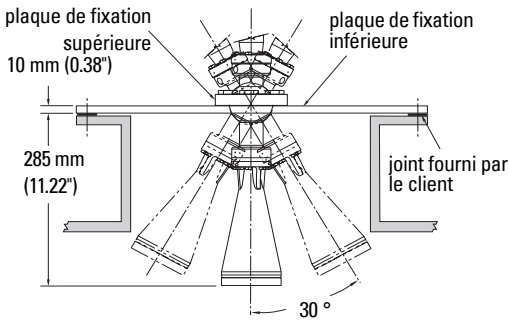

## Positionnement du piquage

- Prévoir un écart minimum de 1 m entre l'antenne et la paroi.
- Le faisceau d'émission doit être dégagé de toute source d'interférence : échelles, tuyaux, poutrelles, ou points de remplissage.
- Prévoir un dégagement suffisant pour la propagation du faisceau sans interférence du cône d'émission.

## Orientation de l'appareil

Aligner l'antenne afin que le signal micro-ondes (cône d'émission) soit perpendiculaire à la surface du produit contrôlé.

## Installation du kit Easy Aimer

**Remarque :** Une fois le pivot du kit Easy Aimer débloqué, l'appareil de mesure peut être incliné de 30° maximum.

1. Tenir fermement le boîtier de l'électronique et débloquer les vis de fixation du pivot (Easy Aimer), puis remettre en place le boîtier (cf. *Type de manchon ci-dessus*).
2. Orienter le SITRANS LR460 pour que l'antenne soit inclinée perpendiculairement à la surface du produit. (Repère : orienter le faisceau vers un point situé à environ 2/3 du diamètre transversal du réservoir.)
3. Une fois atteinte la position souhaitée, reserrer les 5 écrous; couple de serrage 15-23 Nm (11 - 17 Lbf-ft).

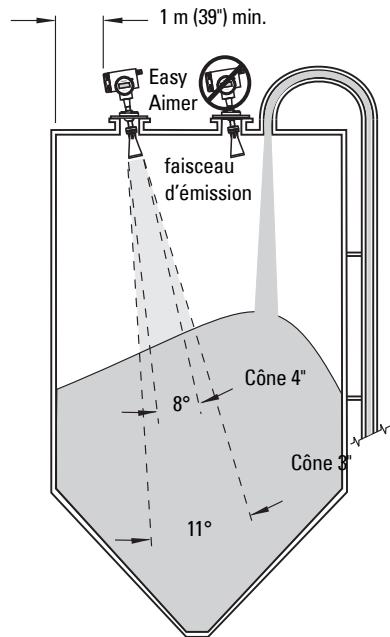

## ! AVERTISSEMENTS :

- Ne pas dévisser le couvercle du boîtier en zone dangereuse sans avoir au préalable coupé l'alimentation.
- Tous les câblages doivent être isolés pour 250 V CA minimum.
- Les bornes d'entrée CC doivent être alimentées par une source à même de fournir l'isolation électrique entrée/sortie requise pour la conformité avec les règles de sécurité de la norme IEC 61010-1.
- L'instrument doit être protégé par un fusible ou un rupteur 16 A prévu dans l'installation.
- Prévoir un rupteur ou un commutateur de mise hors service clairement identifié dans l'installation. Ce dernier doit être facilement accessible et doit se trouver à proximité de l'appareil.
- Pour éviter les court-circuits, ne pas connecter une résistance de charge avec des fils nus dans la boîte de connexion.

## Remarques :

- Circuits d'entrée CA et CC : fils de cuivre min. 14 AWG (2.5 mm<sup>2</sup>).
- Séparer les câbles de l'alimentation des câbles de communication.
- Couple de serrage recommandé pour les vis de fixation des bornes : 0,5 ... 0,6 N m (0.37 ... 0.44 Lbf-ft).

## Raccordements SITRANS LR460

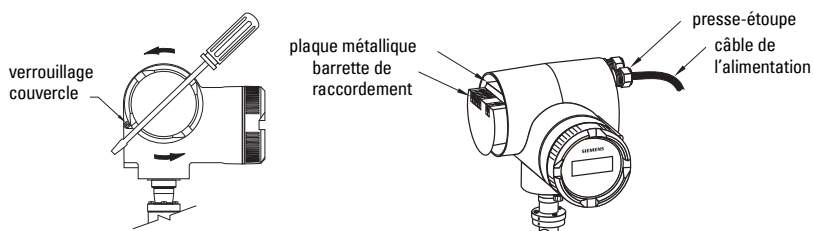

1. Retirer le verrouillage du couvercle sur le boîtier avec une clé Allen de 3 mm. Dévisser le boîtier. (Faire levier avec un tournevis si nécessaire.)
2. Desserrer la presse-étoupe et glisser le câble de l'alimentation à l'intérieur jusqu'à atteindre la barrette de raccordement.
3. Cf. *Câblage SITRANS LR460 HART* page 7 ou *Câblage SITRANS LR460 PROFIBUS PA* page 8 pour les étapes suivantes.



# Câblage SITRANS LR460 HART

(suite de *Raccordements SITRANS LR460* page 6)

**Remarque :** Le LR460 HART ne requiert pas d'alimentation de la boucle 4-20 mA.

Effectuer l'installation suivant les instructions *Raccordements et Installation* dans le guide d'application HART (réf. de commande HCF\_LIT-34), disponible sur : <http://www.hartcomm.org/technical/doclist.html>.

## Version CA

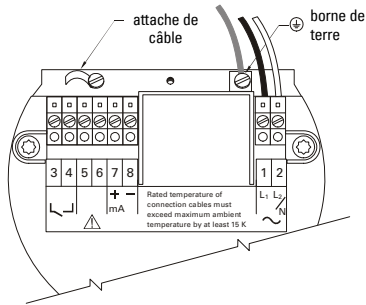

## Version CC

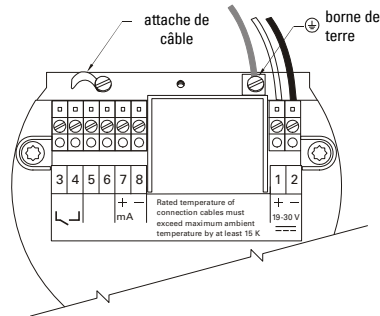

## Connexion HART

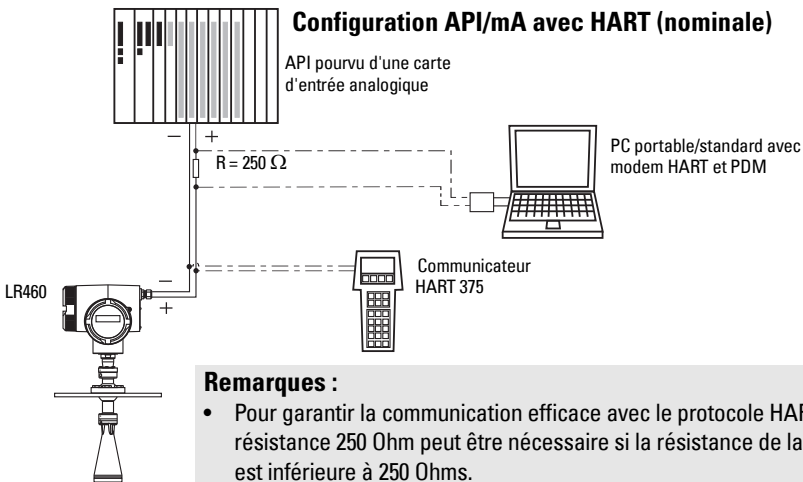

### Remarques :

- Pour garantir la communication efficace avec le protocole HART, une résistance 250 Ohm peut être nécessaire si la résistance de la boucle est inférieure à 250 Ohms.
- La boucle ne doit pas comporter plus d'un appareil de communication HART.

4. Connecter le conducteur de terre de l'alimentation à la borne de terre (⊕) sur le support métallique à l'intérieur du boîtier. Régler la longueur du câble afin que le conducteur de terre soit déconnecté en dernier lorsqu'on tire sur le câble.

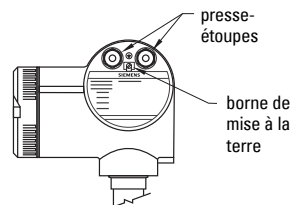

5. Serrer le presse-étoupe et vérifier la tension du câble en tirant/tournant.
6. Remettre en place le couvercle du boîtier et serrer. La bague d'étanchéité doit être intacte, et propre.
7. Serrer la vis sur le verrouillage couvercle.
8. Connecter la borne de terre externe située entre les presse-étoupes à la mise à la terre de la cuve. Utiliser un câble de section transversale de 2,5 mm<sup>2</sup> minimum.
9. *Programmation du SITRANS LR460* page 9

## Câblage SITRANS LR460 PROFIBUS PA

(suite de *Raccordements SITRANS LR460* page 6)

**Remarque** : PROFIBUS PA est insensible à la polarité.

### Consommation de courant

Pour déterminer le nombre d'appareils connectables à une ligne bus, calculer la consommation de courant maximale de chaque appareil connecté : 10,5 mA pour SITRANS LR460. Par sécurité, prévoir une réserve de courant.

### Terminaison de bus

Pour obtenir un fonctionnement optimal prévoir une terminaison pour chaque extrémité du câble PROFIBUS PA. Consulter le Guide d'utilisation et d'installation PROFIBUS PA (numéro de référence 2.092) disponible à l'adresse [www.profibus.com](http://www.profibus.com).

Consulter le *guide d'utilisation et d'installation PROFIBUS PA* (réf. de commande 2.092), disponible sous [www.profibus.com](http://www.profibus.com).

#### Version CA

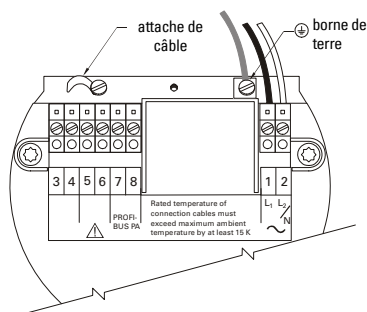

#### Version CC

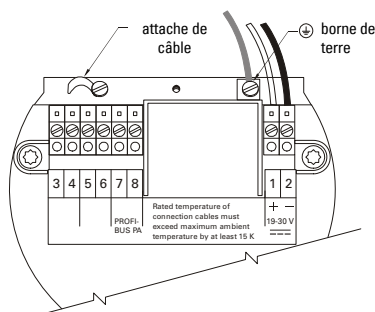

# Raccordement PROFIBUS PA

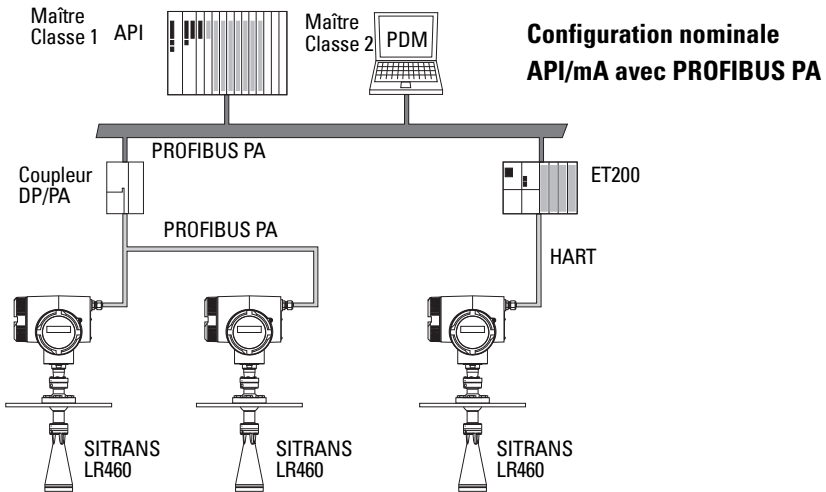

4. Connecter le conducteur de terre de l'alimentation à la borne de terre  sur le support métallique à l'intérieur du boîtier. Régler la longueur du câble afin que le conducteur de terre soit déconnecté en dernier lorsqu'on tire sur le câble.
5. Serrer le presse-étoupe et vérifier la tension du câble en tirant/tournant.
6. Remettre en place le couvercle du boîtier et serrer. La bague d'étanchéité doit être intacte, et propre.
7. Serrer la vis sur le verrouillage couvercle.
8. Connecter la borne de terre externe située entre les presse-étoupes à la mise à la terre de la cuve. Utiliser un câble de section transversale de 2,5 mm<sup>2</sup> minimum.
9. *Programmation du SITRANS LR460* page 9

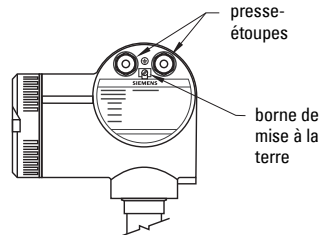

## Programmation du SITRANS LR460

**Remarque :** SITRANS LR460 est compatible uniquement avec la version 6.0 de SIMATIC PDM, SP2 HF1 (minimum).

Pour utiliser le SITRANS LR460 dans une application de mesure simple il suffit de :

- sélectionner le type d'application (construction du silo)
- sélectionner le mode de fonctionnement : niveau, distance ou espace
- définir la vitesse de réaction
- définir les points d'étalonnage haut/bas ou maxi/mini.

Un assistant de mise en service regroupe l'ensemble des réglages nécessaires.

- *Accès à l'assistant de mise en service via le programmeur portatif* page 10
- *Accès à l'Assistant de mise en service via SIMATIC PDM* page 14

# Mise sous tension SITRANS LR460

## Remarques :

- Les appareils équipés de port infra-rouge (ordinateurs, téléphones portables, assistants personnels/PDA) perturbent le fonctionnement du SITRANS LR460 et ne doivent pas être utilisés à proximité.
- L'arrêt et la mise sous tension fréquents de l'appareil provoquent l'usure prématurée de l'électronique. Pour plus de détails se reporter à la version complète du manuel.

Mettre l'instrument sous tension. Le SITRANS LR460 démarre en mode **RUN**. Il détecte la distance entre la face de la bride du capteur et la surface du matériau contrôlé (niveau). La mesure est indiquée en mètres (par défaut) sur l'affichage à cristaux liquides. Le mode de fonctionnement est indiqué localement sur l'affichage ou à distance sur une interface appropriée.

## Affichage en mode RUN

### Fonctionnement normal

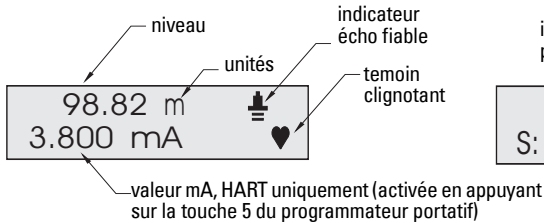

### LOE/perte d'écho

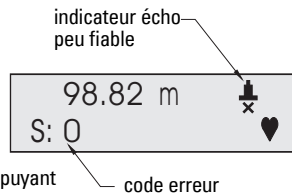

## Accès à l'assistant de mise en service via le programmeur portatif

## Remarques :

- L'interaction des différents réglages requiert l'utilisation de l'assistant dans son intégralité.
- Ne pas utiliser l'Assistant pour modifier les paramètres individuellement. Pour plus de détails se reporter au manuel d'utilisation.
- Les modifications doivent être validées en sélectionnant **YES/OUI** dans le paramètre **1.8 (APPLY?/APPLIQUER?)**.

Le menu Mise en service simplifiée est affiché dès que le mode **PROGRAM** est activé.

# Mise en service rapide

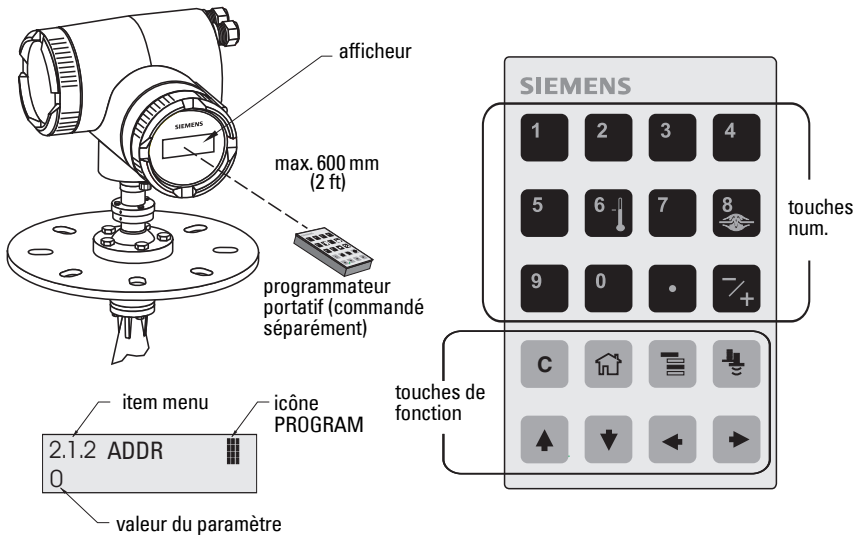

## Avec le programmeur portatif :

- Diriger le programmeur vers l'affichage (à une distance max. de 600 mm (2 ft.)), et appuyer sur **Mode** pour lancer le mode **PROGRAM** et retourner au niveau menu 1.
- Appuyer sur **flèche DROITE** pour accéder à l'item 1.1 du menu.
- Appuyer sur la **flèche DROITE** pour accéder au mode **Edit** : l'icône **PROGRAM** clignote.
- Pour modifier un réglage, accéder à l'option souhaitée ou entrer une nouvelle valeur.
- Pour confirmer une valeur modifiée, appuyer sur la **FLECHE droite** . L'item menu suivant est affiché, l'icône **PROGRAM** disparaît et le dernier numéro (à droite) clignote, pour indiquer l'activation du mode **Navigation**.

## 1.1 Langue

<b>Options</b>	ENGLISH, DEUTSCH, FRANCAIS, ESPANOL
----------------	-------------------------------------

## 1.2 Type d'application (APPL)

<b>Options</b>	ACIER	Construction du silo
	BETON	

Français

### 1.3 Fonctionnement

<b>Options</b>	<b>LEVEL (NIVEAU)</b>	Distance entre le point d'étalonnage min. (niveau process vide) et la surface du matériau.
	<b>SPACE (ESPACE)</b>	Distance entre la surface du matériau et le Point d'étalonnage maximum (niveau process plein).
	<b>DISTANCE</b>	Distance entre le point de référence du capteur et la surface du matériau.

#### Types de fonctionnement

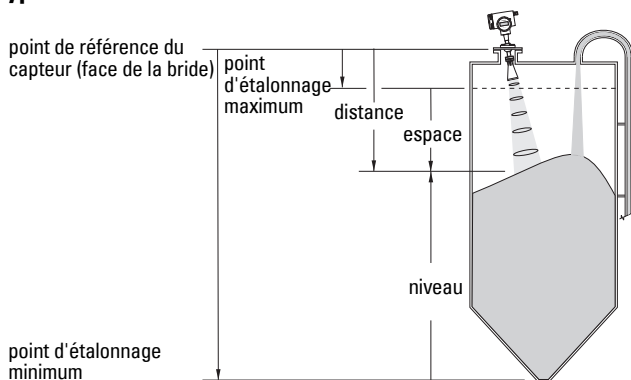

### 1.4 Unités

Sélectionner l'unité applicable aux variables de la mise en service simplifiée (point d'étalonnage min./max., niveau, distance, espace).

<b>Options</b>	mm, cm, m, in, ft
----------------	-------------------

#### 1.5 Point d'étalonnage maximum (CAL HIGH)

Distance entre le point de référence du capteur et le point d'étalonnage max. : généralement le niveau process plein (cf. 1.3 Fonctionnement).

<b>Valeurs</b>	Plage 0,0000 ... 100,00 m
----------------	---------------------------

#### 1.6 Point d'étalonnage minimum (CAL LOW)

Distance entre le point de référence du capteur et le point d'étalonnage min. : généralement le niveau process vide (cf. 1.3 Fonctionnement).

<b>Valeurs</b>	Plage : 0,0000 ... 100,00 m
----------------	-----------------------------

### 1.7 Débit process

Définit la vitesse de réaction de l'appareil aux variations de mesure dans la plage spécifiée.

<b>Options</b>	<b>SLOW (LENT)</b>	0,1 m/minute
	<b>MOY</b>	1,0 m/minute
	<b>FAST (RAPIDE)</b>	10,0 m/minute

Utiliser une valeur légèrement supérieure à la vitesse de remplissage ou de vidange maximale (la plus élevée des deux). Une réponse plus lente permettra plus de précision et une réponse plus rapide plus de variations de niveau.

## 1.8 Confirmer modifications (APPLY?)

Pour sauvegarder les modifications des valeurs de mise en service simplifiée, activer la fonction **Appliquer modifications**.

<b>Options</b>	YES, NO (OUI, NON)
----------------	--------------------

Sélectionner **YES/OUI**. Le SITRANS LR460 est prêt à fonctionner et revient au mode RUN.

## Communication via HART ou PROFIBUS PA

### Remarques :

- Les différents réglages de la mise en service simplifiée sont étroitement liés et ne sont pas accessibles individuellement. Les modifications s'appliquent uniquement après avoir sélectionné **Transférer** à la fin de l'étape 4.
- Ne pas utiliser l'Assistant pour modifier les paramètres individuellement. Pour plus de détails se reporter au manuel d'utilisation.

L'assistant de mise en service graphique regroupe les réglages requis pour une application de mesure simple, en 4 étapes.

L'utilisation de HART ou PROFIBUS PA requiert un outil de configuration PC. Nous vous conseillons d'utiliser SIMATIC PDM.

Pour plus de détails sur l'utilisation de SIMATIC PDM, consulter le guide de fonctionnement ou l'aide en ligne. (Vous trouverez les guides d'application pour les instruments Siemens Milltronics HART et PROFIBUS PA avec SIMATIC PDM sur notre site web :

[www.siemens.com/processautomation](http://www.siemens.com/processautomation).)







## Device Description (DD)

Veiller à obtenir le dernier fichier DD pour SIMATIC PDM version 6.0 avec SP2 HF1 (minimum). Le DD est disponible dans la rubrique Device Catalog, sous **Sensors/Level/Echo/Siemens Milltronics/SITRANS LR460**. Si vous ne trouvez pas **SITRANS LR460** sous Siemens Milltronics, vous pouvez télécharger le fichier DD sur la page produit de notre site web :

<https://pia.khe.siemens.com/index.asp?Nr=14655>, rubrique **Downloads (téléchargements)**.

Sauvegarder les fichiers sur l'ordinateur. Extraire le fichier zippé vers un emplacement accessible. Lancer **SIMATIC PDM – Manager Device Catalog**, accéder au fichier dézippé DD et le sélectionner.

## Configuration d'un nouvel instrument

1. Définir l'adresse (valeur par défaut pour PROFIBUS PA : 126 et HART : 0).
  - Diriger le programmeur portatif vers l'affichage et appuyer sur **Mode**  pour activer le mode **PROGRAM**, item menu 1.
  - Appuyer sur la **FLECHE descendante** , **FLECHE droite** , **FLECHE droite**  pour accéder à l'adresse [HART : (item menu 2.1.2) ou PROFIBUS PA : (item menu 2.1.1)].
  - Appuyer sur la **FLECHE droite**  pour ouvrir le mode Edition : l'icône PROGRAM  clignote.
  - Entrer une nouvelle valeur (si nécessaire) et appuyer sur la **flèche DROITE**  pour valider. L'affichage à cristaux liquides indique la nouvelle valeur. Le symbole PROGRAM disparaît.

2. Lancer SIMATIC Manager et créer un nouveau projet pour le LR460. Les guides d'application concernant le paramétrage d'appareils HART et PROFIBUS PA avec SIMATIC PDM sont disponibles sur la page produit de notre site internet : <https://pia.khe.siemens.com/index.asp?Nr=14655>
3. Ouvrir le menu **Appareil – Réinitialisation**, sélectionner **Réglages usine** et cliquer sur **OK**.
4. Une fois la réinitialisation effectuée, exporter les paramètres vers le PC/PG.
5. Régler l'appareil avec l'Assistant de mise en service.

## Accès à l'Assistant de mise en service via SIMATIC PDM

Accéder au menu **Appareil – Mise en service simplifiée**, et suivre les étapes 1 à 4.

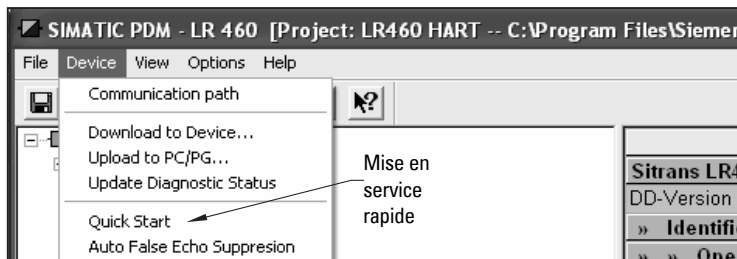

### Etape 1 – Identification

Sélectionner **SUIVANT** pour accepter les valeurs par défaut. (laisser les champs Description, Message, et Dernier vides.)

### Etape 2 – Type d'application

Sélectionner le type d'application et de fonctionnement et cliquer sur **SUIVANT**.

### Etape 3 – Réglage de la plage

Définir l'unité du capteur, entrer les valeurs correspondantes aux points d'étalonnage min./max., et sélectionner une vitesse de réaction légèrement supérieure au taux de remplissage/vidange maximum<sup>1</sup>. Cliquer **SUIVANT**.

### Etape 4 - Sommaire

Vérifier les valeurs des paramètres, et cliquer sur **RETOUR** pour revoir les valeurs ou **TRANSFERER** pour transmettre les valeurs à l'instrument.

Une fois les valeurs transférées à l'instrument le message **Device Configuration Complete** est affiché. Sélectionner **OK** pour télécharger les valeurs de l'instrument au PC/PG et synchroniser l'instrument et PDM.

<sup>1</sup>. Se reporter à *1.7 Débit process* page 12.



# Installations en zone dangereuse

## Instructions spécifiques pour l'installation en zone dangereuse (réf. Directive Européenne ATEX 94/9/CE, Annexe II, 1/0/6)

### Remarques :

- La plaque signalétique de l'instrument est reportée dans la page de couverture (illustrée à titre d'exemple uniquement). Pour les détails de configuration spécifiques voir la plaque signalétique de l'instrument.
- L'installation doit être effectuée par un personnel qualifié, en accord avec les règles et les consignes en vigueur.

Ces instructions s'appliquent aux instruments objets du certificat numéro  
Sira 06 ATEX 9218X.

1. L'utilisation et l'assemblage sont décrits dans le manuel d'utilisation.
2. Le système est certifié en tant qu'instrument de la Catégorie II 1D, 1/2 D et 2D. Le respect des exigences essentielles de santé et de sécurité est garanti par la conformité avec IEC 61241-0: 2004 et IEC 61241-1: 2004.
3. Cet instrument peut être utilisé en présence de poussière et de fibres, dans une classe de température T (cf. tableau).
4. Considérations thermiques, série 7ML5426

Catégorie d'appareil	Température ambiante autorisée, antenne conique	Température ambiante admise, boîtier de l'électronique
1D, 1/2D, 2D	$-40\text{ °C } (-40\text{ °F}) \leq T_{\text{amb}} \leq +200\text{ °C } (+392\text{ °F})$	$-40\text{ °C } (-40\text{ °F}) \leq T_{\text{amb}} \leq +65\text{ °C } (+149\text{ °F})$

5. Conformément à la Directive 94/9/CE Annexe II, clause 1.5, cet appareil n'a pas été évalué en tant que dispositif de sécurité.
6. L'installation et la vérification de cet instrument doivent être effectuées par un personnel qualifié, en accord avec les règles de bonne pratique applicables (EN 61241-14 et EN 61241-17 en Europe).
7. Toute réparation de l'instrument devra être effectuée par un personnel qualifié, en accord avec les dispositions locales en vigueur.
8. Les composants intégrés dans l'instrument ou utilisés pour les remplacements éventuels devront être installés par un personnel qualifié en accord avec les instructions fournies par le fabricant.
9. L'utilisateur doit rendre possible l'intervention manuelle pour arrêter l'instrument si nécessaire, et prévoir des dispositifs pour protéger les processus automatiques en cas de dysfonctionnement, à condition que cela n'affecte pas la sécurité de l'installation.
10. Marquage du produit : Le marquage de l'instrument devra comporter au moins les mentions reportées sur la plaque signalétique. Se reporter à la plaque signalétique.

## CONDITIONS SPECIALES POUR UNE UTILISATION SÛRE

Le suffixe 'X' du numéro de certificat désigne les conditions spéciales suivantes, permettant l'utilisation de l'instrument en toute sécurité :

- Les entrées de câble/conduits doivent répondre aux exigences de la Directive Européenne 94/9/CE pour les applications Groupe II, Catégorie 1D, 1/2D, ou 2D, tel que nécessaire et garantir l'indice de protection IP du boîtier.
- Lorsque l'instrument doit être agrémenté du dispositif de nettoyage l'utilisateur doit veiller à ce que la poussière combustible de la zone dangereuse ne pénètre pas le point d'alimentation de la solution de nettoyage, mettant en péril la classification de la zone d'utilisation.

# Manuale per l'avvio rapido del SITRANS LR460

Questo manuale descrive le principali caratteristiche e funzioni del SITRANS LR460. Si consiglia all'operatore di leggere il manuale d'uso integrale per ottenere i massimi risultati. Il manuale può essere scaricato all'indirizzo: <https://pia.khe.siemens.com/index.asp?Nr=14655>. Per ulteriori informazioni su questo manuale, rivolgersi a:

Siemens Milltronics Process Instruments  
1954 Technology Drive, P.O. Box 4225  
Peterborough, Ontario, Canada, K9J 7B1  
Email: [techpubs.smpi@siemens.com](mailto:techpubs.smpi@siemens.com)

**Copyright Siemens Milltronics  
Process Instruments 2013.  
Tutti i diritti riservati**

**Clausola di esclusione della responsabilità**

Si consiglia agli utenti di acquisire manuali stampati autorizzati oppure di consultare le versioni elettroniche progettate e realizzate da Siemens Milltronics Process Instruments. Siemens Milltronics Process Instruments non potrà essere ritenuta responsabile per la riproduzione parziale o totale del contenuto delle versioni stampate o elettroniche.

La conformità tra lo stato tecnico dell'apparecchio e il contenuto di questo manuale è stata verificata; tuttavia, potrebbero essere riscontrate alcune variazioni. SMPI non garantisce pertanto la completa conformità del manuale con l'apparecchio descritto. Si avvisa inoltre che tutti i manuali vengono regolarmente controllati ed aggiornati e che le eventuali correzioni vengono incluse nelle versioni successive. Si invitano gli utenti a trasmettere i propri suggerimenti e commenti a SMPI. SMPI si riserva il diritto di apportare modifiche tecniche.

MILLTRONICS è un marchio registrato di Siemens Milltronics Process Instruments.

## Supporto tecnico

Il servizio è disponibile 24 ore su 24.

Per trovare l'ufficio di rappresentanza Siemens Automation più vicino, consultare il sito web:

[www.siemens.com/automation/partner](http://www.siemens.com/automation/partner):

- (Scegliere la lingua: italiano). Aprire il tab **Interlocutori per prodotti**, scegliere il prodotto (**+Automazione di processo > +Strument. di processi > +Strumenti per la misura di livello**).
- Selezionare il settore **Supporto Tecnico**. Cliccare su **Avanti**.
- Scegliere il continente, il paese e la città. Cliccare su **Avanti**.

Per accedere al supporto tecnico on-line, visitare: [www.siemens.com/automation/support-request](http://www.siemens.com/automation/support-request)

- Introdurre il nome dell'apparecchio (SITRANS LR460) o il numero dell'ordine di acquisto, cliccare su **Cerca**, e selezionare il tipo di prodotto. Cliccare su **Avanti**.
- Introdurre un keyword per la richiesta. Visualizzare la documentazione o cliccare su **Avanti** per inviare una descrizione della richiesta via e-mail al nostro team di Supporto Tecnico.

**Centro di Supporto Tecnico Siemens A&D:** Tel. +49 180 50 50 222 Fax +49 180 50 50 223

## Indicazioni di sicurezza

L'apparecchio deve essere utilizzato osservando le avvertenze. Un utilizzo non corretto potrebbe causare danni anche gravi alle persone, sia al prodotto e agli apparecchi ad esso collegati. Le avvertenze contengono una spiegazione dettagliata del livello di sicurezza da osservare.



**ATTENZIONE:** questo simbolo sul prodotto indica che la mancata osservazione delle precauzioni necessarie può causare morte o gravi lesioni personali nonché seri danni materiali.



**ATTENZIONE<sup>1</sup>:** questo simbolo indica che la mancata osservazione delle precauzioni necessarie può causare morte o gravi lesioni personali nonché seri danni materiali.

**Nota:** le note contengono importanti informazioni sul prodotto o sulla sezione del manuale d'istruzioni a cui viene fatto riferimento.

<sup>1</sup> Questo simbolo viene usato se sul prodotto non appare il corrispondente simbolo di avvertimento.

## Conformità alle norme FCC e IC

### Installazioni negli USA: Regole della FCC (Federal Communications Commission)



**ATTENZIONE:** Ogni cambiamento o modifica non espressamente approvato da Siemens Milltronics potrebbe revocare il diritto all'utilizzo dell'apparecchio.

#### Note:

- Il presente apparecchio è stato collaudato e risultato conforme ai vincoli relativi ai dispositivi digitali di Classe A, inclusi nella Parte 15 della normativa FCC. Tali vincoli sono stati stabiliti ai fini di garantire un'adatta protezione da interferenze dannose durante l'utilizzo dell'apparecchio in ambienti commerciali.
- Il presente apparecchio genera, utilizza e può emettere energia in radio frequenza. Se installata e utilizzata in modo improprio, vale a dire in difformità con il relativo manuale d'istruzioni, il presente apparecchio può causare interferenze dannose alle radiocomunicazioni. L'impiego del presente apparecchio all'interno di una zona residenziale potrebbe causare interferenze dannose. In tal caso, l'utente dovrà risolvere il problema ed eliminare tali interferenze a proprie spese.

### Installazioni in Canada: Regole della IC (Industry Canada)

#### Note:

- Per evitare emissioni RF che possono interferire con la navigazione aeronautica, questo apparecchio deve essere installato e operato in un contenitore chiuso. L'installazione deve essere eseguita esclusivamente da personale qualificato e conformemente a quanto stabilito dal fabbricante.
- Questo apparecchio viene utilizzato sulla base 'senza protezione senza interferenza'.
  - L'utente accetterà l'impiego di radar ad alta potenza che utilizzino la stessa banda di frequenza e che potranno interferire con, o danneggiare, l'apparecchio.
  - L'utente sarà responsabile di rimuovere, a sue spese, qualsiasi apparecchio che possa interferire con l'uso di licenze individuali.

## Il manuale

Il SITRANS LR460 è compatibile con il protocollo di comunicazione HART o PROFIBUS PA e il software SIMATIC PDM. Questo manuale è diviso in 3 sezioni:

- *SITRANS LR460 (HART/PROFIBUS PA)* pagina 3: dati relativi alla versione HART e PROFIBUS PA, quali:
  - alimentazione, installazione, collegamenti, impostazione, attivazione, avvio rapido tramite calibratore portatile, comunicazione usando HART o PROFIBUS PA, avvio rapido con SIMATIC PDM
- *Installazione in zone potenzialmente esplosive* pagina 15
- *Cablaggio SITRANS LR460 PROFIBUS PA* pagina 8

## SITRANS LR460 (HART/PROFIBUS PA)

SITRANS LR460 è un misuratore di livello a 4 fili per campi di misura fino a 100 m (328 ft). Con la tecnologia radar FMCW alta frequenza (24 GHz), un rapporto segnale/rumore molto alto e un software sofisticato per l'analisi dei segnali riflessi, è ideale per misure affidabili su prodotti solidi. E' particolarmente adatto per prodotti polverulenti. Giunto Easy Aimer facilita l'installazione dell'apparecchio e l'orientamento del segnale in base all'inclinamento della superficie del prodotto. Il segnale ad alta frequenza e il fascio di onde stretto offre flessibilità di montaggio e maggiore resistenza alle ostruzioni interne del serbatoio.

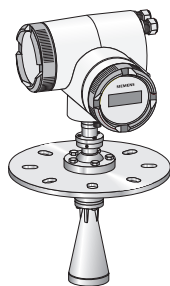

## Caratteristiche tecniche

I dati tecnici completi sono descritti nel manuale di istruzioni SITRANS LR460 disponibile sulla pagina prodotti, all'indirizzo: <https://pia.khe.siemens.com/index.asp?Nr=14655>. Le certificazioni sono riportate sulla targhetta di identificazione dell'apparecchio.

### Alimentazione

- 100 - 230 V ca,  $\pm 15\%$ , 50/60 Hz, 6 W o 24 V cc,  $+25/-20\%$ , 6 W
- Fusibile (ca)      S11 in ceramica ad azione rapida, 4 x 20 mm, 1 A, 250 V ca  
                             S12 ad azione lenta, 4 x 20 mm, 0.63 A, 250 Vca
- Fusibile (cc)      S11 in ceramica ad azione rapida, 4 x 20 mm, 2 A, 250 V ca  
                             S12 ad azione lenta, 4 x 20 mm, 0.63 A, 250 Vca

## Certificazioni (consultare la targhetta di identificazione)

Aree potenzialmente esplosive	FM/CSA: Classe II, Div. 1, Gruppi E, F, e G, Classe III ATEX II 1 D, 1/2 D, 2D Ex tD A20 IP67 T85 °C INMETRO: DNV 12.0089 X Ex tb IIIC T85 °C Db IP67 -40 °C ≤ Ta ≤ +65 °C DNV #OCP 0017 ABNT NBR IEC 60079-0:2008 e ABNT NBR IEC 60079-31:2011
Uso generale	CSAUS/C, FM, CE, C-Tick
Radiointerferenza	FCC, Industry Canada, European Radio (R&TTE), C-Tick

## Installazione

**! ATTENZIONE: Per garantire la protezione il SITRANS LR460 deve essere utilizzato osservando le istruzioni e avvertenze contenute in questo manuale. L'installazione deve essere eseguita esclusivamente da personale qualificato e in conformità con le normative locali correnti.**

### Note:

- L'installazione nell'Unione Europea e nei paesi membri dovrà essere effettuata in conformità con la norma ETSI EN 302372.
- Per ulteriori informazioni sulle omologazioni vedi la targhetta di identificazione.
- Usare cunicoli per cavi, tubi protettivi o serracavi adatti per garantire il grado di protezione IP o NEMA.
- Rispettare i limiti di temperatura ambiente/di processo.
- Certificazione per USA e Canada, vedi normativa FCC/IC, pagina 2.

## Posizionamento

### Note:

- Installare l'apparecchio in modo da ottenere un accesso facilitato al display, per la visualizzazione e il controllo nonché per la programmazione tramite il calibratore portatile.
- Installare l'apparecchio in un ambiente idoneo alle caratteristiche e ai materiali di composizione della custodia.
- E' opportuno prevedere un rivestimento di protezione solare se l'apparecchio deve essere esposto al sole.

## Considerazioni principali

- Il disegno e il posizionamento del tronchetto influiscono sul rendimento dell'apparecchio.
- Per evitare possibili interferenze quali riflessi dalle pareti del serbatoio e sporgenze seguire le indicazioni.

## Tipo di tronchetto

- L'angolo inferiore dell'antenna deve sporgere dal tronchetto.
- Prevedere uno spazio libero sufficiente (tronchetto) per consentire la rotazione ad angolo del LR460 (vedi *Orientazione dell'apparecchio*).

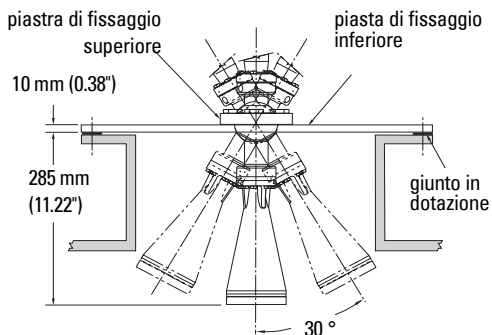

## Montaggio tronchetto

- Montare l'antenna mantenendo una distanza di 1 m dalla parete del serbatoio.
- Scale, tubi, assali a doppio T o flussi di carico provocano riflessioni o echi falsi che non devono trovarsi all'interno del fascio di onde.
- Accertarsi che vi sia uno spazio sufficiente per consentire al raggio di diffondersi senza interferire con il cono di emissione.

## Orientazione dell'apparecchio

Allineare l'antenna in modo tale da ottenere un cono di emissione radar perpendicolare alla superficie del prodotto, se possibile.

## Montaggio Easy Aimer

**Nota:** Allentando il meccanismo a sfera del giunto di orientamento Easy Aimer è possibile inclinare l'apparecchio fino a 30°.

1. Tenendo stretta la custodia dell'elettronica, allentare i giunti di fissaggio del perno Easy Aimer e risistemare la custodia (consultare *Tipo di tronchetto*).
2. Orientare il SITRANS LR460 in modo da inclinare l'antenna a cono affinché sia perpendicolare alla superficie del prodotto, se possibile. (Come riferimento dirigere l'antenna a cono verso un punto situato a circa 2/3 del diametro del serbatoio.)
3. Raggiungere la posizione ricercata e stringere le 5 viti (coppia 15-23 Nm / 11-17 Lbf-ft).

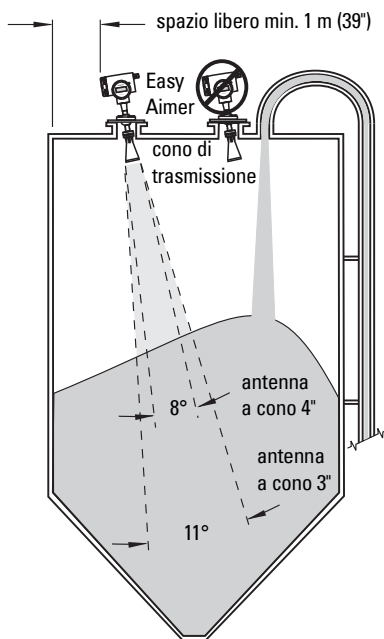

## Collegamento elettrico

### ! ATTENZIONE:

- Nelle atmosfere potenzialmente esplosive, disattivare l'alimentazione dell'apparecchio prima di ritirare il coperchio della custodia.
- Tutti i collegamenti elettrici (modelli CA) devono disporre di adeguato isolamento (min. 250 V).
- I terminali di ingresso CC devono essere alimentati da una fonte dotata di isolamento elettrico tra l'ingresso e l'uscita, per garantire la conformità ai requisiti di sicurezza applicabili della direttiva IEC 61010-1.
- L'apparecchio dovrà essere protetto da un fusibile o da un interruttore disgiuntore (16 A) nell'installazione.
- Accertarsi che nell'installazione e in una posizione facilmente accessibile dall'operatore si trovi un commutatore di circuito o interruttore, contrassegnato come sezionatore.
- Per evitare corti circuiti non collegare una resistenza di carico con cavi nudi all'interno della scatola di connessione.

### Note:

- circuiti di ingresso CA e CC: filo di rame min. 14 AWG (2.5 mm quadrati).
- Sistemare i cavi dell'alimentazione e della comunicazione separatamente.
- Coppia di serraggio consigliata (terminali): 0.5 - 0.6 N m (0.37 - 0.44 Lbf-ft).

### Collegamenti SITRANS LR460

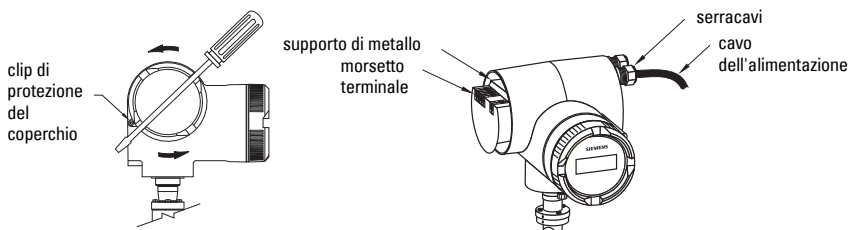

1. Disinnestare il clip di protezione della custodia con una chiave a brugola (Allen) da 3 mm e svitare il coperchio. (usare un cacciavite se necessario).
2. Allentare il serracavi e spingere il cavo dell'alimentazione fino a raggiungere il morsetto.
3. Vedi *Cablaggio SITRANS LR460 HART* pagina 7 o *Cablaggio SITRANS LR460 PROFIBUS PA* pagina 8 per le tappe successive.



# Cablaggio SITRANS LR460 HART

(segue dalla sezione *Collegamenti SITRANS LR460* pagina 6)

**Nota:** LR460 HART non richiede alimentazione dal circuito 4-20 mA (loop).

Effettuare l'installazione seguendo le istruzioni di *Cablaggio e Installazione* riportate nella guida HART (N° HCF\_LIT-34), messa a disposizione da: <http://www.hartcomm.org/technical/doclist.html>.

## Modello CA

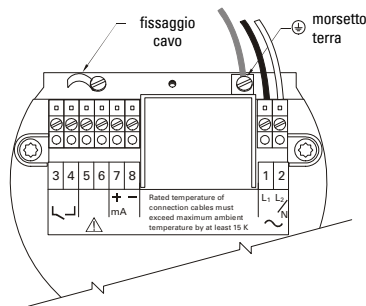

## Modello CC

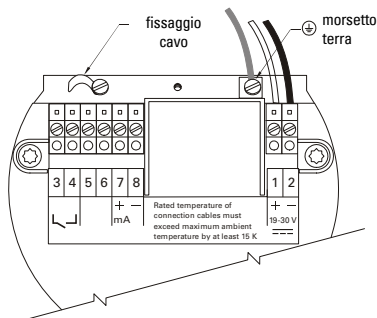

## Collegamenti HART

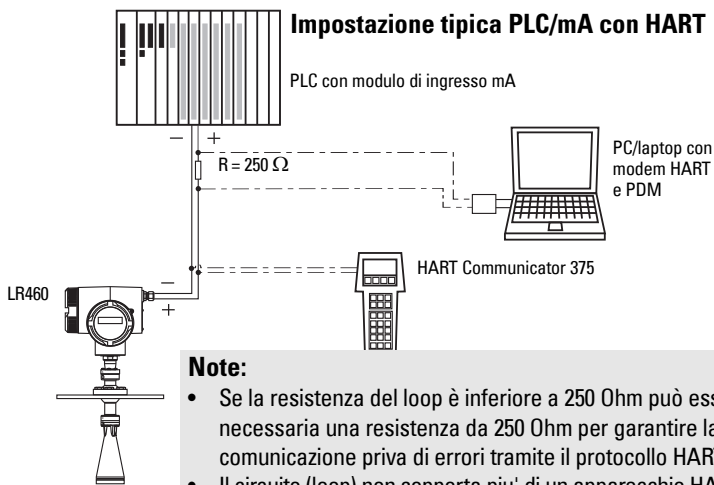

4. Collegare il conduttore di terra dell'alimentazione al morsetto terra  sul supporto metallico all'interno della custodia. Regolare la lunghezza del cavo affinché il conduttore di terra si scolleghi per ultimo se viene tirato il cavo.

5. Stringere il serracavi e controllare la tensione tirando e girando.

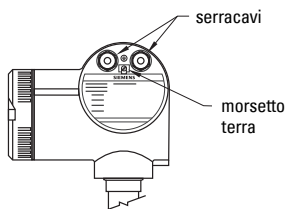

6. Rimettere il coperchio della custodia e stringere manualmente. Verificare che la guarnizione sia intatta e pulita.
7. Stringere la vite del clip di protezione del coperchio.
8. Collegare il morsetto terra esterno situato tra i serracavi al collegamento terra del serbatoio. Utilizzare un cavo con sezione trasversale di 2.5 mm<sup>2</sup> (minimo).
9. *Programmazione del SITRANS LR460* pagina 9

## Cablaggio SITRANS LR460 PROFIBUS PA

(segue dalla sezione *Collegamenti SITRANS LR460* pagina 6)

**Nota:** PROFIBUS PA è insensibile alla polarità.

### Requisiti di alimentazione

Per stabilire quante apparecchiature possono essere collegate a una linea bus, calcolare il massimo consumo di corrente di tutte le apparecchiature: 10.5 mA per il SITRANS LR460. Per motivi di sicurezza è necessario prevedere una riserva di corrente.

### Terminazione del bus

Per funzionare correttamente PROFIBUS PA richiede il collegamento bilaterale del cavo. Per ulteriori informazioni consultare la guida PROFIBUS PA User and Installation Guidelines (n°2.092), messa a disposizione da [www.profibus.com](http://www.profibus.com).

Installare in conformità con le istruzioni riportate nella guida *PROFIBUS PA User and Installation Guidelines* (n° 2.092), messa a disposizione da [www.profibus.com](http://www.profibus.com).

**Modello CA**

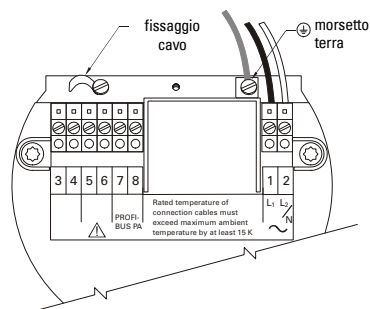

**Modello CC**

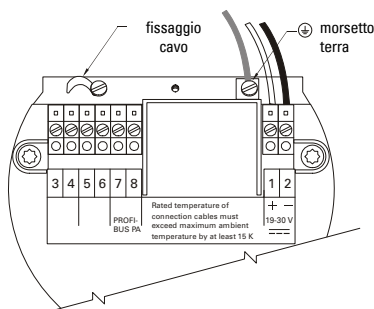

## Collegamenti PROFIBUS PA

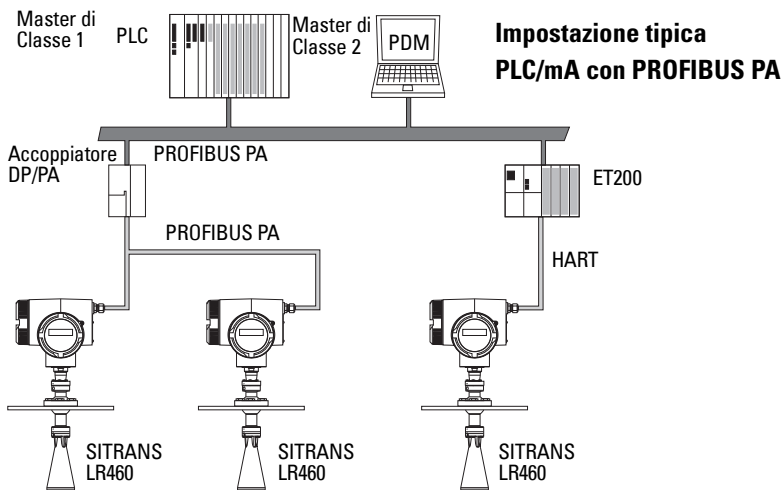

4. Collegare il conduttore di terra dell'alimentazione al morsetto terra  sul supporto metallico all'interno della custodia. Regolare la lunghezza del cavo affinché il conduttore di terra si scolleghi per ultimo se viene tirato il cavo.
5. Stringere i serracavi e controllare la tensione tirando e girando.
6. Rimettere a posto il coperchio della custodia e stringere manualmente. Verificare che la guarnizione sia intatta e pulita.
7. Stringere la vite del clip di protezione del coperchio.
8. Collegare il morsetto terra esterno situato tra i serracavi al collegamento terra del serbatoio. Utilizzare un cavo con sezione trasversale di  $2.5 \text{ mm}^2$  (minimo).
9. *Programmazione del SITRANS LR460* pagina 9

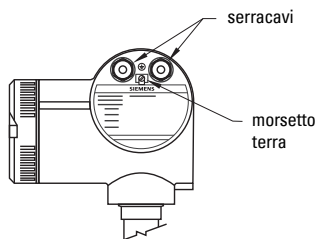

## Programmazione del SITRANS LR460

**Nota:** SITRANS LR460 è compatibile soltanto con SIMATIC PDM versione 6.0 con SP2 HF1 (o versione ulteriore).

Per impostare il SITRANS LR460 per la semplice misura di livello è necessario:

- selezionare il tipo di applicazione (struttura del serbatoio)
- selezionare il modo misurazione: livello, distanza o spazio
- definire lo smorzamento, o la velocità di risposta
- definire il punto di calibrazione alto/basso

L'assistente di installazione raggruppa le impostazioni necessarie. Esistono due modi per accedere all'assistente:

- *Accesso all'assistente di avvio rapido con il calibratore portatile* pagina 10
- *Accesso all'assistente di avvio rapido con SIMATIC PDM* pagina 14

## Attivazione del SITRANS LR460

### Note:

- E' opportuno posizionare il SITRANS LR460 lontano da dispositivi quali laptop, telefoni cellulari e computer palmari onde evitare operazioni involontarie.
- L'attivazione/disattivazione frequente dell'apparecchio provoca l'uso prematuro dell'elettronica. Per ulteriori informazioni consultare il manuale d'uso integrale.

Collegare l'apparecchio all'alimentazione. Il SITRANS LR460 viene avviato automaticamente nel modo **RUN**, e visualizza la distanza tra la superficie della flangia e il livello del prodotto. Il display LCD visualizza la misura (unità preimpostata: metri). Lo stato di funzionamento dell'apparecchio viene indicato dal display LCD incorporato o da un'indicatore esterno.

### Display nel modo RUN

#### Funzionamento normale

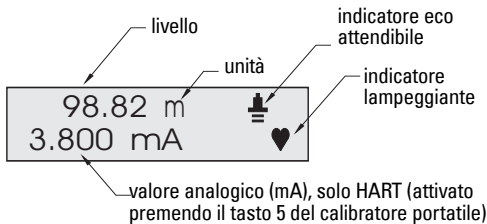

#### LOE (perdita eco)

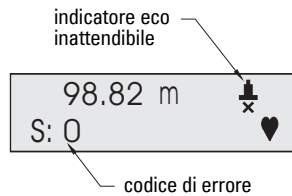

## Accesso all'assistente di avvio rapido con il calibratore portatile

### Note:



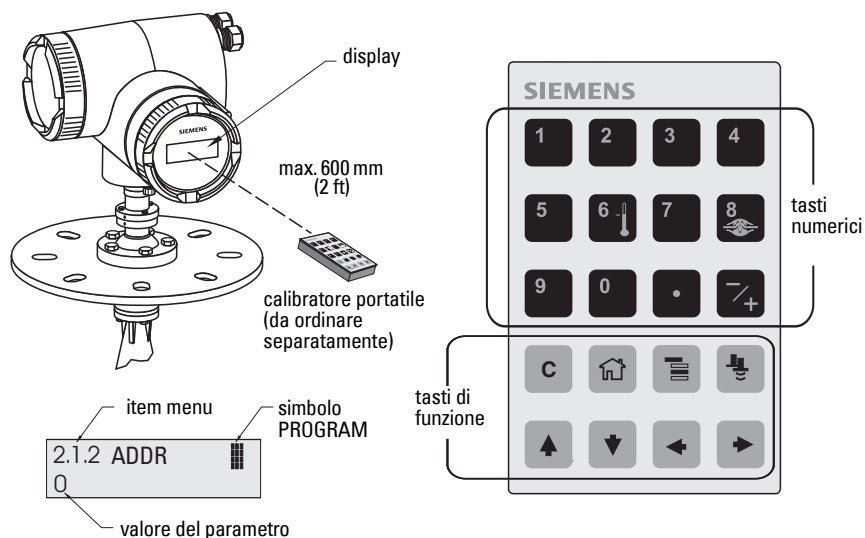

- L'assistente è un pacchetto completo con impostazioni correlate.
- Non usare l'assistente di avvio rapido per modificare parametri individualmente. Per istruzioni dettagliate consultare il manuale d'uso integrale.
- Le modifiche vengono applicate selezionando **YES** nel parametro **1.8 (APPLY?)**.

Il menù di Avvio rapido viene visualizzato appena impostato il **modo PROGRAM**.

## Avvio rapido



### Tramite il calibratore portatile:

- Puntare il calibratore verso il display [a una distanza massima di 600 mm (2 ft.)], e premere **Mode**  per attivare il modo **PROGRAM** e accedere al Menù livello 1.
- Premere la **freccia destra**  per navigare attraverso il menu fino all'item 1.1.
- Premere la **freccia destra**  per impostare il modo **Edit**: il simbolo **PROGRAM**  lampeggia.
- Per modificare un valore impostato accedere al valore desiderato o digitare un valore nuovo.
- Per confermare il valore impostato premere la **freccia destra** . Sul display LCD viene visualizzato il menù successivo, si disattiva il simbolo **PROGRAM** e lampeggia l'ultima cifra a destra, per indicare il modo **Navigazione**.

### 1.1 Lingua

<b>Opzioni</b>	ENGLISH, DEUTSCH, FRANCAIS, ESPANOL
----------------	-------------------------------------

### 1.2 Tipo di applicazione (APPL)

<b>Opzioni</b>	STEEL	Materiale di costruzione del serbatoio
	CONCRETE	

## 1.3 Funzionamento

<b>Opzioni</b>	<b>LEVEL</b>	Distanza alla superficie del prodotto, misurata a partire dal punto di calibrazione basso (livello vuoto).
	<b>SPACE</b>	Distanza al punto di calibrazione alto (livello pieno) misurata a partire dalla superficie del prodotto.
	<b>DISTANCE</b>	Distanza alla superficie del prodotto, misurata a partire dal punto di riferimento sensore.

### Modo di funzionamento

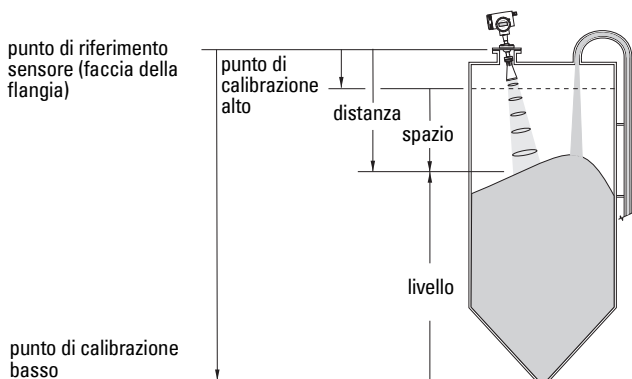

## 1.4 Unità

Selezionare le unità per le variabili di Avvio Rapido (punto di calibrazione alto e basso, livello, distanza o spazio).

<b>Opzioni</b>	mm, cm, m, in, ft
----------------	-------------------

## 1.5 Punto di calibrazione alto (CAL HIGH)

Distanza tra il punto di riferimento sensore e il punto di calibrazione alto: generalmente il livello pieno (vedi 1.3 Funzionamento).

<b>Valori</b>	Campo di lavoro 0.0000 - 100.00 m
---------------	-----------------------------------

## 1.6 Punto di calibrazione basso (CAL LOW)

Distanza tra il punto di riferimento sensore e il punto di calibrazione basso: generalmente il livello vuoto (vedi 1.3 Funzionamento).

<b>Valori</b>	Portata: 0.0000 - 100.00 m
---------------	----------------------------

## 1.7 Velocità di risposta

Regola la risposta di misurazione dell'apparecchio all'interno della portata.

<b>Opzioni</b>	<b>SLOW</b>	0.1 m/minuto
	<b>MED</b>	1.0 m/minuto
	<b>FAST</b>	10.0 m/minuto

Impostare un valore leggermente superiore alla massima velocità di riempimento o svuotamento (a seconda del valore più alto). Più la velocità di risposta è bassa, maggiore sarà la precisione. Più è alta, maggiori saranno le variazioni del livello.

## 1.8 Applicare modifiche (APPLY?)

I valori impostati durante l'avvio rapido vengono memorizzati attivando **Applicare le modifiche**

<b>Opzioni</b>	YES, NO
----------------	---------

Selezionare **YES**. L'apparecchio SITRANS LR460 è pronto per funzionare e torna al modo RUN.

## Comunicazione via HART o PROFIBUS PA

### Note:

- Le impostazioni di avvio rapido non sono parametri indipendenti. Esiste una correlazione tra le diverse impostazioni. Le modifiche vengono applicate cliccando **Trasferire** dopo la tappa 4.
- I parametri non possono essere modificati individualmente con l'assistente di avvio rapido. Per istruzioni dettagliate consultare il manuale d'uso integrale.

L'assistente grafico di avvio rapido raggruppa le impostazioni necessarie per un'applicazione semplice in sole 4 tappe.

Per utilizzare HART o PROFIBUS PA è necessario un tool di configurazione PC. Vi consigliamo di utilizzare SIMATIC PDM.







Per ulteriori informazioni sur SIMATIC PDM si prega di consultare le istruzioni d'uso o l'aiuto in linea (online help). (Le guide di applicazione per l'impostazione di apparecchi Siemens Milltronics Process Instruments HART e PROFIBUS PA con SIMATIC PDM possono essere scaricate all'indirizzo: [www.siemens.com/processautomation](http://www.siemens.com/processautomation).)

## Device Description (DD)

E' necessaria la Descrizione del Dispositivo (DD) per SIMATIC PDM versione 6.0 con SP2 HF1 (o versione ulteriore). La descrizione può essere scaricata dalla rubrica Device Catalog, pagina **Sensors/Level/Echo/Siemens Milltronics/SITRANS LR460**. Se la pagina **SITRANS LR460** non è accessibile sul sito Siemens Milltronics, è possibile scaricare la descrizione DD dalla relativa pagina del sito web: <https://pia.khe.siemens.com/index.asp?Nr=14655>, rubrica **Downloads**.

I file devono essere memorizzati sul computer dell'utente. Estrarre il file zip assicurandosi che sia facilmente accessibile. Avviare **SIMATIC PDM – Manager Device Catalog**, accedere al file DD dezipato e selezionarlo.

## Impostazione di un apparecchio

- Definire l'indirizzo (valore preselezionato per PROFIBUS PA = 126; e HART = 0).
  - Puntare il calibratore verso il display e premere **Mode**  per attivare il modo **PROGRAM**, item menù 1.
  - Premere il tasto **FRECCIA basso** , **FRECCIA destra** , e **FRECCIA destra**  per accedere all'indirizzo [HART: (item menù 2.1.2) o PROFIBUS PA: (item menù 2.1.1)].
  - Premere la **freccia destra**  per selezionare il modo Editazione: il simbolo **PROGRAM**  lampeggia.
  - Digitare il valore scelto e premere la **freccia destra**  per confermare. Il display LCD indica il valore nuovo e viene disattivato il simbolo **PROGRAM**.
- Avviare SIMATIC Manager e creare un progetto nuovo per il LR460. Le note esplicative per l'impostazione di apparecchiature HART e PROFIBUS PA con SIMATIC PDM sono scaricabili dalla pagina del nostro sito: <https://pia.khe.siemens.com/index.asp?Nr=14655>

3. Accedere al menù **Device – Reset**, selezionare **Factory Defaults** e cliccare **OK**.
4. Dopo la sequenza di ripristino trasmettere i parametri al PC/PG.
5. Calibrare l'apparecchio con l'assistente di avvio rapido.

## Accesso all'assistente di avvio rapido con SIMATIC PDM

Accedere al menù **Apparecchio – Avvio rapido** e seguire le tappe 1 - 4.

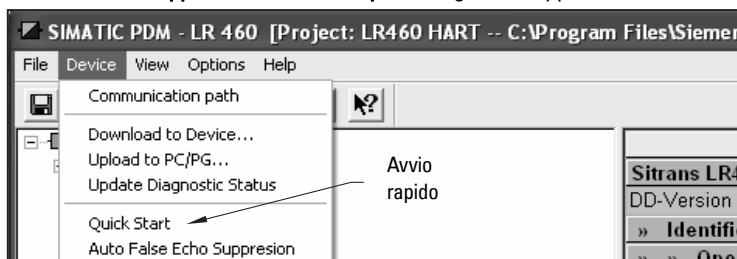

### Tappa 1 - Identificazione

Per accettare i valori predefiniti cliccare **SEGUENTE**. (I campi Description (descrizione), Message (messaggio), e Last config (ultima configurazione) sono opzionali.)

### Tappa 2 – Tipo di applicazione

Selezionare il tipo di applicazione e di funzionamento e cliccare **NEXT**.

### Tappa 3 – Impostazione della portata

Definire l'unità di misura dei valori (sensore), impostare valori per i punti di calibrazione basso/alto e selezionare una velocità di risposta leggermente superiore alla massima velocità di riempimento/svuotamento.<sup>1</sup> Cliccare **NEXT**.

### Tappa 4 - Sommario

Verificare l'impostazione dei parametri, e cliccare **BACK** per modificare le impostazioni, o **TRANSFER** per trasferire i valori all'apparecchio.

Una volta trasferiti i valori viene visualizzato **Device Configuration Complete**. Cliccando **OK** si trasferiscono i valori dall'apparecchio al PC/PG e si sincronizza l'apparecchio e PDM.

<sup>1</sup>. Consultare *1.7 Velocità di risposta* pagina 12.



# Installazione in zone potenzialmente esplosive

## Istruzioni specifiche per zone potenzialmente esplosive (Direttiva Europea ATEX 94/9/CE, Allegato II, 1/0/6)

### Note:

- La targhetta di identificazione dell'apparecchio è illustrata all'interno della copertina. (targhetta illustrata a solo scopo informativo. Per ulteriori informazioni sulla configurazione riferirsi alla targhetta originale sull'apparecchio.
- L'installazione deve essere eseguita esclusivamente da personale qualificato e in conformità con le normative locali correnti.

Le istruzioni che seguono riguardano apparecchiature contrassegnate dal numero di certificato Sira 06 ATEX 9218X. .

1. Per l'uso e l'assemblaggio, fare riferimento al manuale d'uso integrale.
2. L'apparecchio è certificato e classificato nella categoria II 1D, 1/2 D e 2D. I requisiti essenziali per la tutela della sicurezza e della salute di persone sono garantiti dalla conformità con la norma IEC 61241-0: 2004 e IEC 61241-1: 2004.
3. L'apparecchio può essere usato in presenza di emissioni di polvere e fibre con apparecchiature classe di temperatura T (vedere tabella sottostante).
4. Dati termici della serie 7ML5426

Categoria di apparecchio	Temperatura ambiente ammissibile (antenna a cono)	Temperatura ambiente ammissibile (custodia dell'elettronica)
1D, 1/2D, 2D	$-40\text{ °C } (-40\text{ °F}) \leq T_{\text{amb}} \leq +200\text{ °C}$ (+392 °F)	$-40\text{ °C } (-40\text{ °F}) \leq T_{\text{amb}} \leq +65\text{ °C}$ (+149 °F)

5. Questo apparecchio non è stato definito dispositivo di sicurezza nell'ambito della direttiva 94/9/CE Allegato II, clausola 1,5.
6. L'installazione e l'ispezione di questo apparecchio devono essere eseguite da personale qualificato in conformità con le normative locali correnti (EN 61241-14 e EN 61241-17 in Europa).
7. Le riparazioni di questo apparecchio devono essere eseguite in conformità con le normative locali correnti.
8. I componenti incorporati nell'apparecchio o utilizzati per sostituire altre parti dovranno essere installati da personale qualificato in conformità con le istruzioni contenute nella documentazione fornita dal fabbricante.
9. L'utente è responsabile di prevedere un override manuale per mettere fuori uso l'apparecchio e di incorporare sistemi di protezione nei processi automatici che deviano dalle condizioni operative previste a condizione che ciò non comprometta la sicurezza.
10. Marcatura dell'apparecchio: La marcatura dell'apparecchio deve includere le informazioni di base indicate sulla targhetta. Vedi targhetta di identificazione dell'apparecchio.

## CONDIZIONI SPECIFICHE PER L'USO SICURO

Il suffisso 'X' del numero di certificato si riferisce alle seguenti condizioni speciali per l'uso sicuro.

- I cunicoli o serracavi devono garantire il rispetto dei requisiti della Direttiva Europea 94/9/EC per il Gruppo II, Categorie 1D, 1/2D o 2D e devono permettere di garantire il grado di protezione IP della custodia.
- Se l'applicazione richiede la funzione autopulente dell'antenna, l'utente è responsabile di garantire che la polvere combustibile della zona potenzialmente esplosiva non penetri l'attacco per la purga di lavaggio, compromettendo la classificazione della zona.

# SITRANS LR460 Quick Start handleiding

Deze handleiding beschrijft de belangrijkste kenmerken en functies van de SITRANS LR460. Wij raden u sterk aan de uitgebreide versie van de handleiding aan te schaffen zodat u uw instrument zo optimaal mogelijk kunt gebruiken. De complete handleiding is beschikbaar op de productpagina van onze website: <https://pia.khe.siemens.com/index.asp?Nr=14655>.

Vragen omtrent de inhoud van deze handleiding kunnen worden gericht aan:

Siemens Milltronics Process Instruments  
1954 Technology Drive, P.O. Box 4225  
Peterborough, Ontario, Canada, K9J 7B1  
Email: [techpubs.smpi@siemens.com](mailto:techpubs.smpi@siemens.com)

**Auteursrecht Siemens Milltronics  
Process Instruments 2013.  
Alle rechten voorbehouden**

**Disclaimer**

Wij raden gebruikers aan geautoriseerde, ingebonden gebruikershandleidingen te kopen, of om de elektronische versies te raadplegen, zoals ontworpen en goedgekeurd door Siemens Milltronics Process Instruments. Siemens Milltronics Process Instruments is niet aansprakelijk voor de inhoud van gedeeltelijk, of geheel gekopieerde versies, gebonden of elektronisch.

Hoewel we de inhoud van deze gebruikershandleiding hebben geverifieerd aan de omschreven instrumentatie, kunnen desondanks afwijkingen voorkomen. Wij kunnen derhalve niet een volledige overeenstemming garanderen. De inhoud van deze handleiding wordt regelmatig herzien, en correcties worden opgenomen in volgende uitgaven. Wij houden ons aanbevolen voor suggesties ter verbetering.

Technische gegevens kunnen worden gewijzigd.

MILLTRONICS is een geregistreerd handelsmerk van Siemens Milltronics Process Instruments.

## Technische ondersteuning

Ondersteuning is 24-uur per dag beschikbaar.

Ga na de hierna vermelde website om het adres, telefoonnummer en faxnummer van uw lokale Siemens Automation kantoor te vinden:

[www.siemens.com/automation/partner](http://www.siemens.com/automation/partner):

- Klik op het tabblad **Contacts by product** en zoek dan uw productgroep (**+Process Automation > +Process Instrumentation > +Level Measuring Instruments**).
- Selecteer het team **Technische ondersteuning**. Klik op **Next**.
- Klik op een continent, dan een country (land), gevolgd door een city (plaats). Klik op **Next**.

Ga voor on-line technische ondersteuning naar: [www.siemens.com/automation/support-request](http://www.siemens.com/automation/support-request)

- Voer de naam van het apparaat in (SITRANS LR460) of het bestelnummer, klik vervolgens op **Search**, en selecteer het juiste producttype. Klik op **Next**.
- Voer een sleutelwoord in dat uw vraag omschrijft. Blader vervolgens door de relevante documentatie, of klik op **Next** om een omschrijving van uw vraag op te sturen naar het technische ondersteuningspersoneel van Siemens.

**Siemens A&D Technical Support Center:** telefoon+49 180 50 50 222 fax +49 180 50 50 223+

## Veiligheidsrichtlijnen

Waarschuwingmeldingen moeten worden aangehouden om de eigen veiligheid en die van anderen te waarborgen en om het product en de aangesloten apparatuur te beschermen. Deze waarschuwingmeldingen gaan vergezeld met een verduidelijking van de mate van voorzichtigheid die moet worden aangehouden.



**Waarschuwing: heeft betrekking op een waarschuwingssymbool op het product en betekent dat het niet aanhouden van de noodzakelijke voorzorgsmaatregelen kan leiden tot ernstig of dodelijk letsel en/of aanzienlijke materiële schade.**



**WAARSCHUWING<sup>1</sup>: betekent dat het niet aanhouden van de noodzakelijke voorzorgsmaatregelen kan leiden tot ernstig of dodelijk letsel en/of aanzienlijke materiële schade.**

**Opmerking:** geeft belangrijke informatie aan over het product of dat deel van de gebruikershandleiding.

<sup>1</sup> Dit symbool wordt gebruikt wanneer er geen corresponderend waarschuwingssymbool op het product aanwezig is.

## FCC en IC conformiteit

### Alleen voor US installaties: Federal Communications Commission (FCC) regelgeving



**Waarschuwing: wijzigingen of modificaties die niet uitdrukkelijk zijn goedgekeurd door Siemens Milltronics kunnen de toestemming om de apparatuur te bedienen ongeldig maken.**

#### Opmerkingen:

- Deze apparatuur is getest, en voldoet aan de grenswaarden voor een Class A digital device, zoals vastgelegd in Part 15 van de FCC regelgeving. Deze grenswaarden zijn vastgelegd voor het bieden van een redelijke bescherming tegen schadelijke interferentie wanneer de apparatuur wordt gebruikt in een commerciële omgeving.
- Deze apparatuur genereert, gebruikt en kan radiofrequentie-energie uitzenden en kan, indien niet gebruikt en geïnstalleerd conform de gebruikershandleiding schadelijke interferentie veroorzaken voor radiocommunicatie. Gebruik van deze apparatuur in woonomgevingen zal hoogstwaarschijnlijk leiden tot schadelijke interferentie voor radiocommunicatie. In dat geval moet de gebruiker de interferentie voor eigen rekening corrigeren.

### Alleen voor installaties in Canada: Industry Canada (IC) regels

#### Opmerkingen:

- Dit apparaat moet worden geïnstalleerd en gebruikt in een volledig gesloten container om RF-emissie te voorkomen, welke anders kan interfereren met luchtvaartnavigatie. De installatie moet worden uitgevoerd door opgeleide installateurs, waarbij de instructies van de fabrikant strikt worden aangehouden.
- Het gebruik van het apparaat is op een 'geen bescherming / geen interferentie' basis:
  - De gebruiker moet accepteren dat er sprake kan zijn van een andere hoog vermogen radar op dezelfde frequentieband, welke kan leiden tot interferentie of beschadiging van het apparaat.
  - De gebruiker is verantwoordelijk voor het verwijderen, op kosten van de gebruiker, van enig apparaat dat interfereert met het primaire licentiebedrijf.

# De handleiding

SITRANS LR460 ondersteunt het HART communicatieprotocol, of PROFIBUS PA, en SIMATIC PDM software en deze handleiding bestaat uit 3 onderdelen:

- *SITRANS LR460 (HART/PROFIBUS PA)* op pagina 3: informatie over zowel HART als PROFIBUS PA modellen, waaronder:
  - voeding, goedkeuringen, installatie, aansluiten, programmering, activering, quick start via handprogrammeereenheid, communicatie via HART of PROFIBUS PA, quick start via SIMATIC PDM
- *Installaties in gevaarlijke zones* op pagina 15
- *SITRANS LR460 PROFIBUS PA bedrading* op pagina 8

## SITRANS LR460 (HART/PROFIBUS PA)

De SITRANS LR460 is een 4-draads 24 GHz FMCW radar niveautransmitter met een extreem hoge signaal/ruis ratio en een geavanceerde signaalverwerking voor continue bewaking van stortgoed tot 100 m (328 ft). Het instrument is ideaal voor metingen bij extreme stofvorming. De Easy Aimer maakt het gemakkelijk het instrument te installeren en het signaal op het talud van het product te richten. Het hoogfrequente signaal produceert een nauwe zendconus, hetgeen de LR460 behoorlijk ongevoelig maakt voor tankinterferenties.

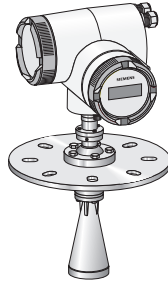

## Specificaties

Raadpleeg voor een compleet overzicht de SITRANS LR460 gebruikershandleiding, die beschikbaar is via de productpagina op onze website: <https://pia.khe.siemens.com/index.asp?Nr=14655>. Raadpleeg het typeplaatje van het instrument voor de Goedkeuringen.

### Voeding

- 100 tot 230 VAC,  $\pm 15\%$ , 50/60 Hz, 6 W of 24 VDC, +25/-20%, 6 W
- Zekering (AC)      SI1 snelle, keramische zekering, 4 x 20 mm, 1 A, 250 V AC  
                             SI2 traag, 4 x 20 mm, 0,63 A, 250 VAC
- Zekering (DC)      SI1 snelle, keramische zekering, 4 x 20 mm, 2 A, 250 V AC  
                             SI2 traag, 4 x 20 mm, 0,63 A, 250 VAC

## Toelatingen (controleer aan de hand van typeplaatje v.h. instrument)

Explosiegevaarlijke omgevingen.	FM/CSA: Klasse II, Div. 1, Groepen E, F, en G, Klasse III ATEX II 1 D, 1/2 D, 2D Ex tD A20 IP67 T85 °C INMETRO: DNV 12.0089 X Ex tb IIIC T85 °C Db IP67 -40 °C ≤ Ta ≤ +65 °C DNV #OCP 0017 ABNT NBR IEC 60079-0:2008 e ABNT NBR IEC 60079-31:2011
Algemeen	CSAUS/C, FM, CE, C-Tick
Radio	FCC, Industry Canada, Europese radio (R&TTE), C-Tick

## Installatie

**!** **Waarschuwing: De SITRANS LR460 mag uitsluitend worden gebruikt op de manier zoals beschreven in deze handleiding, anders kan de bescherming die deze apparatuur biedt in gevaar komen. De installatie mag uitsluitend worden uitgevoerd door gekwalificeerd personeel en in overeenstemming met lokale regelgeving.**

### Opmerkingen:

- Voor de EU en lidstaten moet de installatie conform ETSI EN 302372 zijn.
- Raadpleeg het typeplaatje van het instrument voor goedkeuringsinformatie.
- Gebruik geschikte doorvoeren en doorvoerwartels of kabelwartels, om de IP- of NEMA-beschermingsklasse te handhaven.
- Houd rekening met de maximaal toegestane omgevings- en procestemperaturen.
- Voor installaties in de VS en Canada, raadpleeg de FCC en IC conformiteit op pagina 2.

## Installatielocatie

### Opmerkingen:

- Zorg voor gemakkelijke toegang om het display te bekijken en voor programmering via de handprogrammeereenheid.
- Zorg voor een omgeving die geschikt is voor de beschermingsklasse van de behuizing en de gebruikte constructiematerialen.
- Zorg voor een zonnedak wanneer het apparaat in direct zonlicht wordt gemonteerd.

## Belangrijke punten

- Het ontwerp en de locatie van de sok (tubelure) zijn van doorslaggevend belang voor een succesvolle toepassing.
- Vermijd reflectie interferentie van tankwanden en obstructies door de onderstaande richtlijnen aan te houden.

## Sok-design

- De onderrand van de hoorn moet buiten de sok uitsteken.
- De sok moet voldoende speling hebben zodat de LR460 onder een hoek kan worden gepositioneerd (zie *Richten van het apparaat* hieronder).

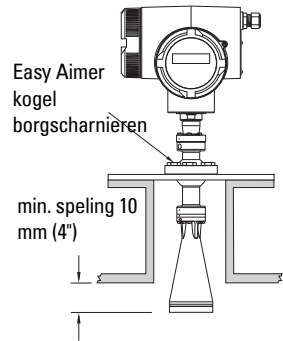
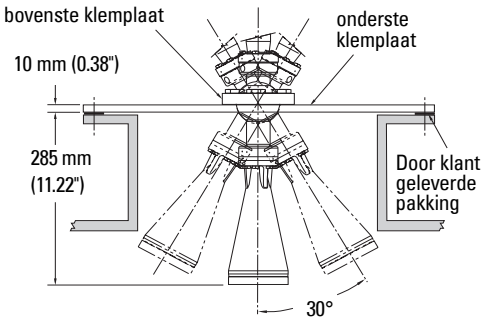

## Locatie van de sok

- Plaats de antenne op tenminste 1 meter afstand van de zijwand.
- Houd de zendconus interferentievrij door deze uit de buurt te houden van ladders, leidingen, I-balken of vulstromen.
- Houd rekening met de spreiding van de bundel om interferentie te voorkomen.

## Richten van het apparaat

Richt de antenne zo dat de radarconus loodrecht op het oppervlak van het te bewaken materiaal staat, indien mogelijk.

## Easy Aimer installatie

**Opmerking:** Wanneer de Easy Aimer kogel is losgemaakt, kan het apparaat vrij kantelen tot maximaal 30°.

1. Draai de Easy Aimer kogel vergrendelbouten los, terwijl u de electronicabehuizing stevig vast houdt, en positioneer de behuizing voorzichtig opnieuw (zie *Sok-design* hierboven).
2. Richt de SITRANS LR460 zo dat de hoornantenne loodrecht op het materiaaloppervlak is gericht, indien mogelijk. (Richt als vuistregel de bundel op een punt ca. 2/3 van de tankdiameter.)

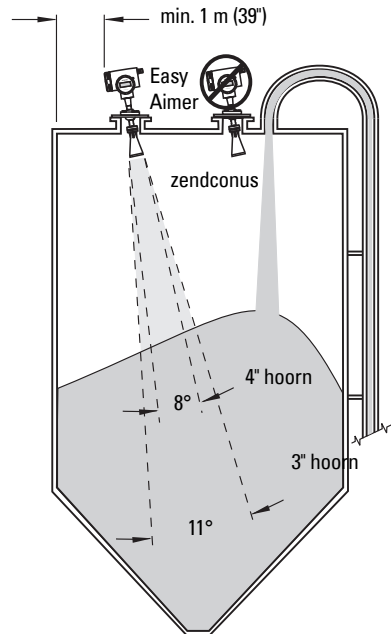

3. Draai de 5 bouten opnieuw aan met 15-23 N m (11 tot 17 Lbf-ft) wanneer de gewenste positie is bereikt.

## Bedrading

### ! WAARSCHUWINGEN:

- Schakel de voeding naar het apparaat uit voordat u in een explosiegevaarlijke zone het deksel verwijdert.
- Alle veldbedrading voor AC-versies moet voldoende zijn geïsoleerd voor tenminste 250 V.
- De DC ingangsklemmen moeten worden gevoed vanuit een bron die galvanisch is gescheiden tussen de ingang en de uitgang, om te voldoen aan de geldende veiligheidsvereisten van IEC 61010-1.
- De apparatuur moet zijn beschermd door een zekering of veiligheidsautomaat van max. 16 A, in de elektrische installatie van het gebouw.
- Een veiligheidsautomaat, of schakelaar in de installatie van het gebouw, gemarkeerd als de UIT-schakelaar, moet zich in de buurt bevinden van de apparatuur en binnen handbereik van de operator zijn.
- Om kortsluitingen te voorkomen, geen belastingsweerstand met kale draden aansluiten in de aansluitkast.

### Opmerkingen:

- AC en DC ingangsschakelingen: min. 14 AWG (2,5 mm<sup>2</sup>) koperdraad.
- Leg voedingskabels gescheiden van communicatiekabels.
- Aanbevolen aanhaalmoment voor schroefklemmen: 0,5 tot 0,6 m (0.37 tot 0.44 ft)

## Aansluiten van de SITRANS LR460

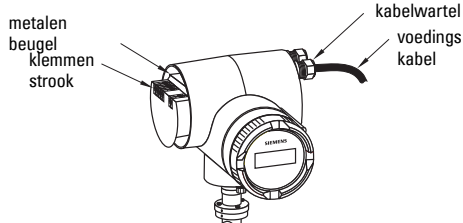
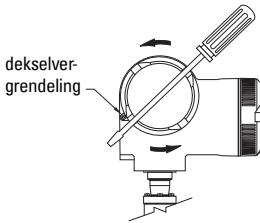

1. Ontgrendel het deksel met een 3 mm inbussleutel en draai het deksel los. (Gebruik een schroevendraaier als extra hefboom indien nodig.)
2. Maak de kabelwartel los en duw de voedingskabel er door totdat deze de aansluitstrook bereikt.
3. Ga naar *SITRANS LR460 HART bedrading* op pagina 7 of *SITRANS LR460 PROFIBUS PA bedrading* op pagina 8 voor de volgende stappen.



# SITRANS LR460 HART bedrading

(vervolg van *Aansluiten van de SITRANS LR460* op pagina 6)

**Opmerking:** LR460HART heeft geen voeding nodig van de 4-20 mA kring.

Installeer in overeenstemming met *Bekabeling en installatie* in de HART Application Guide (bestelnummer HCF\_LIT-34), beschikbaar via: <http://www.hartcomm.org/technical/doclist.html>.

## AC uitvoering

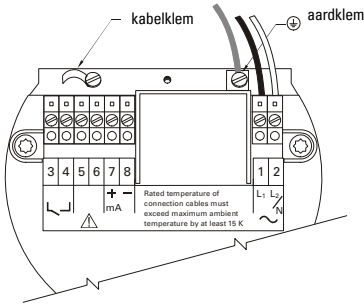

## DC uitvoering

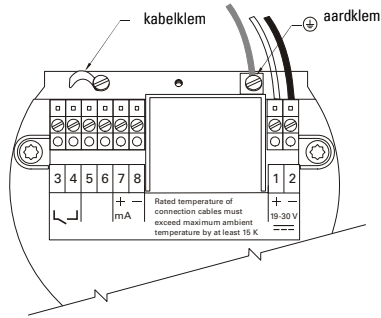

## Aansluiten HART

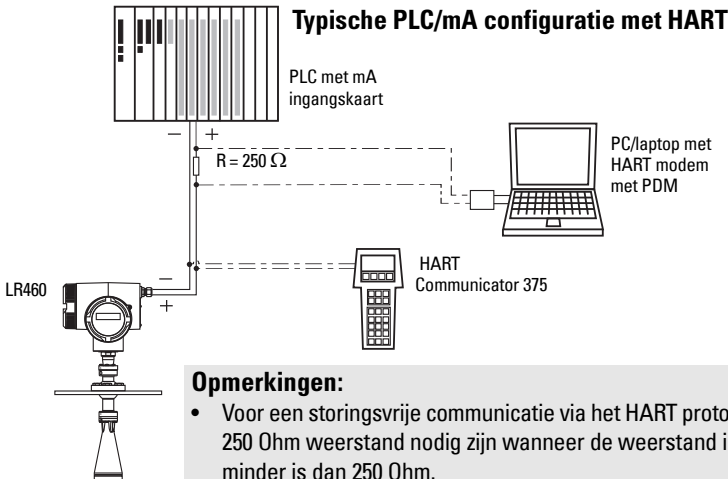

### Opmerkingen:

- Voor een storingsvrije communicatie via het HART protocol, kan een 250 Ohm weerstand nodig zijn wanneer de weerstand in de kring minder is dan 250 Ohm.
- Er mag slechts één HART communicatie-apparaat in de meetkring worden opgenomen.

4. Sluit de aarde van de voeding aan op de aardklem  op de metalen beugel, net binnen de behuizing. Stel de kabellengte zo in dat de aardader de laatste ader zou zijn die los gaat wanneer aan de kabel getrokken zou worden.

5. Draai de kabelwartel aan en controleer de trekcontasting (aantrekken en draaien).

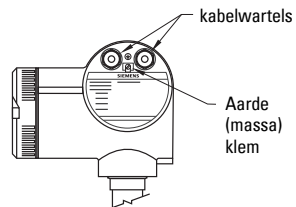

6. Plaats het deksel van de behuizing weer en draai deze handvast. De afdichtring moet schoon en onbeschadigd zijn.
7. Draai de schroef op de dekselvergrendeling aan.
8. Sluit de externe aardklem aan die zich bevindt tussen de kabelwartels op een aardaansluiting op uw tank. Gebruik een kabel met een diameter van 2,5 mm<sup>2</sup> of meer.
9. *Programmeren van de SITRANS LR460* op pagina 10

## SITRANS LR460 PROFIBUS PA bedrading

(vervolg van *Aansluiten van de SITRANS LR460* op pagina 6)

**Opmerking:** PROFIBUS PA is niet polariteitgevoelig.

### Voedingsvereisten

Bereken, om te bepalen hoeveel apparaten aangesloten kunnen worden op een bus leiding, het gecombineerde maximale opgenomen vermogen van alle aangesloten apparaten: 10,5 mA voor SITRANS LR460. Houd een stroomreserve aan voor de veiligheid.

### Busafsluiting

PROFIBUS PA MOET aan beiden uiteinden van de kabel worden voorzien van een afsluitweerstand om het systeem goed te laten werken. Raadpleeg de PROFIBUS PA User and Installation Guidelines (Gebruikers- en installatierichtlijnen) (best.nr. 2.092), beschikbaar via [www.profibus.com](http://www.profibus.com)

Installeer overeenkomstig de *PROFIBUS PA User and Installation Guidelines* (bestelnummer 2.092), beschikbaar via [www.profibus.com](http://www.profibus.com).

#### AC uitvoering

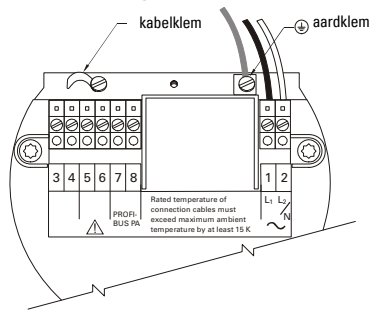

#### DC uitvoering

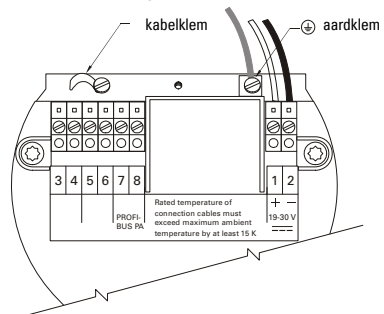

# Aansluiten PROFIBUS PA

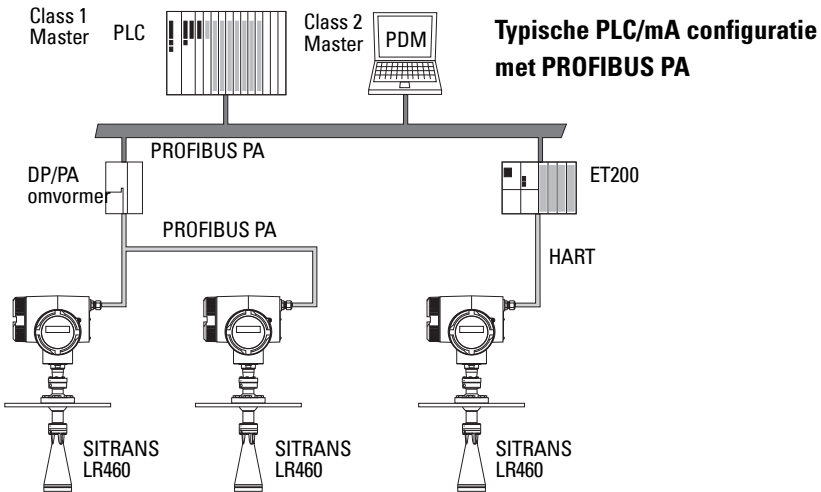

4. Sluit de aarde van de voeding aan op de aardklem (⊕) op de metalen beugel, net binnen de behuizing. Stel de kabellengte zo in dat de aardader de laatste ader zou zijn die los gaat wanneer aan de kabel getrokken zou worden.
5. Draai de kabelwartel aan en controleer de trekcontasting (aantrekken en draaien).
6. Plaats het deksel van de behuizing weer en draai deze handvast. De afdichting moet schoon en onbeschadigd zijn.
7. Draai de schroef op de dekselvergrendeling aan.
8. Sluit de externe aardklem aan die zich bevindt tussen de kabelwartels op een aardaansluiting op uw tank. Gebruik een kabel met een diameter van  $2,5 \text{ mm}^2$  of meer.
9. *Programmeren van de SITRANS LR460 op pagina 10*

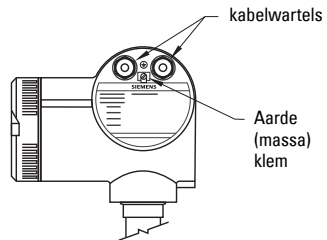

# Programmeren van de SITRANS LR460

**Opmerking:** SITRANS LR460 ondersteunt uitsluitend de SIMATIC PDM versie 6.0 met SP2 HF1 (of hoger).

Voor het instellen van de SITRANS LR460 voor een eenvoudige toepassing zijn slechts de volgende instellingen nodig:

- selecteer applicatietype (siloconstructie)
- selecteer bedrijfsmodus: niveau, afstand of ruimte
- stel responsiesnelheid in
- stel de Hoog en Laag kalibratiepunten in

In een Quick Start wizard worden alle instellingen die u nodig heeft behandeld. Er zijn twee manieren waarop u de wizard kunt activeren:

- *Quick Start Wizard via de handprogrammeereenheid* op pagina 10
- *Quick Start Wizard via SIMATIC PDM* op pagina 14

## Activeren van de SITRANS LR460

### Opmerkingen:

- Houdt infrarood apparaten, zoals laptops, mobiele telefoons en PDA's uit de buurt van de SITRANS LR460 om ongewenste werking te voorkomen.
- Door het frequent uit- en aanschakelen van het apparaat kan er slijtage aan de elektronica ontstaan. Raadpleeg de uitgebreide handleiding voor meer details.

Inschakelen van het instrument. De SITRANS LR460 start automatisch op in de **RUN** modus en detecteert de afstand tot het materiaalniveau, gemeten vanaf het sensorflensoppervlak. Het LCD geeft de meetwaarde weer en de standaard eenheid is meter. De systeemstatus wordt op het LCD weergegeven, of op een communicatiebeeldscherm op afstand.

## RUN modus display

### normaal bedrijf

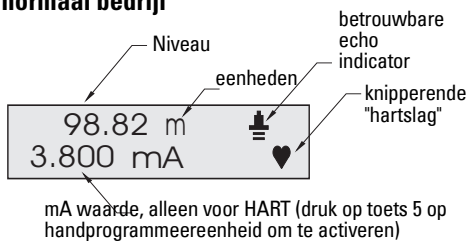

### LOE toestand

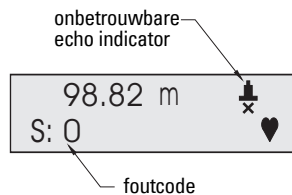

## Quick Start Wizard via de handprogrammeereenheid

### Opmerkingen:



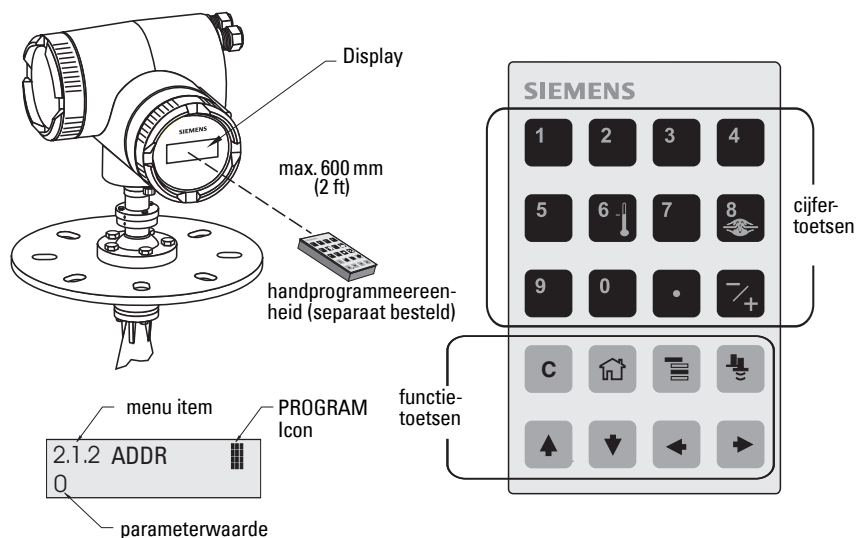

- De wizard vormt een compleet pakket en de instellingen zijn onderling gerelateerd.
- Gebruik de Quick Start wizard niet voor het wijzigen van individuele parameters. Raadpleeg de uitgebreide handleiding voor gedetailleerde instructies.
- Wijzigingen worden pas doorgevoerd wanneer u **YES** kiest in parameter **1.8 (APPLY?)**.

Het Quick Start menu verschijnt zodra u de **PROGRAM** modus activeert.

## Quick Start



### Gebruik van de handprogrammeereenheid:

- Richt de programmeereenheid op het display (van een maximale afstand van 600 mm (2 ft.)), en druk vervolgens op **Mode**  om de **PROGRAM** modus te activeren en menuniveau 1 te openen.
- Druk op de **PIJL naar rechts**  om naar menu item 1.1 te gaan.
- Druk op de **PIJL naar rechts**  om de **Edit** modus te openen: het PROGRAM pictogram  knippert.
- Blader naar de gewenste selectie om een instelling te wijzigen, of voer een nieuwe waarde in.
- Druk na het wijzigen van een waarde op **PIJL naar rechts**  om de waarde te accepteren. Op het LCD wordt het volgende menu-item weergegeven, het PROGRAM pictogram verdwijnt en de rechter positie knippert om de **Navigatie** modus aan te geven.

## 1.1 Taal

<b>Opties</b>	ENGLISH, DEUTSCH, FRANCAIS, ESPANOL
---------------	-------------------------------------

## 1.2 Applicatietype (APPL)

<b>Opties</b>	STEEL	Silo constructie
	CONCRETE	

## 1.3 Bedrijf

<b>Opties</b>	Niveau	Afstand van het materiaaloppervlak ten opzichte van Low Calibration Point (proces leeg niveau).
	Ruimte	Afstand tot Hoog kalibratiepunt (proces vol niveau) t.o.v. het materiaaloppervlak.
	Afstand	Afstand tot materiaaloppervlak ten opzichte van het sensorreferentiepunt.

### Soorten bedrijf

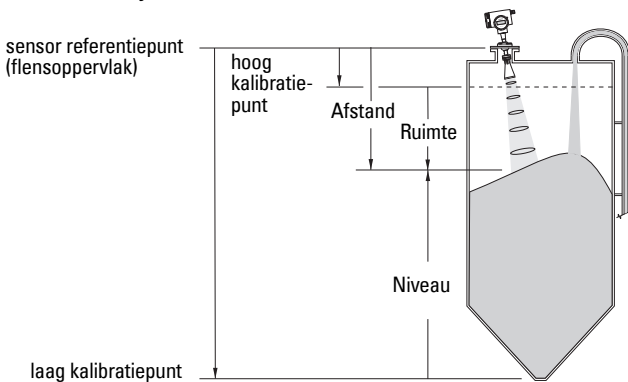

## 1.4 Eenheden

Selecteer de eenheden voor de Quick Start variabelen (hoog en laag kalibratiepunt en niveau, afstand of ruimte).

<b>Opties</b>	mm, cm, m, in, ft
---------------	-------------------

## 1.5 High Calibration Point (hoog kalibratiepunt) (CAL HIGH)

Afstand van de sensorreferentie tot High Calibration Point: meestal het proces vol-niveau (zie 1.3 Bedrijf voor een voorbeeld).

<b>Waarden</b>	Bereik 0,0000 tot 100,00 m
----------------	----------------------------

## 1.6 Low Calibration Point (laag kalibratiepunt) (CAL LOW)

Afstand van de sensorreferentie tot Low Calibration Point: meestal proces leeg niveau (zie 1.3 Bedrijf voor een voorbeeld).

<b>Waarden</b>	Bereik: 0,0000 tot 100,00 m
----------------	-----------------------------

## 1.7 Reactiesnelheid (rate)

Stelt de reactiesnelheid in van het apparaat op wijzigingen in de meetwaarden in het doelbereik.

<b>Opties</b>	Slow	0,1 m/minuut
	MED	1,0 m/minuut
	Snel	10,0 m/minuut

Gebruik een instelling die net iets sneller is dan de maximale vul- of leegsnelheid (welke maar groter is). Trager instellingen bieden een grotere nauwkeurigheid, snellere instellingen staan meer niveaufluctuatie toe.

## 1.8 Voer wijzigingen door (APPLY?)

Om de Quick Start instellingen te bewaren is het noodzakelijk **Apply Changes**. te activeren

<b>Opties</b>	YES, NO
---------------	---------

Kies **YES** (JA). SITRANS LR460 is nu bedrijfs gereed en schakelt terug naar de RUN modus.

## Communicatie via HART of PROFIBUS PA

### Opmerkingen:

- De Quick Start instellingen zijn geen onafhankelijke parameters. De instellingen zijn onderling gerelateerd, en wijzigingen worden alleen doorgevoerd wanneer u op **Transfer** klikt aan het einde van stap 4.
- Gebruik de Quick Start wizard niet voor het wijzigen van individuele parameters. Raadpleeg de uitgebreide handleiding voor gedetailleerde instructies.

De grafische Quick Start wizard groepeert alle instellingen die u moet maken voor een eenvoudige toepassing in 4 stappen.

Om HART of PROFIBUS PA te gebruiken, heeft u een PC configuratiehulpmiddel nodig: wij raden SIMATIC PDM aan.

Raadpleeg de bedieningshandleidingen of online help voor het gebruik van SIMATIC PDM. (Application Guides voor het instellen van SMPI HART en PROFIBUS PA instrumenten met behulp van SIMATIC PDM kunt u vinden op onze website: [www.siemens.com/processautomation](http://www.siemens.com/processautomation).)

## Device Description (DD)

U heeft de meest recente DD nodig voor SIMATIC PDM versie 6.0 met SP2 HF1 (of hoger). U kunt de DD vinden in de Device Catalog, onder **Sensors/Level/Echo/Siemens Milltronics/SITRANS LR460**. Wanneer u de **SITRANS LR460** niet kunt vinden onder Siemens Milltronics, dan kunt u ook de DD downloaden vanaf de productpagina van onze website op: <https://pia.khe.siemens.com/index.asp?Nr=14655>, onder **Downloads**.

Sla de bestanden op uw computer op en pak het zip-bestand uit in een gemakkelijk toegankelijke map. Start **SIMATIC PDM – Manager Device Catalog**, blader naar het uitgepakte DD bestand en selecteer het.

## Configureren van een nieuw apparaat

1. Stel adres in (default voor PROFIBUS PA is 126; voor HART is het default adres 0).
  - Richt de handprogrammeereenheid op het display en druk dan op **Mode**  om de **PROGRAM** modus te activeren, menu item 1.

- Druk op de **PIJL**  naar beneden, **PIJL naar rechts** , **PIJL naar rechts**  om naar het adres te navigeren [HART: (menu-item **2.1.2**) of PROFIBUS PA: (item **2.1.1**)].
  - Druk op de **PIJL naar rechts**  om de Edit modus te openen: het PROGRAM pictogram  knippert.
  - Voer indien nodig een nieuwe waarde in en druk op **PIJL naar rechts**  om de waarde te accepteren. Op het LCD wordt de nieuwe waarde weergegeven en het PROGRAM pictogram verdwijnt.
2. Start SIMATIC Manager en maak een nieuw project aan voor LR460. Handleidingen voor het instellen van HART en PROFIBUS PA devices met SIMATIC PDM kunnen worden gedownload vanaf de productpagina van onze website op: <https://pia.khe.siemens.com/index.asp?Nr=14655>
  3. Open het menu **Device – Reset**, kies **Factory Defaults** en klik op **OK**.
  4. Nadat de reset is afgerond, moet u de parameters naar de PC/PG uploaden.
  5. Configureer het apparaat via de Quick Start wizard.

## Quick Start Wizard via SIMATIC PDM

Open het menu **Device – Quick Start** en volg de stappen 1 t/m 4.

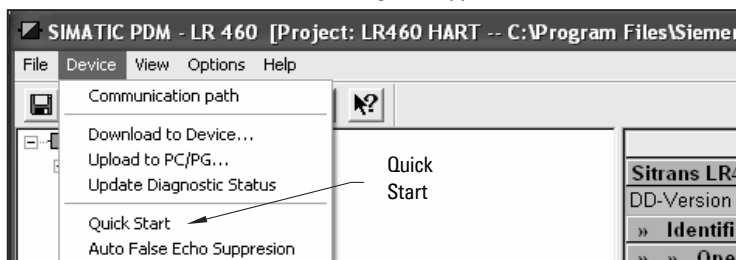

### Stap 1 – Identificatie

Klik op **NEXT** om de standaard waarden te accepteren. (Description, Message, en Last config velden mogen leeg blijven.)

### Stap 2 – Applicatietype

Selecteer het type toepassing en bedrijfstype en klik op **NEXT**.

### Stap 3 – Bereik instellen

Stel de sensoreenheden in, voer de waarden in voor Laag en Hoog kalibratiepunten en selecteer een responsesnelheid die net iets sneller is dan de maximale vul/leeg-snelheid<sup>1</sup>. Klik op **NEXT**.

### Stap 4 – Overzicht

Controleer de parameterinstellingen en klik op **BACK** om terug te gaan en waarden aan te passen, of **TRANSFER** om de waarden in het apparaat op te slaan. Nadat de waarden zijn overgedragen naar het instrument verschijnt de melding **Device Configuration Complete**. Klik op **OK** om de waarden te uploaden vanaf het instrument naar de PC/PG en synchroniseer het instrument en PDM.

<sup>1</sup>. Zie 1.7 *Reactiesnelheid (rate)* op pagina 13.



# Installaties in gevaarlijke zones

## Instructies speciaal voor installatie in explosiegevaarlijke zones: (Referentie Europese ATEX richtlijn 94/9/EC, Annex II, 1/0/6)

### Opmerkingen:

- Zie binnenzijde van voorpagina voor illustraties van het typeplaatje. De getoonde typeplaatje is een typisch voorbeeld. Controleer a.u.b. het typeplaatje op uw apparaat voor de configuratie van uw specifieke apparaat.
- De installatie mag uitsluitend worden uitgevoerd door gekwalificeerd personeel en in overeenstemming met lokale regelgeving.

De volgende instructies gelden voor de apparatuur horend bij het volgende certificaatnummer Sira 06 ATEX 9218X.

1. Raadpleeg de volledige handleiding voor gebruik en montage.
2. De apparatuur is gecertificeerd voor gebruik als Category II 1D, 1/2 D & 2D apparatuur. Er is voldaan aan de essentiële arbo-voorwaarden doordat IEC 61241-0: 2004 en IEC 61241-1: 2004 zijn aangehouden.
3. De apparatuur mag worden gebruikt voor stof en vezels met apparatuur temperatuurklasse T (zie onderstaande tabel).
4. Thermische gegevens voor de 7ML5426 serie

Apparaat categorie	Toegestane omgevingstemperatuur bij hoornantenne	Toegestane omgevingstemperatuur bij elektronicabehuizing
1D, 1/2D, 2D	$-40\text{ °C } (-40\text{ °F}) \leq T_{\text{omg}} \leq +200\text{ °C } (+392\text{ °F})$	$-40\text{ °C } (-40\text{ °F}) \leq T_{\text{omg}} \leq +65\text{ °C } (+149\text{ °F})$

5. De apparatuur is niet getest als veiligheidstoestel (zoals omschreven in richtlijn 94/9/EC Annex II, clause 1.5).
6. Installatie en inspectie van deze apparatuur moet worden uitgevoerd door voldoende opgeleid personeel, conform de geldende normen (EN 61241-14 en EN 61241-17 in Europa).
7. Reparatie van deze apparatuur moet worden uitgevoerd door voldoende getraind personeel in overeenstemming met de geldende normen.
8. Componenten die opgenomen moeten worden, of gebruikt moeten worden als vervangingen in de apparatuur, moeten worden gemonteerd door voldoende getraind personeel conform de documentatie van de producent.
9. Het is de verantwoordelijkheid van de gebruiker om er voor te zorgen dat een handmatige bediening mogelijk is om de apparatuur en de geïntegreerde beveiligingssystemen binnen geautomatiseerde processen die afwijken van de bedoelde bedrijfsomstandigheden uit te schakelen, vooropgesteld dat dit de veiligheid niet in gevaar brengt.
10. Markering van het instrument De markering van de apparatuur bevat tenminste de informatie op het productlabel. Zie typeplaatje van het product.

## **SPECIALE VOORWAARDEN VOOR EEN VEILIG GEBRUIK**

Het achtervoegsel 'X' achter het certificaatnummer heeft betrekking op de volgende speciale voorwaarde(n) voor veilig gebruik:

- Kabeldoorvoeren moeten voldoen aan de vereisten van de Europese richtlijn 94/9/EC voor Groep II, Categorie 1D, 1/2D, of 2D, zoals van toepassing en moeten de IP-beschermingsklasse van de behuizing handhaven.
- Voor toepassingen waarvoor de spoelfunctie nodig is, moet de gebruiker een voorziening treffen die waarborgt dat brandbaar stof uit het explosiegevaarlijke gebied niet kan binnendringen in de spoeltoevoer op zodanige wijze dat de Ex-classificatie in gevaar kan komen.

# SITRANS LR460 Manual de Partida Rápida

Este manual descreve em linhas gerais as características e funções principais do SITRANS LR460. Aconselhamos categoricamente que você adquira a versão detalhada do manual para poder utilizar o máximo potencial de seu dispositivo. O manual completo está disponível na página do produto em nosso website:

<https://pia.khe.siemens.com/index.asp?Nr=14655>. Quaisquer dúvidas acerca do conteúdo deste manual devem ser dirigidas a:

Siemens Milltronics Process Instruments  
1954 Technology Drive, P.O. Box 4225  
Peterborough, Ontário, Canadá, K9J 7B1  
E-mail: [techpubs.smpi@siemens.com](mailto:techpubs.smpi@siemens.com)

**Copyright Siemens Milltronics Process  
Instruments 2013.  
Todos os direitos reservados**

**Exclusão de Responsabilidade**

Aconselhamos os usuários a adquirirem manuais autorizados relacionados ou a verem versões eletrônicas conforme projetadas e autenticadas pela Siemens Milltronics Process Instruments. A Siemens Milltronics Process Instruments não se considera responsável pelo conteúdo de reproduções parciais ou totais de versões relacionadas ou eletrônicas.

Apesar de termos verificado o conteúdo deste manual quanto à conformidade com os instrumentos descritos, este pode ter algumas variações. Dessa forma, não podemos garantir conformidade integral. O conteúdo deste manual é revisto com regularidade, e as correções são incluídas em edições posteriores. Todas as sugestões de aprimoramento são bem-vindas.

Os dados técnicos estão sujeitos a alterações.

MILLTRONICS é uma marca comercial registrada da Siemens Milltronics Process Instruments.

## Suporte Técnico

O suporte está disponível 24 horas por dia.

Para saber o endereço, número de telefone e número de fax do Escritório de Automação local da Siemens, acesse:

[www.siemens.com/automation/partner](http://www.siemens.com/automation/partner):

- Clique na guia **Contacts by Product** (*Contatos por Produto*) e encontre seu grupo de produtos (**+Process Automation** (*Automação de Processos*) > **+Process Instrumentation** (*Instrumentação de Processos*) > **+Level Measuring Instruments** (*Instrumentos de Medição de Nível*)).
- Selecione o **Technical Support** (*Suporte Técnico*) da equipe. Clique em **Next** (*Avançar*).
- Clique em continente, depois em país, seguido por uma cidade. Clique em **Next**.

Para suporte técnico on-line, acesse: [www.siemens.com/automation/support-request](http://www.siemens.com/automation/support-request)

- Digite o nome do dispositivo (SITRANS LR460) ou número do pedido; em seguida, clique em **Search** (*Pesquisar*) e selecione o tipo de produto apropriado. Clique em **Next**.
- Digite uma palavra-chave que descreva seu assunto. Em seguida, navegue pela documentação relevante ou clique em **Next** para enviar por e-mail a descrição de seu assunto para a equipe de Suporte Técnico da Siemens.

**Centro de Suporte Técnico de Automação e Drivers (A&D) da Siemens:**

Telefone +49 180 50 50 222 Fax +49 180 50 50 223

## Diretrizes de Segurança

As mensagens de advertência devem ser observadas para garantir sua segurança pessoal bem como a de terceiros e para proteger o produto e o equipamento a ele associado. Essas mensagens de advertência são acompanhadas de um esclarecimento do nível de cautela a ser observado.



**ADVERTÊNCIA:** refere-se a um símbolo de advertência no produto e significa que o não cumprimento das precauções necessárias pode resultar em morte, ferimentos graves e/ou danos consideráveis ao material.



**ADVERTÊNCIA<sup>1</sup>:** significa que o não cumprimento das precauções necessárias pode resultar em morte, ferimentos graves e/ou danos consideráveis ao material.

**Observação:** significa informação importante acerca do produto ou dessa parte do manual de operações.

<sup>1</sup> Este símbolo é utilizado quando não existe nenhum símbolo de cautela correspondente no produto.

## Conformidade com FCC e IC

**Apenas para instalações nos EUA: Normas da “Federal Communications Commission” (FCC) (Organismo norte-americano que regulariza as comunicações nos EUA)**



**ADVERTÊNCIA:** As alterações ou modificações não aprovadas expressamente pela Siemens Milltronics podem anular a autoridade do usuário de utilizar o equipamento.

### Observações:

- Este equipamento foi testado e considerado em conformidade com os limites para um dispositivo digital da Classe A, de acordo com a Seção 15 das Regras da FCC. Estes limites foram concebidos para proporcionar uma proteção razoável contra interferência nociva quando o equipamento é utilizado em um ambiente comercial.
- Este equipamento gera, utiliza e pode irradiar energia de radiofrequência e, se não for instalado e utilizado de acordo com o manual de instruções, pode causar interferências nocivas nas comunicações via rádio. É provável que o funcionamento deste equipamento em uma área residencial cause interferências nocivas nas comunicações via rádio; nesse caso, o usuário precisará corrigir a interferência à sua própria custa.

## Instalações apenas no Canadá: Regras da “Industry Canada” (IC)

### Observações:

- Este dispositivo deverá ser instalado e operado em um tanque totalmente fechado para evitar a emissão de RF, caso contrário, pode causar interferência na navegação aeronáutica. A instalação deverá ser feita por técnicos especializados em estrita conformidade com as instruções do fabricante.
- A utilização deste dispositivo é “sem proteção e sem interferência.”
  - O usuário deverá aceitar operações de radar de elevada potência na mesma faixa de frequência, o que poderá interferir ou causar danos ao dispositivo.
  - O usuário é responsável pela remoção, à sua própria custa, de qualquer dispositivo que se considere que interferirá com as operações principais licenciadas.

# O Manual

O SITRANS LR460 oferece suporte ao protocolo de comunicação HART, ou PROFIBUS PA, e ao software SIMATIC PDM, e este manual consiste em três partes:

- *SITRANS LR460 (HART/PROFIBUS PA)* na página 3: informações para ambos os modelos HART/PROFIBUS PA, incluindo:
  - alimentação, aprovações, instalações, conexão, programação, ativação, partida rápida pelo programador portátil, comunicação por meio de HART ou PROFIBUS PA, início rápido via SIMATIC PDM
- *Instalações em atmosferas explosivas* na página 15
- *Instalação elétrica SITRANS LR460 PROFIBUS PA* na página 8

## SITRANS LR460 (HART/PROFIBUS PA)

O SITRANS LR460 é um transmissor de nível de radar de 4 cabos, 24 GHz FMCW, com uma relação sinal/ruído extremamente alta e processamento avançado de sinal para monitoramento contínuo de sólidos até 100 m (328 pés). É ideal para medição em condições de pó intenso. O design Easy Aimer (Direcionador) facilita a instalação do dispositivo e orienta o sinal em direção ao ângulo de repouso do material. O sinal de alta frequência cria um estreito cone de emissão, que torna o LR460 muito insensível às interferências do recipiente.

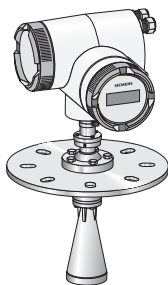

## Especificações

Para obter uma lista completa, consulte o Manual de Instruções SITRANS LR 460 disponível na página do produto em nosso site: <https://pia.khe.siemens.com/index.asp?Nr=14655>. Para obter informações sobre as Aprovações, consulte a placa de identificação do produto.

### Alimentação

- 100 a 230 V AC,  $\pm 15\%$ , 50/60 Hz, 6 W ou 24 V DC,  $+25/-20\%$ , 6 W
- Fusível (CA)      SI1 Cerâmico de atuação rápida, 4 x 20 mm, 1 A, 250 V CA  
                          SI2 Fusão Lenta, 4 x 20 mm, 0,63 A, 250 V CA
- Fusível (DC)      SI1 Cerâmico de atuação rápida, 4 x 20 mm, 2 A, 250 V CA  
                          SI2 Fusão Lenta, 4 x 20 mm, 0,63 A, 250 V CA

## Aprovações (verificar na placa de identificação do dispositivo)

Atmosferas explosivas	FM/CSA: Classe II, Div. 1, Grupos E, F e G, Classe III ATEX II 1 D, 1/2 D, 2D Ex tD A20 IP67 T85 °C INMETRO: DNV 12.0089 X Ex tb IIIC T85 °C Db IP67 -40 °C ≤ Ta ≤ +65 °C DNV #OCP 0017 ABNT NBR IEC 60079-0:2008 e ABNT NBR IEC 60079-31:2011
Geral	CSAUS/C, FM, CE, C-Tick
Rádio	FCC, Industry Canada, European Radio (R&TTE), C-Tick

## Instalação

**! ADVERTÊNCIA: O SITRANS LR460 deve ser utilizado da forma descrita neste manual, caso contrário, a proteção fornecida pelo equipamento pode ser prejudicada. A instalação só deverá ser efetuada por pessoal qualificado e em conformidade com os regulamentos locais vigentes.**

### Observações:

- Para a União Europeia e países membros, a instalação deverá estar de acordo com a norma ETSI EN 302372.
- Consulte a placa de identificação para obter informações sobre aprovação.
- Use conduítes e acessórios de conduítes ou prensa-cabos, para manter a classificação de IP ou NEMA.
- Observe as temperaturas ambiente e de processo máximas permitidas.
- Para instalações nos EUA e Canadá, consulte a Conformidade com FCC e IC, na página 2.

## Local de montagem

### Observações:

- Fornecer acesso fácil para visualizar o display e programar por meio do programador manual.
- Fornecer um ambiente adequado à classificação do invólucro e dos materiais de construção.
- Fornecer proteção solar se o dispositivo for montado em luz solar direta.

## Considerações importantes

- O design e localização do bocal são essenciais para o sucesso da aplicação.
- Evite interferências de reflexões da parede do tanque e obstruções seguindo as orientações abaixo.

## Design do bocal

- A extremidade da antena deve sair do bocal.
- O bocal deverá ter folga adequada para permitir que o LR460 seja posicionado inclinado (consultar *Orientação do dispositivo* abaixo).

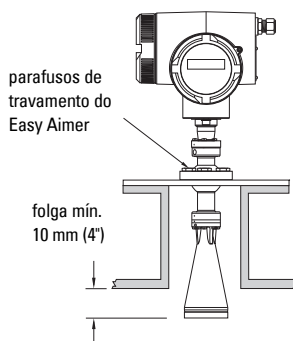
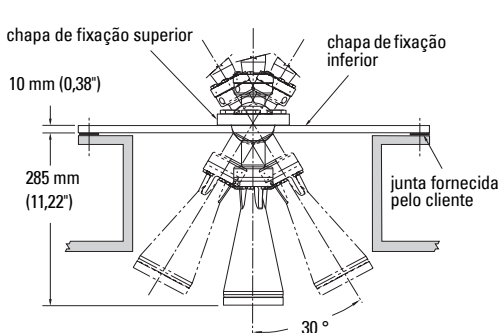

## Localização do bocal

- Situe a antena pelo menos a 1 metro de distância da parede lateral.
- Mantenha o cone de emissão sem interferências de escadas, tubos, vigas ou trajetos de enchimento.
- Permita espaço para o feixe se espalhar a fim de evitar interferências com o cone de emissão.

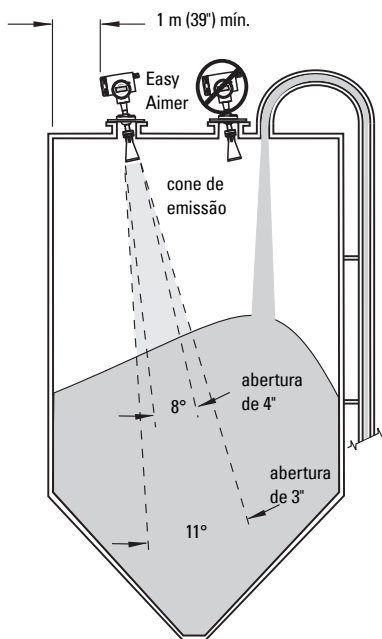

## Orientação do dispositivo

Alinhe a antena para que o cone do radar esteja perpendicular à superfície do material monitorado, se possível.

## Instalação do Easy Aimer (Direcionador)

**Observação:** Quando a esfera do Easy Aimer estiver solta, o dispositivo pode se inclinar para, no máximo, 30°.

1. Segurando com firmeza o invólucro, aperte os parafusos de travamento da esfera do Easy Aimer e recoloque cuidadosamente o invólucro no local (consultar *Design do bocal* acima).
2. Direcione o SITRANS LR460 de forma a que a abertura de antena esteja direcionada em um ângulo perpendicular em relação à superfície do material, se possível. (Como orientação, direcione o feixe a um ponto de aproximadamente 2/3 do espaço em volta do diâmetro do tanque).
3. Quando estiver na posição pretendida, reaperte os 5 parafusos para 15-23 Nm (11 a 17 Lbf-ft).

# Instalação Elétrica

## ! ADVERTÊNCIAS:

- **Desligue a tomada do dispositivo antes de remover a tampa em uma área classificada.**
- **Todas as ligações elétricas de campo para modelos CA devem ter isolamento adequado para, no mínimo, 250 V.**
- **Os terminais de entrada CC devem ser alimentados por uma fonte que proporcione isolamento elétrico entre a entrada e a saída para que sejam respeitadas as exigências de segurança da norma IEC 61010-1.**
- **O equipamento deverá ser protegido por um fusível ou disjuntor de até 16 A na instalação do edifício.**
- **Um disjuntor ou interruptor na instalação do edifício, identificado como interruptor geral, deverá estar próximo do equipamento e acessível ao operador.**
- **Para evitar curtos-circuitos, não ligue uma resistência de carga a cabos sem revestimento dentro da caixa de terminais.**

## Observações:

- Circuitos de entrada CA e CC: fio de cobre com, no mín., 14 AWG (2,5 mm<sup>2</sup>).
- Estenda os cabos de alimentação separadamente da instalação de comunicação.
- Torque recomendado dos parafusos de fixação de terminal: 0,5 a 0,6 Nm (0,37 a 0,44 Lbf-ft)

## Conectando o SITRANS LR460

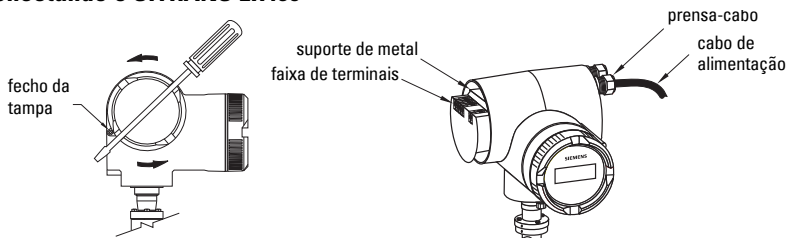

1. Solte o fecho da tampa do invólucro com uma chave Allen de 3 mm e desparafuse a tampa. (Use uma chave de fenda para ter maior força, se necessário).
2. Solte o prensa-cabo e empurre o cabo de alimentação até atingir a tira de terminais.
3. Acesse *Instalação elétrica do SITRANS LR460 HART* na página 7 ou *Instalação elétrica SITRANS LR460 PROFIBUS PA* na página 8 para as próximas etapas.



# Instalação elétrica do SITRANS LR460 HART

(continuação de *Conectando o SITRANS LR460* na página 6)

**Observação:** O LR460 HART não requer alimentação do circuito 4-20 mA.

Instale de acordo com *Cabeamento e Instalação* no Guia de Aplicação HART (número de pedido HCF\_LIT-34), disponível em: <http://www.hartcomm.org/technical/doclist.html>.

## Versão CA

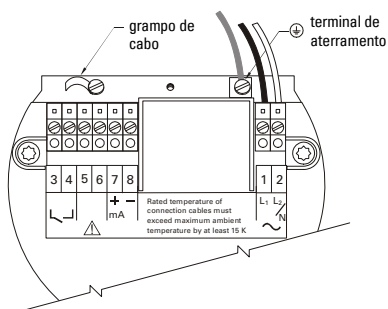

## Versão CC

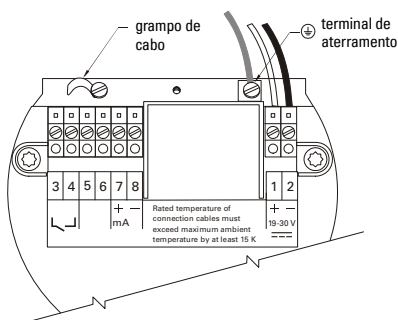

## Conexão do HART

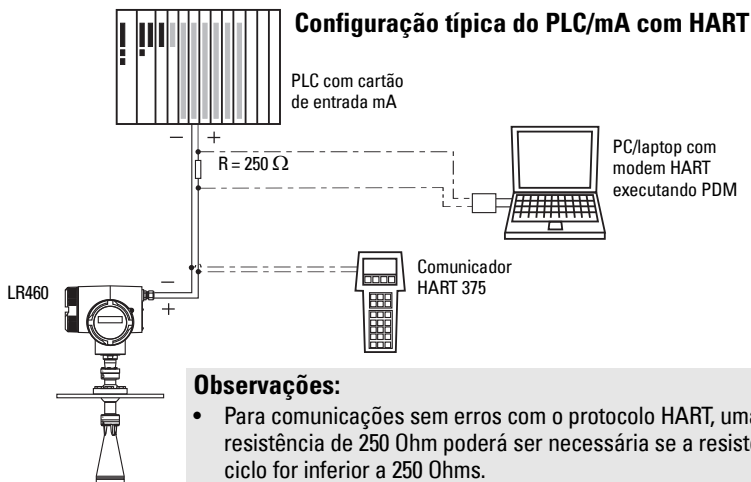

### Observações:

- Para comunicações sem erros com o protocolo HART, uma resistência de 250 Ohm poderá ser necessária se a resistência de ciclo for inferior a 250 Ohms.
- Somente um dispositivo de comunicação HART pode ser inserido no circuito.

4. Ligue o condutor de aterramento da fonte de alimentação ao terminal de aterramento (⊕) no suporte de metal dentro do invólucro. Ajuste o comprimento do cabo para que o condutor de aterramento seja o último a ser desligado se o cabo for puxado.

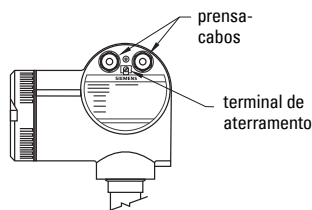

5. Aperte o prensa-cabo e verifique o dispositivo de alívio de tensão (puxe e gire).

6. Substitua a tampa do invólucro e aperte-a manualmente. O anel de vedação deverá estar limpo e intacto.
7. Aperte o parafuso do fecho da tampa.
8. Ligue o terminal de aterramento externo localizado entre os prensa-cabos a uma ligação de aterramento no seu tanque. Use um cabo com corte transversal de 2,5 mm<sup>2</sup> ou superior.
9. *Programação do SITRANS LR460* na página 10

## Instalação elétrica SITRANS LR460 PROFIBUS PA

(continuação de *Conectando o SITRANS LR460* na página 6)

**Observação:** O PROFIBUS PA não é sensível à polaridade.

### Exigências de Alimentação

Para determinar quantos dispositivos podem ser conectados a uma linha de barramento, calcule o consumo máximo combinado de corrente de todos os dispositivos conectados: 10,5 mA para SITRANS LR460. Permita uma reserva de corrente por segurança.

### Terminação do Barramento

O PROFIBUS PA DEVE ser terminado em ambos os extremos do cabo para funcionar corretamente. Consultar o Guia de Instruções de Usuário e Instalação do PROFIBUS PA (número de pedido 2.092), disponível em [www.profibus.com](http://www.profibus.com).

Consultar o Guia de Instruções de *Usuário e Instalação do PROFIBUS PA* (número de pedido 2.092), disponível em [www.profibus.com](http://www.profibus.com).

**Versão CA**

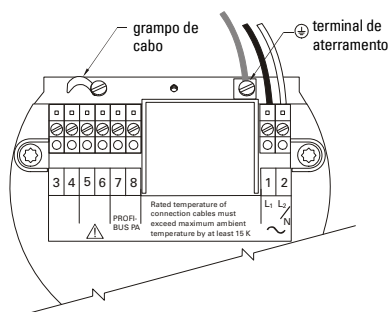

**Versão CC**

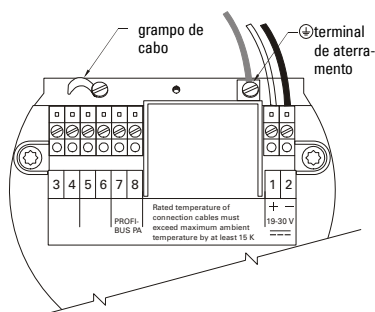

## Conexão do PROFIBUS PA

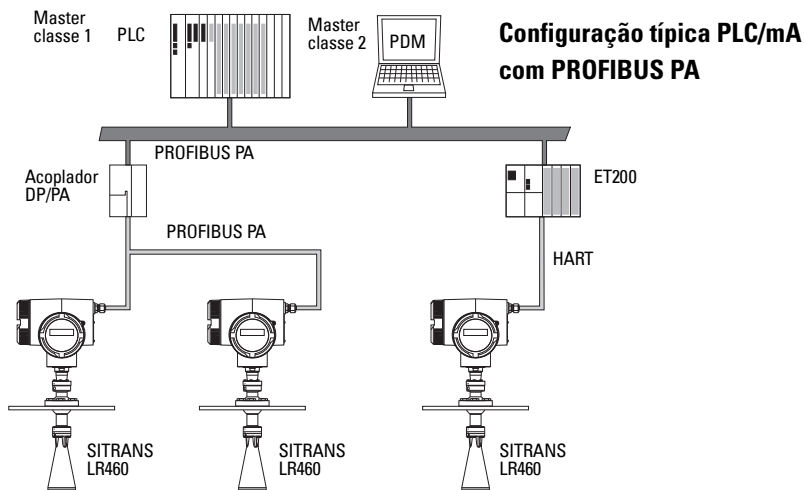

4. Ligue o condutor de aterramento da fonte de alimentação ao terminal de aterramento  no suporte de metal dentro do invólucro. Ajuste o comprimento do cabo para que o condutor de aterramento seja o último a ser desligado se o cabo for puxado.
5. Aperte o prensa-cabo e verifique o dispositivo de alívio de tensão (puxe e gire).
6. Substitua a tampa do invólucro e aperte-a manualmente. O anel de vedação deverá estar limpo e intacto.
7. Aperte o parafuso do fecho da tampa.
8. Ligue o terminal de aterramento externo localizado entre os prensa-cabos a uma ligação de aterramento no seu recipiente. Use um cabo com corte transversal de 2,5 mm<sup>2</sup> ou superior.
9. *Programação do SITRANS LR460* na página 10

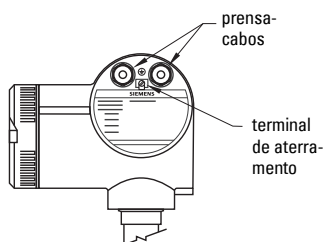

# Programação do SITRANS LR460

**Observação:** O SITRANS LR460 oferece suporte apenas a SIMATIC PDM, versão 6.0, com SP2 HF1 (ou superior).

Para configurar o SITRANS LR 460 para uma aplicação simples, são necessárias apenas as seguintes definições:

- selecione o tipo de aplicação (construção do silo)
- selecione o modo de operação: nível, distância ou espaço
- definir a velocidade de resposta
- definir os pontos de calibração alto e baixo

Um assistente de Partida Rápida agrupa todas as definições de que você necessita. Há duas formas de acessar o assistente:

- *Assistente de Partida Rápida por meio do programador portátil* na página 10
- *Assistente de Partida Rápida por meio de SIMATIC PDM* na página 14

## Inicialização do SITRANS LR460

### Observações:

- Mantenha dispositivos infravermelhos, como laptops, telefones celulares e PDAs, afastados do SITRANS LR460 para impedir a operação involuntária.
- Ligar e desligar freqüentemente o dispositivo provoca o desgaste das peças eletrônicas. Para mais especificações, consultar o manual na íntegra.

Ligue o instrumento. O SITRANS LR460 se inicia automaticamente no modo **RUN (EXECUTAR)** e detecta a distância do nível de material indicado a partir da face do flange da antena. O LCD apresenta a medição, e a unidade padrão é metros. O status do sistema é apresentado no LCD, ou em um terminal de comunicações remoto.

## Display do modo RUN

### Funcionamento normal

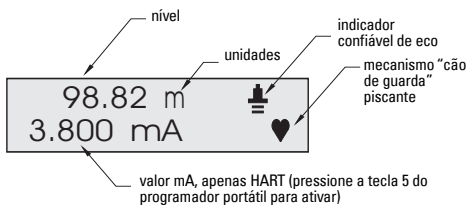

### Condição LOE

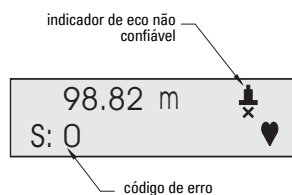

## Assistente de Partida Rápida por meio do programador portátil

### Observações:



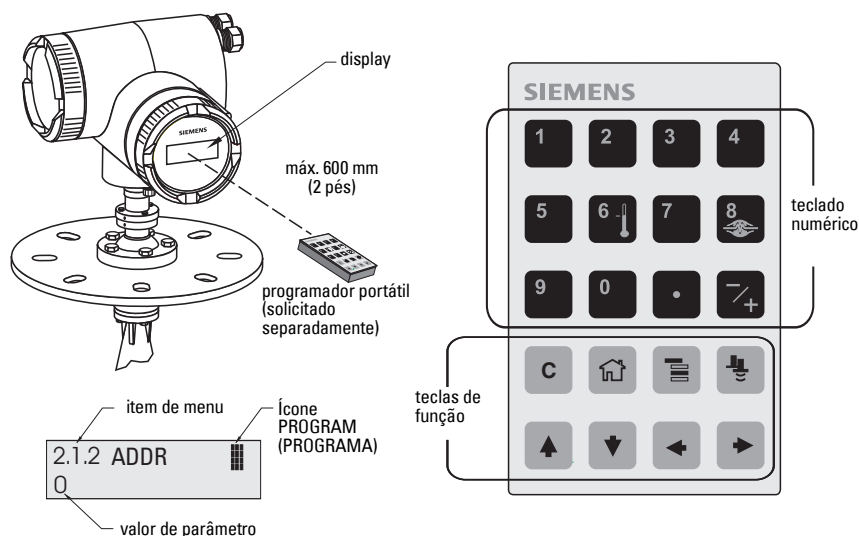

- O assistente é um pacote completo, e as definições estão interligadas.
- Não use o assistente de Partida rápida para alterar parâmetros individuais. Consulte o manual na íntegra, para instruções detalhadas.
- As alterações são aplicadas após você selecionar **YES (SIM)** no parâmetro 1.8 (**APPLY? (APLICAR)**).

O menu de Partida rápida surge assim que você ativar o modo **PROGRAM (PROGRAMA)**.

## Partida Rápida



### Utilização do Programador Portátil:

- Aponte o programador para o display [a uma distância máxima de 600 mm (2 pés)], depois pressione **Mode (Modo)**  para ativar o modo **PROGRAM (PROGRAMA)** e abra o Menu nível 1.
- Pressione a **SETA Direita**  para navegar pelo item 1.1 do menu.
- Pressione a **SETA Direita**  para abrir o modo **Edit (Editar)**; o ícone **PROGRAM (PROGRAMA)**  piscará.
- Para alterar um parâmetro, percorra a seleção desejada ou digite um novo valor.
- Após alterar um valor, pressione a **SETA Direita**  para confirmá-lo. O LCD apresenta o item seguinte do menu, o ícone **PROGRAM (PROGRAMA)** desaparece, e o dígito mais à direita pisca para indicar o modo **Navigation (Navegação)**.

## 1.1 Idioma

<b>Opções</b>	ENGLISH (INGLÊS), DEUTSCH (ALEMÃO), FRANÇAIS (FRANCÊS), ESPAÑOL (ESPAÑHOL)
---------------	--

## 1.2 Tipo de Aplicação (APPL)

<b>Opções</b>	STEEL ( <i>AÇO</i> )	Construção do silo
	CONCRETE ( <i>CIMENTO</i> )	

## 1.3 Operação

<b>Opções</b>	LEVEL ( <i>NÍVEL</i> )	Distância até a superfície do material referenciada ao ponto de calibração baixo (nível de processo vazio).
	SPACE ( <i>ESPAÇO</i> )	Distância ao ponto de calibração alto (nível de processo cheio) referenciada a superfície de material.
	DISTANCE ( <i>DISTÂNCIA</i> )	Distância à superfície do material referenciada ao ponto de referência do sensor.

### Tipos de operação

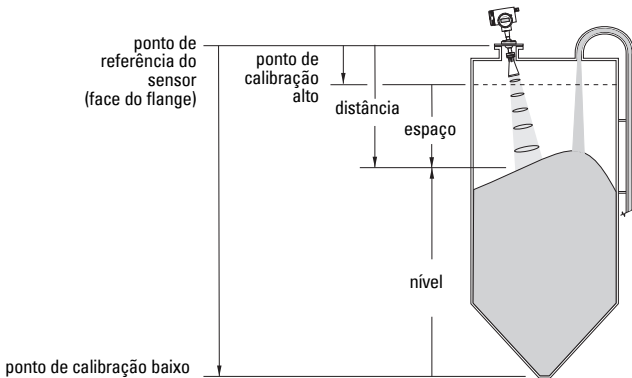

## 1.4 Unidades

Selecione as unidades para as variáveis de Partida rápida (ponto de calibração alto e baixo, e nível, distância ou espaço).

<b>Opções</b>	mm, cm, m, polegadas, pés
---------------	---------------------------

## 1.5 Ponto de Calibração Alto (CAL HIGH)

Distância da Referência do Sensor em relação ao ponto de calibração alto: geralmente processo de nível cheio (Consultar 1.3 Operação para obter uma ilustração).

<b>Valores</b>	Intervalo: de 0,0000 a 100,00 m
----------------	---------------------------------

## 1.6 Ponto de Calibração Baixo (CAL LOW)

Distância da Referência do Sensor em relação ao ponto de calibração baixo: geralmente processo de nível vazio (Consultar 1.3 Operação para obter uma ilustração).

<b>Valores</b>	Intervalo: 0,0000 a 100,00 m
----------------	------------------------------

## 1.7 Taxa

Define a velocidade de resposta do dispositivo às alterações de medição no intervalo de alcance.

<b>Opções</b>	SLOW ( <i>LENTA</i> )	0,1 m/minuto
	MED ( <i>MÉD.</i> )	1,0 m/minuto
	FAST ( <i>RÁPIDA</i> )	10,0 m/minuto

Use uma configuração mais rápida do que a frequência máxima de enchimento ou esvaziamento (a que for maior). As configurações mais lentas têm precisão mais elevada; as configurações mais rápidas podem produzir mais flutuação de nível.

## 1.8 Aplicar Alterações (APPLY?)

Para poder salvar as definições do Partida rápida é necessário ativar **Apply Changes (Aplicar Alterações)**.

<b>Opções</b>	YES ( <i>SIM</i> ), NO ( <i>NÃO</i> )
---------------	---------------------------------------

Selecione **YES**. Agora, o SITRANS LR460 está pronto para ser operado e voltar ao modo RUN.

## Comunicação via HART ou PROFIBUS PA

### Observações:

- As configurações da Partida rápida não são parâmetros independentes. As definições estão interligadas e as alterações são aplicadas apenas quando você clica em **Transfer (Transferência)** no fim da etapa 4.
- Não use o assistente de Partida rápida para alterar parâmetros individuais. Consulte o manual na íntegra para obter especificações completas.

O Assistente gráfico de Partida Rápida agrupa as definições de que você necessita para uma aplicação simples em 4 etapas.

Para usar o HART ou PROFIBUS PA, você necessitará de uma ferramenta de configuração de PC: recomendamos o SIMATIC PDM.





Consultar as instruções de funcionamento ou a ajuda on-line quanto a detalhes sobre a utilização do SIMATIC PDM. (Guias de Aplicação para configurar os instrumentos do SMP1 HART e PROFIBUS PA com o SIMATIC PDM estão disponíveis em nosso website: [www.siemens.com/processautomation](http://www.siemens.com/processautomation)).



## Descrição do Dispositivo (DD)

Você precisará do DD mais recente para o SIMATIC PDM, versão 6.0, com SP2 HF1 (ou superior). É possível localizar o DD no Catálogo do Dispositivo, em **Sensors/Level/Echo/Siemens Milltronics/SITRANS LR460**. Se não encontrar **SITRANS LR460** em Siemens Milltronics, você pode fazer o download do DD na página do produto em nosso website: <https://pia.khe.siemens.com/index.asp?Nr=14655>, em **Downloads**.

Salve os arquivos em seu computador e extraia os arquivos comprimidos em um local de fácil acesso. Inicie o **SIMATIC PDM – Manager Device Catalog (Catálogo de Administração do Dispositivo)**, acesse o arquivo DD descompactado e selecione-o.

## Configuração de um novo dispositivo

- Definir Endereço (o padrão é 126 para o PROFIBUS PA; 0 para o HART).
  - Aponte o programador portátil para o display pressione **Mode**  para ativar o modo **PROGRAM**, item de menu 1.
  - Pressione a **SETA Para baixo** , **SETA Direita** , **SETA Direita**  para acessar o Endereço [HART: (item de menu **2.1.2**) ou PROFIBUS PA: (item de menu **2.1.1**)].

- Pressione a **SETA Direita**  para abrir o modo Edit (Editar): o ícone PROGRAM  piscará.
  - Se necessário, digite um novo valor e pressione a **SETA Direita**  para confirmá-lo. O LCD apresenta o novo valor e o ícone PROGRAM desaparece.
2. Inicie o SIMATIC Manager e crie um novo projeto para LR460. As Guias de Aplicação para a configuração de dispositivos HART e PROFIBUS PA com SIMATIC PDM podem ser baixadas da página do produto em nosso website: <https://pia.khe.siemens.com/index.asp?Nr=14655>
  3. Abra o menu **Device – Reset (Dispositivo – Redefinir)**, selecione **Factory Defaults (Padrões de Fábrica)** e clique em **OK**.
  4. Após o final da redefinição, faça o upload dos parâmetros para o PC/PG.
  5. Configure o dispositivo por meio do Assistente de Partida Rápida.

## Assistente de Partida Rápida por meio de SIMATIC PDM

Abra o menu **Device – Quick Start (Dispositivo – Partida rápida)** e siga as etapas de 1 a 4.

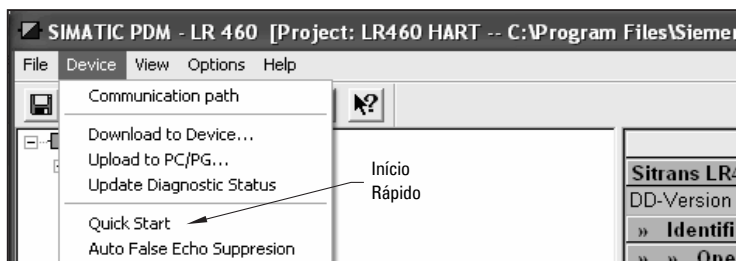

### Etapa 1 – Identificação

Clique em **NEXT** para aceitar os valores padrão. (Os campos de configuração *Description (Descrição)*, *Message (Mensagem)* e *Last config (Última configuração)* podem ser deixados em branco).

### Etapa 2 – Tipo de Aplicação

Selecione o tipo de aplicação e de funcionamento e clique em **NEXT**.

### Etapa 3 – Definição da Faixa

Defina as Unidades do Sensor, digite os valores para os pontos de calibração baixo e alto e selecione uma velocidade de resposta mais rápida do que a velocidade máxima de enchimento/esvaziamento<sup>1</sup>. Clique em **NEXT**.

### Etapa 4 – Resumo

Verifique as configurações de parâmetros e clique em **BACK (VOLTAR)** para retroceder e revisar os valores, ou em **TRANSFER (TRANSFERIR)** para transferir os valores para o dispositivo.

Depois que os valores forem transferidos para o dispositivo, a mensagem **Device Configuration Complete (Configuração do Dispositivo Concluída)** aparece. Clique em **OK** para fazer upload dos valores a partir do dispositivo para o PC/PG e sincronizar o dispositivo com o PDM.

<sup>1</sup>. Consultar *1.7 Taxa* na página 13.



# Instalações em atmosferas explosivas

## Instruções específicas para instalações em atmosferas explosivas (Referência Europeia ATEX Diretiva 94/9/CE, Anexo II, 1/0/6)

### Observações:

- Consultar tampa interior frontal para obter ilustrações da placa de identificação. A placa de identificação apresentada é um exemplo típico. Verifique a placa de identificação de seu dispositivo para realizar a configuração específica desse dispositivo.
- A instalação só deverá ser realizada por pessoal qualificado e em conformidade com os regulamentos locais vigentes.

As instruções a seguir aplicam-se ao equipamento abrangido por um número de certificado Sira 06 ATEX 9218X.

1. Para utilização e montagem, consultar as instruções principais.
2. O equipamento está certificado para ser utilizado como equipamento de Categoria II 1D, 1/2 D e 2D. As Exigências Essenciais de Saúde e Segurança estão asseguradas pela conformidade com as normas IEC 61241-0: 2004 e IEC 61241-1: 2004.
3. O equipamento pode ser utilizado com poeiras e fibras com classe de temperatura T no dispositivo (consulte a tabela abaixo).
4. Dados de Temperatura para Séries 7ML5426.

<b>Categoria de Dispositivo</b>	<b>Temperatura ambiente admissível na abertura da antena</b>	<b>Temperatura ambiente admissível no invólucro</b>
1D, 1/2D, 2D	$-40\text{ °C } (-40\text{ °F}) \leq T_{\text{amb}} \leq +200\text{ °C } (+392\text{ °F})$	$-40\text{ °C } (-40\text{ °F}) \leq T_{\text{amb}} \leq +65\text{ °C } (+149\text{ °F})$

5. O equipamento não foi avaliado como dispositivo relacionado com segurança (conforme mencionado na Diretiva 94/9/CE, Anexo II, cláusula 1.5).
6. A instalação e a inspeção deste equipamento deverão ser efetuadas por pessoal com formação adequada, de acordo com o código de prática aplicável (EN 61241-14 e EN 61241-17 na Europa).
7. O reparo deste equipamento deverá ser realizado em conformidade com o código de práticas aplicável.
8. Os componentes a serem incorporados ou utilizados como componentes de substituição no equipamento devem ser instalados por pessoal com formação adequada, de acordo com a documentação do fabricante.
9. É de responsabilidade do usuário certificar-se acerca da possibilidade de realizar monobra manual para desligar o equipamento e os sistemas de proteção incorporados nos processos automáticos que se desviem das condições de funcionamento pretendidas, desde que isso não comprometa a segurança.
10. Identificação do equipamento: A identificação do equipamento contém pelo menos as informações de etiqueta do produto. Consulte a placa de identificação do produto.

## **CONDIÇÕES ESPECIAIS PARA USO SEGURO**

O sufixo 'X' ao número do certificado diz respeito à(s) seguinte(s) condição(ões) especial(is) de utilização segura.

- As entradas do cabo ou condutor devem respeitar a Diretiva Europeia 94/9/EC para o Grupo II, Categoria 1D, 1/2D ou 2D, conforme seja adequado e deverão manter a classificação geral de IP para o invólucro.
- Para aplicações que exijam a funcionalidade de limpeza, o usuário deverá implementar os meios para garantir que a poeira combustível da atmosfera explosiva não entre no mecanismo de limpeza e comprometa a classificação da área.

# SITRANS LR460 – Pikakäyttöopas

Tämä opas kertoo SITRANS LR460 -laitteen ominaisuuksista ja toiminnoista. On erittäin suositeltavaa tutustua myös oppaan laajaan versioon, jossa laitteen ominaisuudet on selvitetty yksityiskohtaisesti. Täydellinen opas löytyy vastaavalta tuotesivulta verkkosivuiltamme osoitteesta: <https://pia.khe.siemens.com/index.asp?Nr=14655>. Tämän oppaan sisältöä koskevia asioita voi tiedustella osoitteesta:

Siemens Milltronics Process Instruments  
1954 Technology Drive, P.O. Box 4225  
Peterborough, Ontario, Canada, K9J 7B1  
Sähköposti: [techpubs.smpi@siemens.com](mailto:techpubs.smpi@siemens.com)

**Copyright Siemens Milltronics  
Process Instruments 2013.  
Kaikki oikeudet pidätetään**

**Vastuuvapauslauseke**

Kehotamme käyttäjiä hankkimaan oppaan hyväksytyyn painetun laitoksen tai tutustumaan Siemens Milltronics Process Instruments Inc:n laatimaan ja hyväksymään sähköiseen versioon. Siemens Milltronics Process Instruments ei vastaa osittain tai kokonaan kopioitujen painettujen tai sähköisten versioiden sisällöstä.

Tämän oppaan sisältö on tarkistettu vastaamaan kuvattua laitteistoa, mutta muutokset ovat mahdollisia. Tämän vuoksi valmistaja ei voi taata täydellistä yhtäpitävyyttä. Tämän oppaan sisältöä tarkistetaan säännöllisesti ja korjaukset sisällytetään seuraaviin painoksiin. Otamme parannusehdotuksia mielellämme vastaan.

Tekniisiin tietoihin saattaa tulla muutoksia.

MILLTRONICS on Siemens Milltronics Process Instruments Inc:n rekisteröity tavaramerkki.

## Tekninen tuki

Tukea on saatavissa 24 tuntia vuorokaudessa.

Löydät lähimmän paikallisen Siemens Automation -toimipaikan osoitteen sekä puhelin- ja faksinumeron osoitteesta [www.siemens.com/automation/partner](http://www.siemens.com/automation/partner):

- Napsauta välilehteä **Contacts by Product** (*Tuotekohtaiset yhteyshiedot*) ja etsi tuoteryhmä (**+Process Automation > +Process Instrumentation > +Level Measuring Instruments**) (*+Prosessiautomaatio > +Prosessin mittauslaitteet > +Tasonmittauslaitteet*).
- Valitse teknisen tuen tiimi: **Technical Support**. Napsauta **Next** (*Seuraava*).
- Napsauta maanosaa ja sen jälkeen maata ja kaupunkia. Napsauta **Next**.

Jos haluat teknistä online-tukea, vieraile sivustossa [www.siemens.com/automation/support-request](http://www.siemens.com/automation/support-request)

- Syötä laitteen nimi (SITRANS LR460) tai tilausnumero ja napsauta sen jälkeen **Search** (*Etsi*). Valitse sopiva tuotetyyppi. Napsauta **Next**.
- Syötä avainsana, joka kuvaa ongelmaasi. Siirry sen jälkeen sopivaan asiakirjaan tai napsauta **Next**, jolloin voit lähettää ongelmasi kuvauksen Siemensin tekniselle tukihenkilöstölle.

**Siemens A&D Technical Support Center:** puhelin +49 180 50 50 222 faksi +49 180 50 50 223

## Turvaohjeet

Annettuja varoituksia on noudatettava käyttäjään ja muihin henkilöihin kohdistuvien henkilövahinkojen sekä tuotteen ja siihen kytkettyjen varusteiden laitevahinkojen välttämiseksi. Varoitusten yhteydessä ilmoitetaan myös vaaratasosta.



**VAROITUS:** Varoitus liittyy tuotteen varoitussymboliin. Varoituksen huomiotta jättäminen saattaa aiheuttaa hengenvaaran, vakavia ruumiinvammoja ja merkittäviä aineellisia vahinkoja.



**VAROITUS<sup>1</sup>:** Varoituksen huomiotta jättäminen saattaa aiheuttaa hengenvaaran, vakavia ruumiinvammoja ja merkittäviä aineellisia vahinkoja.

**Huomautus:** Huomautuksissa on tärkeitä tuotteeseen tai käyttöoppaaseen liittyviä tietoja.

<sup>1</sup> Tätä merkkiä käytetään, kun tuotteessa ei ole vastaavaa varoitussymbolia.

## FCC- ja IC-sääntöjen mukaisuus

**Ainoastaan asennuksissa Amerikan Yhdysvaltoihin: Amerikan Yhdysvaltojen liittovaltion televalvontaviranomaisen (Federal Communications Commission, FCC) säännöt**



**VAROITUS:** Laitteeseen tehdyt muutokset ja muokkaukset, joita Siemens Milltronics ei ole erikseen hyväksynyt, saattavat vaikuttaa laitteen käyttöoikeuksiin.

### Huomautukset:

- Tämä laite on FCC-sääntöjen kohdan 15 mukaisten luokan A digitaalilaitteiden vaatimusten mukainen. Nämä vaatimukset on määritetty niin, että ne suojaavat laitteen haitallisilta häiriöiltä käytettäessä laitetta kaupallisessa ympäristössä.
- Tämä laite säteilee ja käyttää radiotaajuusenergiaa. Tämä saattaa häiritä radiolähetysten vastaanottoa, jos laitetta ei asenneta ja käytetä käyttöoppaan ohjeiden mukaan. Laitteen käyttäminen asuinalueilla saattaa aiheuttaa häiriöitä radioliikenteeseen. Käyttäjä vastaa itse tällaisten häiriöiden korjaamisesta.

**Ainoastaan asennuksissa Kanadaan: Kanadan teollisuusministeriön (Industry Canada, IC) säännöt**

### Huomautukset:

- Laitteen sijoitus- ja käyttökohteen on oltava täysin suljettu säiliö, jotta estetään lentosuunnistusta mahdollisesti haittaava radiotaajuinen säteily. Asennuksen saavat suorittaa ainoastaan koulutetut asentajat valmistajan ohjeita tarkasti noudattaen.
- Laitteen käyttö tapahtuu suojaamattomuuden ja häiriöttömyyden periaatteiden mukaisesti.
  - Käyttäjä hyväksyy, että samalla taajuuskaistalla voidaan käyttää suuritehoisia tutkia, jotka voivat häiritä tai vahingoittaa tätä laitetta.
  - Käyttäjä vastaa omalla kustannuksellaan kaikkien sellaisten laitteiden käytöstä poistamisesta, joiden todetaan häiritsevän taajuuskaistalle ensisijaisesti sallittua toimintaa.

## Opas

SITRANS LR460 tukee HART-viestintäprotokollaa tai PROFIBUS PA- ja SIMATIC PDM -ohjelmistoja. Tässä oppaassa on kolme osaa:

- *SITRANS LR460 (HART / PROFIBUS PA)* sivulla 3: tiedot, jotka koskevat sekä HART- että PROFIBUS PA -malleja ja joissa käsitellään seuraavia seikkoja:
  - virta, hyväksyntä, asennus, kytkeminen, ohjelmointi, aktivoiminen, käynnistys käsiohjelmointilaitteella, viestinvälitys HART- tai PROFIBUS PA -väylän kautta, pikakäyttö SIMATIC PDM:n avulla.
- *Räjähdysvaarallisten tilojen asennukset* sivulla 15
- *SITRANS LR460 PROFIBUS PA -kytkentä* sivulla 8

## SITRANS LR460 (HART / PROFIBUS PA)

SITRANS LR460 on nelijohtiminen, 24 GHz:n taajuista jatkuvasti taajuusmodulointua aaltoa (FMCW) käyttävä mittauslaite, jossa on erittäin korkea signaali-kohinasuhde ja kehittynyt signaalinkäsittely kiintoaineiden tason seurantaan aina 100 metriin (328 ft) asti. Se soveltuu erityisesti pölyisissä oloissa tapahtuviin mittauksiin. Easy Aimer -rakenteen ansiosta laite on helppo asentaa ja signaali on helppo suunnata aineen lepokulmaa kohti.

Korkataajuinen signaali tuottaa kapean säteilykeilan, jonka ansiosta LR460 on varsin epäherkkä säiliöstä johtuville häiriöille.

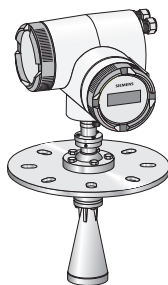

## Tekniset tiedot

Täydellinen luettelo on SITRANS LR460 -käyttöoppaassa, joka löytyy vastaavalta tuotesivulta verkkosivuiltamme osoitteesta: <https://pia.khe.siemens.com/index.asp?Nr=14655>. Hyväksynnät on merkitty laitteen nimikilpeen.

### Virta

- 100–230 V AC,  $\pm 15\%$ , 50/60 Hz, 6 W tai 24 V DC, +25/-20 %, 6 W
- Sulake (AC)
  - S11 Nopea keraaminen, 4 x 20 mm, 1 A, 250 V AC
  - S12 Hidas, 4 x 20 mm, 0,63 A, 250 V AC
- Sulake (DC)
  - S11 Nopea keraaminen, 4 x 20 mm, 2 A, 250 V AC
  - S12 Hidas, 4 x 20 mm, 0,63 A, 250 V AC

## Hyväksynnät (vertaa laitteen nimikilpeen)

Vaaralliset tilat	FM/CSA: Luokka II, jako 1, ryhmät E, F ja G, luokka III ATEX II 1 D, 1/2 D, 2D Ex tD A20 IP67 T85 °C INMETRO: DNV 12.0089 X Ex tb IIIC T85 °C Db IP67 -40 °C ≤ Ta ≤ +65 °C DNV #OCP 0017 ABNT NBR IEC 60079-0:2008 e ABNT NBR IEC 60079-31:2011
Yleinen	CSAUS/C, FM, CE, C-Tick
Radiosäteily	FCC, Industry Canada, EU:n radiolaitteet (R&TTE), C-Tick

## Asennus

**! VAROITUS: SITRANS LR460:tä saa käyttää ainoastaan tässä käyttöoppaassa kuvatulla tavalla, koska muutoin laitteen suojaustaso voi heikentyä. Asennuksen saa suorittaa ainoastaan asiantunteva henkilöstö ja asennuksessa on noudatettava paikallisia määräyksiä.**

### Huomautukset:

- Euroopan unionissa ja sen jäsenvaltioissa asennuksen on oltava standardin ETSI EN 302372 mukainen.
- Katso hyväksynnät laitteen nimikilvestä.
- Käytä asianmukaisia johtimia, johdintiivisteitä tai kaapeliholkkeja, jotta laitteen IP- tai NEMA-luokitus säilyy.
- Noudata suurimpia sallittuja ympäristön ja prosessin lämpötiloja.
- Lisätiedot Amerikan Yhdysvaltojen ja Kanadan asennuksista: katso FCC- ja IC-vaatimustenmukaisuus sivulta 2.

## Asennuspaikka

### Huomautukset:

- Sopivassa asennuspaikassa laitteen näkee helposti ja sen voi ohjelmoida helposti käsiohjelmointilaitteella.
- Asennuspaikan on oltava laitteen kotelon luokituksen ja rakenneaineiden mukainen.
- Asenna aurinkosuoja, jos laite asennetaan suoraan auringonvalolle alttiiksi.

## Tärkeitä huomioon otettavia seikkoja

- Säteilyaukon suunnittelu ja sijainti ovat kriittisiä tekijöitä onnistuneen käytön kannalta.
- Vältä säiliön seinistä tai säiliössä olevista esteistä heijastuvat kaikuhäiriöt noudattamalla seuraavia ohjeita.

## Säteilyaukon suunnittelu

- Torven alareunan on ulotuttava säteilyaukon ulkopuolelle.
- Säteilyaukon välyksen on oltava riittävä, jotta LR460 voidaan asentaa kulmaan (katso alla oleva kohta *Laitteen suuntaus*).

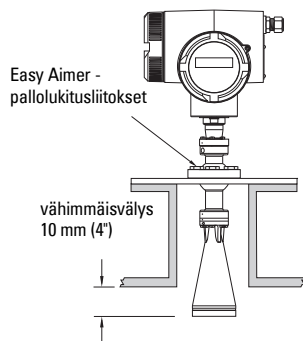
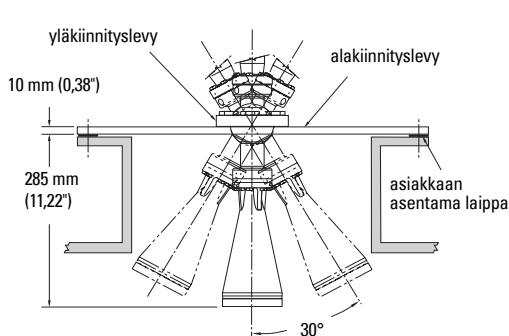

## Säteilyaukon sijoitus

- Sijoita antenni vähintään 1 metrin päähän sivuseinästä.
- Varmista, ettei säteilykeilan alueella ole häiritseviä tikkaita, putkia, I-tankoja eikä täyttövirtauksia.
- Varaa tilaa säteen leviämiseksi, jotta se ei häiritse säteilykeilaa.

## Laitteen suuntaus

Kohdista antenni siten, että tutkan keila on kohtisuorassa tarkkailtavan materiaalin pintaan nähden, jos mahdollista.

## Easy Aimer -asennus

**Huomautus:** Kun Easy Aimer -palloa löysennetään, laitetta pystyy kallistamaan enimmillään 30°.

1. Pidä elektroniikkakotelosta tiukasti kiinni, löysää Easy Aimer -pallon lukituspalloja ja siirrä kotelo varovasti eri asentoon (katso yllä oleva *Säteilyaukon suunnittelu*).
2. Suuntaa SITRANS LR460 siten, että torviantenni on suorassa kulmassa kohti materiaalin pintaa, jos mahdollista. (Ohjeellisesti säde tulisi kohdistaa pisteeseen, joka sijaitsee kohdalla, joka vastaa noin 2/3 säiliön läpimitasta).
3. Kun asento on haluttu, kiristä 5 pulttia tiukkuuteen 15–23 Nm (11–17 Lbf-ft).

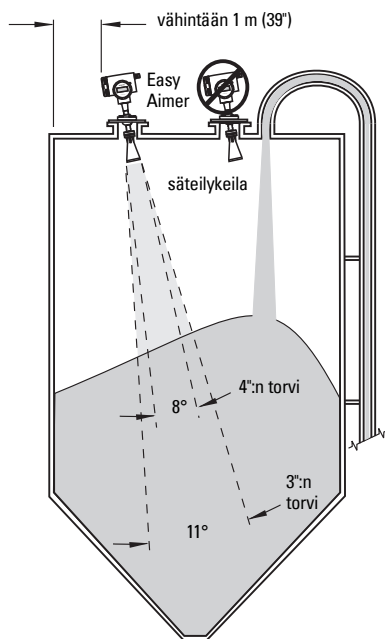

## Johdotus

### VAROITUKSET:

- **Katkaise laitteesta virta, ennen kuin irrotat kotelon kannen räjähdysvaarallisessa tilassa.**
- **Kaikissa tasavirtamallien kenttäjohtimissa on oltava eristys ainakin 250 V:n vaihtojohtimiteelle.**
- **Tasavirtaliittimiin on syötettävä virtaa virtalähteestä, jossa tulo- ja lähtöpuoli on eristetty sähköisesti toisistaan, jotta sovellettavat IEC 61010-1 -turvallisuusvaatimukset täyttyvät.**
- **Laitteisto on suojattava rakennuksen sähkölaitteistoon sijoitetulla, enintään 16 A:n sulakkeella tai katkaisimella.**
- **Rakennuksen sähkölaitteistoon, laitteen välittömään läheisyyteen ja käyttäjän kannalta helppopääsyiseen paikkaan on sijoitettava katkaisin tai kytkin, joka merkitään erotuskytkimeksi.**
- **Oikosulkujen välttämiseksi kuormitusvastuksen johdot eivät saa olla paljaina kytkentärasian sisällä.**

### Huomautukset:

- Vaihto- ja tasavirtasyöttöpiirit: lankamitaltaan vähintään 14 AWG (2,5 mm<sup>2</sup>) kuparijohto.
- Vie virtajohdot erillään viestintäjohtoista.
- Napojen ruuviliittimien suositeltu kiristystiukkuus: 0,5–0,6 Nm (0,37–0,44 Lbf-ft)

### SITRANS LR460:n kytkeminen

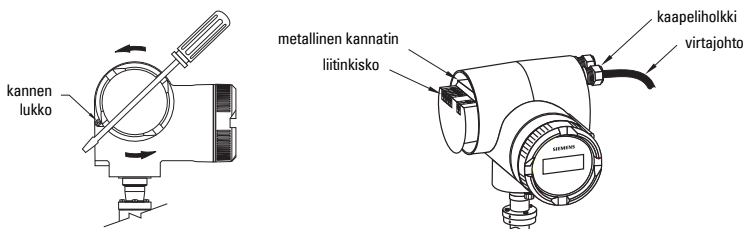

1. Vapauta kotelon kannen lukko 3 mm:n kuusiokoloavaimella ja ruuvaa kansi irti. (Käytä tarvittaessa apuna ruuvitalttaa.)
2. Löysää kaapeliholkkia ja työnnä virtajohtoa läpi, kunnes se yltää liitinkiskoon.
3. Siirry seuraaviin vaiheisiin kohdassa *SITRANS LR460 HART -kytkentä* sivulla 7 tai *SITRANS LR460 PROFIBUS PA -kytkentä* sivulla 8.



# SITRANS LR460 HART -kytkentä

(jatkoa kohdasta *SITRANS LR460:n kytkeminen* sivulla 6)

**Huomautus:** LR460 HART ei tarvitse virtaa 4–20 mA:n silmukasta.

Asenna kohdan *Wiring and Installation* mukaan asiakirjassa HART Application Guide (tilausnumero HCF\_LIT-34), joka on saatavissa osoitteesta: <http://www.hartcomm.org/technical/doclist.html>.

## Vaihtovirtaversio

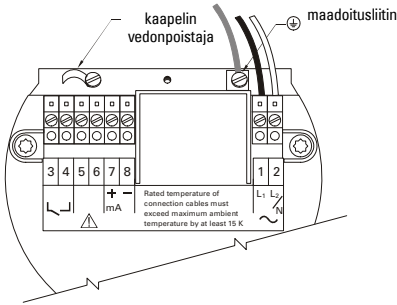

## Tasavirtaversio

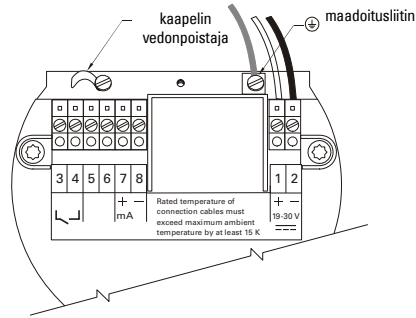

## HART-kytkentä

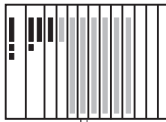

### Typillinen ohjelmoitavan logiikkaohjaimen mA-kokoonpano ja HART-laite

Ohjelmoitava logiikkaohjain, jossa on mA-tulokortti



### Huomautukset:

- Jotta tiedonsiirto toimii virheettömästi HART-protokollaa käyttäen, voidaan joutua asentamaan 250 Ohmin vastus, jos silmukkavastus on pienempi kuin 250 Ohmia.
- Silmukkaan saa kytkeä vain yhden HART-tiedonsiirtolaitteen.

4. Kytke virtalähteen maadoitusjohdon maadoitusliittimeen (⊕), joka sijaitsee kotelon sisällä olevassa metallisessa kannattimessa. Säädä johdon pituus sellaiseksi, että maadoitusjohdin irtoaa viimeiseksi, jos johdosta vedetään.
5. Kiristä kaapeliholkki ja tarkista vedonpoistin (vedä ja kierrä).

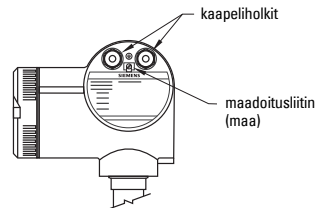

6. Aseta kotelon kansi takaisin paikalleen ja kiristä se käsin. Tiivisterenkaan on oltava puhdas ja vahingoittumaton.
7. Kiristä kannen lukossa oleva ruuvi.
8. Kytke kaapeliholkkien välillä sijaitseva ulkoinen maadoitusliitin säiliön maadoitusliitäntään. Käytä kaapelia, jonka läpimitta on vähintään 2,5 mm<sup>2</sup>.
9. *SITRANS LR460:n aktivointi* sivulla 10

## SITRANS LR460 PROFIBUS PA -kytkentä

(jatkoa kohdasta *SITRANS LR460:n kytkeminen* sivulla 6)

**Huomautus:** PROFIBUS PA:n yhteydessä napaisuudella ei ole väliä.

### Tehontarve

Jotta saat selville, montako laitetta yhteen väylään voidaan kytkeä, laske yhteen kaikkien siihen kytkettyjen laitteiden suurin mahdollinen virrankulutus: 10,5 mA on SITRANS LR460:n virrankulutus. Varaa lisäksi varmuusvaraa.

### Väylän terminointi

PROFIBUS PA on EHDOTTOMASTI terminoitava kaapelin molemmista päistä, jotta väylä toimii asianmukaisesti. Katso ohjeet asiakirjasta PROFIBUS PA User and Installation Guidelines (tilausnumero 2.092), joka on saatavissa osoitteesta [www.profibus.com](http://www.profibus.com).

Asenna asiakirjan *PROFIBUS PA User and Installation Guidelines* (tilausnumero 2.092) mukaisesti, joka on saatavissa osoitteesta [www.profibus.com](http://www.profibus.com).

#### Vaihtovirtaversio

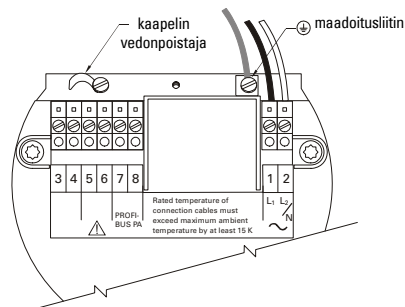

#### Tasavirtaversio

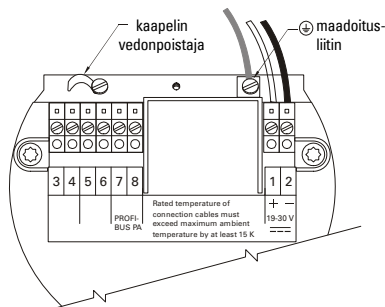

# PROFIBUS PA:n kytkeminen

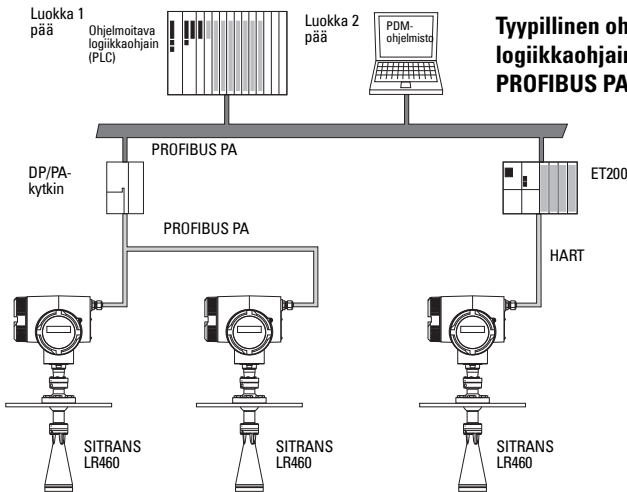

**Tyyppillinen ohjelmoitava  
logiikkaohjain/ma -kokoonpano ja  
PROFIBUS PA**

4. Kytke virtalähteen maadoitusjohdin maadoitusliittimeen , joka sijaitsee kotelon sisällä olevassa metallisessa kannattimessa. Säädä johdon pituus sellaiseksi, että maadoitusjohdin irtoaa viimeiseksi, jos johdosta vedetään.
5. Kiristä kaapeliholkki ja tarkista vedonpoistin (vedä ja kierrä).
6. Aseta kotelon kansi takaisin paikalleen ja kiristä se käsin. Tiivisterenkaan on oltava puhdas ja vahingoittumaton.
7. Kiristä kannen lukossa oleva ruuvi.
8. Kytke kaapeliholkkien välillä sijaitseva ulkoinen maadoitusliitin säiliön maadoitusliitäntään. Käytä kaapelia, jonka läpimitta on vähintään 2,5 mm<sup>2</sup>.
9. *SITRANS LR460:n aktivointi* sivulla 10

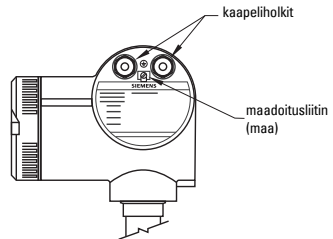

## SITRANS LR460:n ohjelmointi

**Huomautus:** SITRANS LR460 tukee ainoastaan SIMATIC PDM -versiota 6.0, SP2 HF1 (tai uudempaa).

SITRANS LR460:n määrittäminen yksinkertaiseen sovellukseen käy helposti pelkästään seuraavien asetusten avulla:

- valitse sovellustyyppi (siilon rakenne)
- valitse toimintatapa: pinnan korkeus, väli vai etäisyys
- säädä vasteaika
- määritä matala ja korkea kalibrointipiste

Ohjatussa pikakäyttötoiminnossa on mukana kaikki tarvittavat asetukset. Toiminnon voi käynnistää kahdella tavalla:

- *Ohjattu pikakäyttötoiminto käsiohjelmoitilaitteen avulla* sivulla 10
- *Ohjattu pikakäyttötoiminto SIMATIC PDM:n avulla* sivulla 14

## SITRANS LR460:n aktivointi

### Huomautukset:

- Pidä infrapunalaiteet, kuten kannettavat tietokoneet, matkapuhelimet ja taskutieturit poissa SITRANS LR460:n läheisyydestä, jottei sen toiminta häiriinny.
- Laitteen kytkeminen usein päälle ja pois kuluttaa sen elektroniikkaa. Katso lisätietoja oppaan laajasta versiosta.

Kytke laitteeseen virta. SITRANS LR460 käynnistyy automaattisesti **RUN**-käyttötilassa ja määrittää etäisyyden aineen korkeustasoon suhteessa anturin laipan pintaan.

Nestekidenäyttö näyttää mittaustuloksen. Oletusyksikkö on metri. Järjestelmän tila näkyy nestekidenäytöltä tai kaukonäytöstä.

## RUN-käyttötilan näyttö

### Tavallinen käyttö

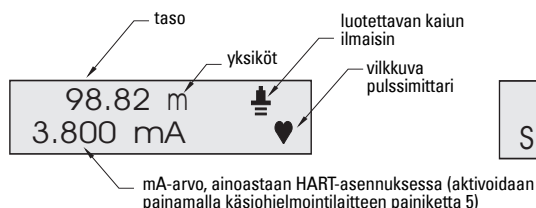

### Kaikuvirhetila (LOE)

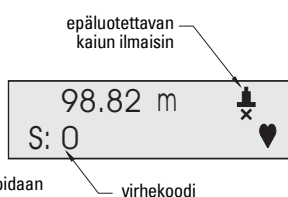

## Ohjattu pikakäyttötoiminto käsiohjelmoitilaitteen avulla

### Huomautukset:

- Ohjattu toiminto on kokonaisvaltainen säätöohjelma, ja asetukset ovat sidoksissa toisiinsa.
- Älä yritä muuttaa yksittäisiä parametreja ohjatulla pikakäyttötoiminnolla. Katso sitä varten yksityiskohtaiset ohjeet käyttöoppaan laajasta versiosta.
- Muutokset tulevat voimaan vasta, kun valitset **YES (Kyllä)** parametriksi **1.8 (APPLY?) (KÄYTÄ?)**.

Pikakäyttövalikko tulee näyttöön heti, kun aktivoit **PROGRAM**-ohjelmointitilan.

# Pikakäyttötoiminto

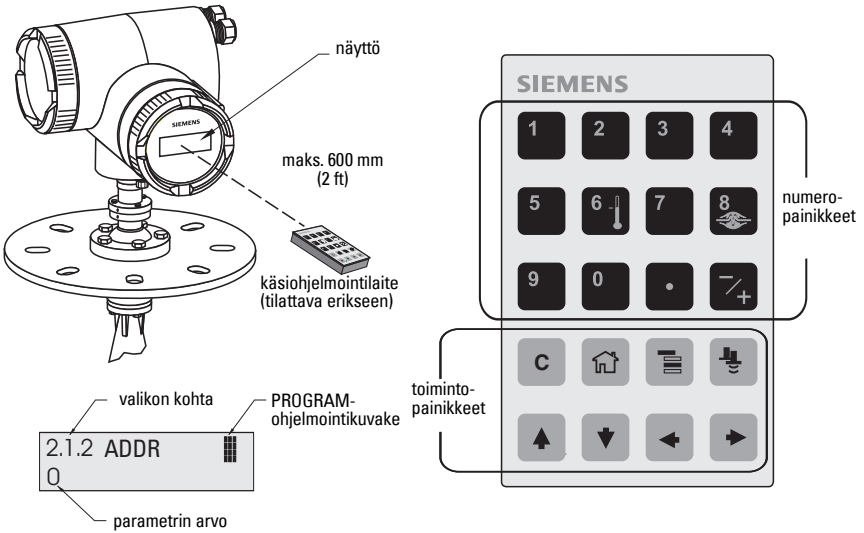

## Käsiohjelmointilaitteen avulla:

- Suuntaa ohjelmointilaitte näyttöä kohti [enintään 600 mm:n (2 ft) etäisyydeltä] ja paina **Mode** -painiketta, jolloin **PROGRAM**-ohjelmointitila aktivoituu ja valikon taso 1 tulee näyttöön.
- Siirry valikon kohtaan 1.1 painamalla **NUOLI oikealle** .
- Paina **NUOLI oikealle** , niin siirryt **muokkaustilaan**: PROGRAM-ohjelmointikuvake alkaa vilkkua.
- Asetuksia muutetaan vierittämällä halutun valinnan kohdalle tai syöttämällä uusi arvo painikkeilla.
- Jos olet muuttanut arvoa, vahvista se painamalla **NUOLI oikealle** . Nestekidenäyttöön tulee seuraava valikon kohta, PROGRAM-ohjelmointikuvake häviää ja äärimmäisenä oikealla oleva valikon numero vilkkuu **Navigation** (*navigaatiotilan*) merkiksi.

## 1.1 Kieli

<b>Vaihtoehdot</b>	ENGLISH ( <i>ENGLANTI</i> ), DEUTSCH ( <i>SAKSA</i> ), FRANCAIS ( <i>RANSKA</i> ), ESPANOL ( <i>ESPANJA</i> )
--------------------	---

## 1.2 Sovelluksen kieli (APPL)

<b>Vaihtoehdot</b>	STEEL ( <i>TERÄS</i> )	Siilon rakenne
	CONCRETE ( <i>BETONI</i> )	

## 1.3 Käyttö

<b>Vaihtoehdot</b>	LEVEL ( <i>TASO</i> )	Etäisyys materiaalin pintaan suhteessa matalaan kalibrointipisteeseen (prosessin perustason).
	SPACE ( <i>VÄLI</i> )	Etäisyys korkeaan kalibrointipisteeseen (prosessin ylimpään tasoon) suhteessa aineen pintaan.
	DISTANCE ( <i>ETÄISYYS</i> )	Etäisyys materiaalin pintaan suhteessa mittapään viitepisteeseen.

### Toimintatypit

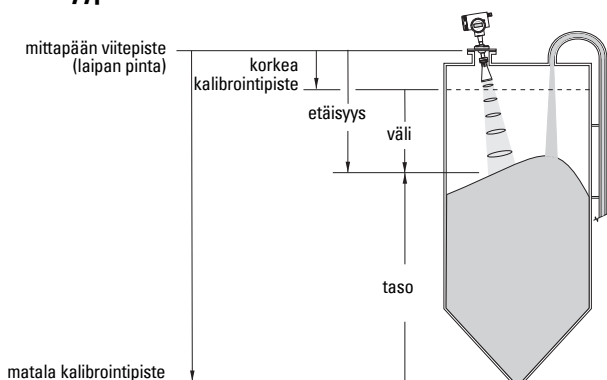

## 1.4 Yksiköt

*Valitsee pikakäyttötoiminnon muuttujien (korkea ja matala kalibrointipiste sekä taso, etäisyys tai väli) yksiköt.*

<b>Vaihtoehdot</b>	mm, cm, m, in, ft
--------------------	-------------------

## 1.5 Korkea kalibrointipiste (CAL HIGH)

*Etäisyys mittapään viitepisteestä korkeaan kalibrointipisteeseen: yleensä prosessin ylin taso (katso kuva kohdasta 1.3 Käyttö).*

<b>Arvot</b>	Alue 0,0000–100,00 m
--------------	----------------------

## 1.6 Matala kalibrointipiste (CAL LOW)

*Etäisyys mittapään viitepisteestä matalaan kalibrointipisteeseen: yleensä prosessin perustaso (katso kuva kohdasta 1.3 Käyttö).*

<b>Arvot</b>	Alue: 0,0000–100,00 m
--------------	-----------------------

## 1.7 Nopeus

Määrittää laitteen reagointinopeuden mittaustulosten muutoksiin valitulla mittausalueella.

Vaihtoehdot	SLOW ( <i>HIDAS</i> )	0,1 m minuutissa
	MED ( <i>KESKI</i> )	1,0 m minuutissa
	FAST ( <i>NOPEA</i> )	10,0 m minuutissa

Käytä asetusta, joka on hieman nopeampi kuin täytön tai tyhjentymisen enimmäisnopeus (sen mukaan, kumpi on suurempi). Hitaampi asetusta on tarkempi, nopeampi asetusta sallii suuremmat tasonvaihtelut

## 1.8 Toteuta muutokset (APPLY?)

Pikakäyttöasetukset tallentuvat valitsemalla **Apply Changes** (Toteuta muutokset).

Vaihtoehdot	YES ( <i>KYLLÄ</i> ), NO ( <i>EI</i> )
-------------	--

Valitse **YES**. SITRANS LR460 on nyt toimintavalmis ja palaa RUN-käyttötilaan.

## Viestinvälitys HART- tai PROFIBUS PA -väylän kautta

### Huomautukset:

- Pikakäyttötoiminnon asetukset eivät ole toisistaan riippumattomia parametreja. Asetukset ovat sidoksissa toisiinsa, ja muutokset tulevat voimaan vasta, kun napsautat kohtaa **Transfer** (*Siirrä*)/vaiheen 4 lopussa.
- Älä yritä muuttaa yksittäisiä parametreja ohjatulla pikakäyttötoiminnolla. Katso sitä varten yksityiskohtaiset ohjeet käyttöoppaan laajasta versiosta.

Graafiseen ohjattuun pikakäyttötoimintoon on yhdistetty kaikki yksinkertaisen sovelluksen tarvitsemat asetukset neljäksi vaiheeksi.

HART- tai PROFIBUS PA -laitteen käyttämiseen tarvitaan PC:n määrittelytyökalu: suosittelemme SIMATIC PDM -prosessinhallintalaitetta.





Katso yksityiskohtaiset tiedot SIMATIC PDM:n käytöstä käyttöohjeista tai online-ohjeista. (Sovellusoppaat SIMATIC PDM:llä varustetuille SMPI HART - ja PROFIBUS PA -laitteille ovat saatavilla sivustostamme [www.siemens.com/processautomation](http://www.siemens.com/processautomation).)



## Laitemääritys (DD)

Tarvitset mittauslaitteeseen uusimman laitemäärityksen DD, SIMATIC PDM -versiolle 6.0, jossa on SP2 HF1 (tai uudempi). Laitemääritys löytyy laiteluettelosta (Device Catalog) kohdasta **Sensors/Level/Echo/Siemens Milltronics/SITRANS LR460**. Jollei Siemens Milltronicsin alla ole vaihtoehtoa **SITRANS LR 460**, voit ladata tuotemäärityksen tuotesivultamme osoitteesta <https://pia.khe.siemens.com/index.asp?Nr=14655>, kohdasta **Downloads**.

Tallenna tiedostot tietokoneellesi ja pura pakattu tiedosto helppopääsyiseen kansioon. Käynnistä **SIMATIC PDM – Manager Device Catalog**, selaa puretun DD-tiedoston kohdalle ja valitse se.

## Uuden laitteen kokoonpanoasetukset

- Määrittele osoite (oletus PROFIBUS PA:lle on 126; HART-laitteelle se on 0).
  - Suuntaa käsiohjelmointilaitte näyttöä kohti ja paina sen jälkeen **Mode**-painiketta,  jolloin **PROGRAM**-ohjelmointitila aktivoituu, valikon kohta 1.
  - Paina **NUOLI alas** , **NUOLI oikealle** , **NUOLI oikealle**  kunnes pääset kohtaan Address (*Osoite*)/[HART: (valikon kohta **2.12**) tai PROFIBUS PA: (valikon kohta **2.11**)].

- Paina **NUOLI oikealle** , niin siirryt muokkaustilaan: PROGRAM-ohjelmointikuvake  alkaa vilkkua.
  - Syötä tarvittaessa uusi arvo painikkeilla ja vahvista se painamalla **NUOLI oikealle** . Uusi arvo näkyy nestekidenäytössä, ja PROGRAM-ohjelmointikuvake häviää.
2. Käynnistä SIMATIC Manager ja luo uusi projekti laitteelle LR460. Sovellusoppaat SIMATIC PDM:n avulla määriteltäville HART- ja PROFIBUS PA -laitteille voidaan ladata tuotesivulta sivustostamme osoitteesta <https://pia.khe.siemens.com/index.asp?Nr=14655>
  3. Avaa **Device – Reset (Laitte – Nollaus)**-valikko, valitse **Factory Defaults (tehdasasetusten palautus)** ja napsauta **OK**.
  4. Kun nollaus on tehty, lataa parametrit PC/PG-laitteeseen.
  5. Määritä laite ohjatun pikakäyttötoiminnon (*Quick Start Wizard*) avulla.

## Ohjattu pikakäyttötoiminto SIMATIC PDM:n avulla

Avaa valikko **Device – Quick Start (Laitte – Pikakäynnistys)** ja noudata ohjeita vaiheissa 1–4.

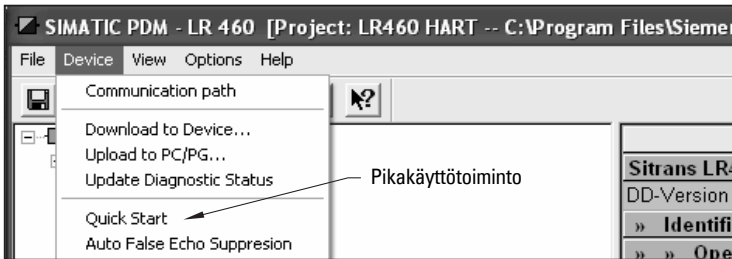

### Vaihe 1 – Tunnistautuminen

Napsauta **NEXT (SEURAAVA)**, jos haluat hyväksyä oletusarvot. (kentät Description (*Kuvaus*), Message (*Viesti*) ja Last config (*Viimeinen määrittely*)) voidaan jättää tyhjiksi).

### Vaihe 2 – Sovellustyyppi

Valitse sovellustyyppi ja käyttötyyppi ja napsauta **NEXT**.

### Vaihe 3 – Aluemäärittäminen

Määritä Sensor Units (*Mittapään yksiköt*), syötä Low ja High Calibration point -arvot (*matala ja korkea kalibrointipiste*) ja valitse Response Rate (*Vastenopeus*) hieman nopeammaksi kuin täyden/tyhjennyksen enimmäisnopeus<sup>1</sup>. Napsauta **NEXT**.

### Vaihe 4 – Yhteenveto

Tarkista parametrien asetukset ja napsauta **BACK (TAAKSEPÄIN)**, jos haluat tarkistaa vielä arvoja, tai **TRANSFER (SIIRRÄ)**, jos haluat siirtää arvot laitteeseen.

Kun arvot on siirretty laitteeseen, näyttöön tulee viesti **Device Configuration Complete (Laitteen konfigurointi valmis)**. Lataa arvot laitteesta PC/PG-laitteeseen ja synkronoi laite ja PDM keskenään napsauttamalla **OK**.

<sup>1</sup> Katso 1.7 *Nopeus* sivulla 13.



# Räjähdyshaarallisten tilojen asennukset

## Räjähdyshaarallisten tilojen asennusta koskevat ohjeet (ATEX-direktiivi 94/9/EY, liite II, kohta 1/0/6)

### Huomautukset:

- Katso nimikilven kuvat oppaan sisäkannesta. Kuvassa näkyvä nimikilpi on tyypillinen esimerkki. Tarkista oman laitteesi nimikilvestä laitteen kokoonpanoasetukset.
- Asennuksen saa suorittaa ainoastaan asiantunteva henkilöstö ja asennuksessa on noudatettava paikallisia määräyksiä.

Seuraavat ohjeet koskevat sertifikaatin Sira 06 ATEX 9218X mukaisia laitteita:

1. Käyttö- ja kokoamisohjeet ovat pääohjeissa.
2. Laite on sertifioitu luokan II 1D, 1/2 D ja 2D laitteeksi. Keskeisten terveys- ja turvallisuusvaatimusten täytyminen on varmistettu noudattamalla standardeja IEC 61241-0: 2004 ja IEC 61241-1: 2004.
3. Laitetta saadaan käyttää pölyn ja kuitujen yhteydessä lämpötilaluokassa T. Katso lisätietoja alla olevasta taulukosta.
4. Lämpötilatiedot 7ML5426-sarjaa varten

Laiteluokka	Sallittu ympäristön lämpötila torviantennin kohdalla	Sallittu ympäristön lämpötila elektroniikkakotelon kohdalla
1D, 1/2D, 2D	$-40\text{ °C } (-40\text{ °F}) \leq T_{\text{amb}} \leq +200\text{ °C } (+392\text{ °F})$	$-40\text{ °C } (-40\text{ °F}) \leq T_{\text{amb}} \leq +65\text{ °C } (+149\text{ °F})$

5. Laitetta ei ole luokiteltu direktiivin 94/9/EY liitteen II kohdan 1.5 mukaiseksi turvallisuuteen myötävaikuttavaksi laitteeksi.
6. Tämän laitteen saa asentaa ja tarkistaa vain koulutettu henkilö siihen sovellettavan käytännön ja standardien (EN 61241-14 ja EN 61241-17 Euroopassa) mukaisesti.
7. Nämä laitteet saa korjata vain asianmukaisesti koulutettu henkilöstö sovellettavan käytännön mukaisesti.
8. Laitteeseen liitettävät tai vaihdettavat osat saa asentaa vain koulutettu henkilö valmistajan ohjeiden mukaisesti.
9. Käyttäjä vastaa laitteen sulkemisen manuaalisesti mahdollistavan ohituskytkeminen asentamisesta sekä suunnitelluista käyttöolosuhteista poikkeavien automaattisten prosessien suojajärjestelmien integroinnista, edellyttäen, ettei tämä vaikuta käyttöturvallisuuteen.
10. Laitteen merkinnät: Laitteen merkinnät sisältävät vähintään tuotekilvessä mainitut tiedot. Katso lisätiedot tuotekilvestä.

## ERITYISET EHDOT TURVALLISTA KÄYTTÖÄ VARTEN

X-pääte sertifiointinumerossa tarkoittaa, että laitteen turvalliseen käyttöön sovelletaan seuraavia erikoisehtoja:

- Kaapelin tai johdinten sisääntulojen on täytettävä direktiivin 94/9/EY vaatimukset, jotka koskevat ryhmää II, luokkaa 1D, 1/2D tai 2D, sen mukaan mitä niistä laitteeseen on sovellettava, ja niiden on säilytettävä kotelon IP-luokitus.
- Jos sovelluksessa tarvitaan tyhjennystoimintoa, käyttäjän on käytettävä keinoa, jolla varmistetaan, ettei räjähdysvaaralliselta alueelta peräisin oleva syttyvä pöly pääse tyhjennysalueelle heikentämään alueluokitusta.

# SITRANS LR460 Snabbstartshandboken

Denna manual ger en översikt över de viktigaste egenskaperna och funktionerna hos SITRANS LR460. Vi råder dig på det bestämdaste att skaffa dig den detaljerade versionen av manualen så att du kan få ut det mesta av din apparat. Den kompletta manualen finns tillgänglig på produktsidan på vår webbsajt på: <https://pia.khe.siemens.com/index.asp?Nr=14655>. Frågor angående innehållet i denna manual kan sändas till:

Siemens Milltronics Process Instruments  
1954 Technology Drive, P.O. Box 4225  
Peterborough, Ontario, Kanada, K9J 7B1  
E-post: [techpubs.smpi@siemens.com](mailto:techpubs.smpi@siemens.com)

Copyright Siemens Milltronics Process Instruments 2013. Med ensamrätt	Ansvarsbegränsning
Vi råder användare att skaffa sig auktoriserade inbundna handböcker, eller att konsultera av Siemens Milltronics Process Instruments framtagna och utgivna elektroniska versioner. Siemens Milltronics Process Instruments ansvarar inte för innehållet i ofullständiga eller kompletta kopior av inbundna eller elektroniska versioner.	Trots att vi kontrollerat att innehållet i denna handbok överensstämmer med beskriven instrumentering, kan avvikelser förekomma. Därför kan vi inte garantera full överensstämmelse. Innehållet i denna handbok revideras regelbundet och ändringar tas med i följande versioner. Vi välkomnar alla förslag till förbättringar.  Tekniska data kan komma att ändras utan föregående varsel.

MILLTRONICS är ett registrerat varumärke för Siemens Milltronics Process Instruments.

## Teknisk support

Support ges dygnet om.

För att hitta ditt lokala Siemens Automation-kontors adress, telefonnummer och faxnummer, gå till:

[www.siemens.com/automation/partner](http://www.siemens.com/automation/partner):

- Klicka på fliken **Contacts by Product (Kontakter genom produkt)** och sök upp produktgruppen **(+Process Automation > +Process Instrumentation > +Level Measuring Instruments (+Processautomation > +Processinstrumentering > Nivåmätninginstrument))**.
- Välj teamet **Technical Support (Teknisk support)**. Klicka på **Next (Nästa)**.
- Klicka på en kontinent, sedan på ett land, följt av en stad. Klicka på **Next**.

För on-line teknisk support, gå till: [www.siemens.com/automation/support-request](http://www.siemens.com/automation/support-request)

- För in apparatnamnet (SITRANS LR460) eller ordernumret, och klicka sedan på **Search (Sök)**, och välj motsvarande produkttyp. Klicka på **Next**.
- För in ett nyckelord som beskriver din fråga. Bläddra igenom motsvarande dokumentation, eller klicka på **Next** för att skicka en e-post med din fråga till Siemens Tekniska Support-stab.

**Siemens A&D Technical Support Center (Siemens A&D Teknisk Support-central)**.

tfn +49 180 50 50 222 fax +49 180 50 50 223

## Riktlinjer för säkerhet

Varningsnotiser måste efterlevas för att din personliga och andras säkerhet skall kunna säkerställas samt skydda produkten och ansluten utrustning. Dessa varningsnotiser åtföljs av anvisningar om den säkerhetsnivå som skall observeras.



**WARNING: berör en varningssymbol på produkten. Den innebär att underlåtenhet att efterfölja nödvändiga föreskrifter kan orsaka dödsfall, svår kroppsskada och/eller stor materiell skada.**



**WARNING<sup>1</sup>: innebär att underlåtenhet att efterfölja nödvändiga föreskrifter kan orsaka dödsfall, svår kroppsskada och/eller stor materiell skada.**

**Anmärkning:** innebär viktig information om produkten eller denna del av användarmanualen.

<sup>1</sup>. Denna symbol används när det inte finns någon motsvarande varningssymbol på produkten.

## Överensstämmelse med FCC och IC

### Endast för anläggningar i USA: Regler uppställda av Federal Communications Commission (FCC)

**! WARNING: Ändringar eller modifikationer som inte uttryckligen godkänts av Siemens Milltronics kan upphäva användarens rätt att bruka utrustningen.**

#### Anmärkningar:

- Denna utrustning har testats och befunnits klara de gränser som uppsatts för digital utrustning av Klass A, i enlighet med Del 15 av FCC-reglerna. Dessa gränser har satts så att skäligen skydd mot skadlig störning uppnås när utrustningen används i en industriell miljö.
- Denna utrustning genererar, använder och kan utstråla radiofrekvensenergi samt kan, om den inte installeras och används i enlighet med användarmanualen, förorsaka besvärande störningar av radiokommunikationer. Om denna utrustning används i bostadsområden uppstår förmodligen besvärande störningar på radiokommunikationerna, och användaren kan då åläggas att avhjälpa störningarna på egen bekostnad.

### Endast anläggningar i Kanada: Regler utfärdade av Industry Canada (IC)

#### Anmärkningar:

- Denna apparat skall installeras och användas i en helt innesluten behållare för att förhindra RF-emissioner, som annars kan störa flygnavigation. Installation får endast utföras av utbildade installatörer, med strikt följande av tillverkarens instruktioner.
- Användning av dessa apparater sker på en 'inget-skydd ingen-störning'-bas.
  - Användare skall acceptera operationer med högeffektradar i samma frekvensband, som kan störa eller skada denna apparat.
  - Användaren ansvarar för borttagning, på användarens bekostnad, av varje apparat som visar sig störa grundläggande licensierade operationer.

# Manual för

SITRANS LR460 stöder HART-kommunikationsprotokoll, eller PROFIBUS PA- och SIMATIC PDM-programvara, och denna manual är uppdelad på 3 delar:

- *SITRANS LR460 (HART/PROFIBUS PA)* på sida 3: information för både HART/PROFIBUS PA-modeller, inklusive:
  - Effekt, godkännande, installation, anslutning, programmering, akivering, snabbstart via handhållen programmeringsenhet, kommunikationer via HART eller PROFIBUS PA, snabbstart via SIMATIC PDM
- *Installationer i riskzoner* på sida 15
- *SITRANS LR460 PROFIBUS PA-kabeldragning* på sida 8

## SITRANS LR460 (HART/PROFIBUS PA)

SITRANS LR460 är en 4-ledars 24 GHz FMCW radarnivåtransmitter med extremt hög signal/brus-förhållande och avancerad signalbearbetning för kontinuerlig övervakning av fasta ämnen upp till 100 m (328 ft). Den är idealisk för mätning i extremt dammiga miljöer. Easy Aimer-konstruktionen gör det enkelt att installera apparaten och att rikta signalen mot materialets rasvinkel. Den högfrekventa signalen skapar en snäv emissionskona, som gör LR460 mycket okänslig för kärlostörningar.

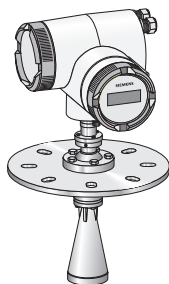

## Specifikationer

För en komplett listning, se SITRANS LR460 Instruktionsmanual, tillgänglig på produktsidan på vår webbsajt på: <https://pia.khe.siemens.com/index.asp?Nr=14655>. För information om godkännanden, se produktens namnskyld.

### Effekt

- 100 till 230 V AC,  $\pm 15\%$ , 50/60 Hz, 6 W eller 24 V DC,  $+25/-20\%$ , 6 W
- Säkring (AC)      S11 Snabbverkande keramisk, 4 x 20 mm, 1 A, 250 V AC  
                                 S12 Trög, 4 x 20 mm, 0,63 A, 250 V AC
- Säkring (DC)      S11 Snabbverkande keramisk, 4 x 20 mm, 2 A, 250 V AC  
                                 S12 Trög, 4 x 20 mm, 0,63 A, 250 V AC

## Godkännanden (kontrollera på apparatens namnskylt)

Riskområden	FM/CSA: Klass II, Div. 1, Grupperna E, F och G, Klass III ATEX II 1 D, 1/2 D, 2D Ex tD A20 IP67 T85 °C INMETRO: DNV 12.0089 X Ex tb IIIC T85 °C Db IP67 -40 °C ≤ Ta ≤ +65 °C DNV #OCP 0017 ABNT NBR IEC 60079-0:2008 e ABNT NBR IEC 60079-31:2011
Allmänt	CSAUS/C, FM, CE, C-Tick
Radio	FCC, Industry Canada, European Radio (R&TTE), C-Tick

## Installation

**! VARNING: SITRANS LR460 skall endast användas på det sätt som anges i denna manual; i annat fall kan det skydd, som utrustningen erbjuder, visa sig otillräckligt. Installation får endast utföras av kompetent personal och enligt gällande lokala bestämmelser.**

### Anmärkningar:

- För länder som är medlemmar i den Europeiska unionen måste installation ske enligt ETSI EN 302372.
- Se godkännandeinformation på apparatens märkskylt.
- Använd lämplig ledning och ledningskopplingar eller packboxar, för att upprätthålla IP- eller NEMA-klassificering.
- Respektera maximalt tillåtna omgivnings- och processtemperaturer.
- För anläggningar i USA och Kanada, se uppfyllande av FCC och IC på sida 2.

## Monteringsplats

### Anmärkningar:

- Se till att displayen är lätt att se och programmera med den handhållna programmeringsenheten.
- Ombesörj en miljö som lämpar sig för höljets skyddsklass och konstruktionsmaterialen.
- Sätt in en solskärm om anordningen monteras i direkt solljus.

## Viktiga beaktanden

- Munstycksutformning och –placering är avgörande för en lyckad tillämpning.
- Undvik reflekterande störning från kärnväggar och hinder genom att följa nedanstående riktlinjer.

## Munstycksutformning

- Bottenkant på horn måste sticka ut från munstycke.
- Munstycke måste ha tillräcklig frigång så att LR460 kan ställas i vinkel (se *Orientering av enheten* nedan).

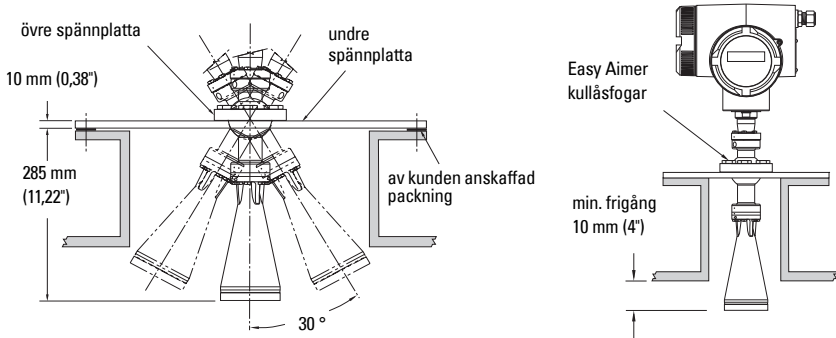

## Munstycksplacering

- Placera antenn minst 1 meter från sidovägg.
- Håll emissionskonan fri från störningar från stegar, rör, I-balkar eller fyllningsströmmar.
- Ge plats för strålspridning för att undvika störning med emissionskonan.

## Orientering av enheten

Rikta upp antennen så att radarkonan är vinkelrät mot ytan på det övervakade materialet, om möjligt.

## Installation av Easy Aimer

**Anmärkning:** När Easy Aimer-kulan lossats, kan enheten vridas maximalt 30°.

1. Med fast grepp om elektronikhöljets, lossa Easy Aimer-kullässkruvarna och omplacera försiktigt höljets (se *Munstycksutformning* ovan).
2. Rikta SITRANS LR460 så att hornantennen pekar vinkelrätt mot materialytan, om möjligt. (Som vägledning, sikta in strålen på en punkt ca 2/3 av sträckan över tankdiametern).
3. När det önskade läget nåtts, dra åt de 5 skruvarna igen till 15-23 Nm (11 till 17 Lbf-ft).

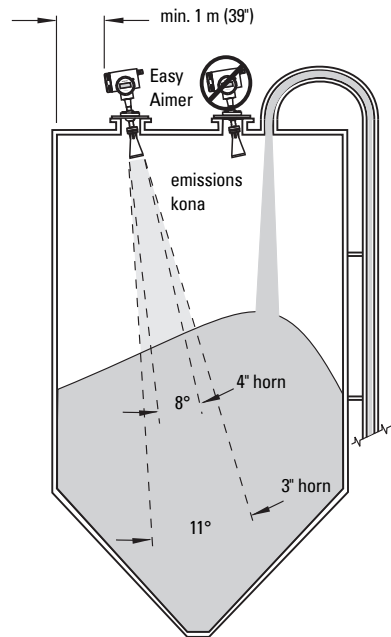

# Kabeldragning

## ! VARNINGAR:

- Slå av strömmen till enheten innan huslocket tas av i en riskzon.
- All kabeldragning för AC-modeller måste vara isolerade för minst 250 V.
- DC-ingångarna skall komma från en källa som ger elektrisk isolering mellan ingång och utgång, för att uppfylla tillämpliga säkerhetskrav i IEC 61010-1
- Utrustningen skall skyddas med en säkring eller strömbrytare på upp till 16 A i byggnadens elsystem.
- En strömbrytare eller brytare i byggnadens elsystem, märkt frånskiljare, skall finnas i omedelbar närhet till utrustningen och inom bekvämt räckhåll för operatören.
- För att undvika kortslutningar, anslut inte en belastningsresistans med avskalade ledare inne i kopplingsdosan.

## Anmärkningar:

- AC- och DC-ingångskretsar: min. 14 AWG (2,5 mm<sup>2</sup>) kopplartråd.
- Dra effektkablar åtskilda från kommunikationsledningar.
- Rekommenderat åtdragningsmoment på klämskruvor: 0,5 till 0,6 Nm (0,37 till 0,44 Lbf-ft).

## Anslutning av SITRANS LR460

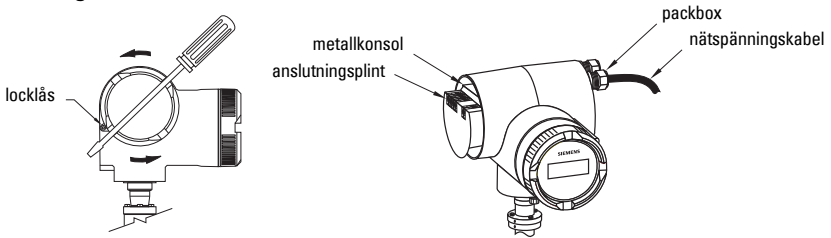

1. Lossa locklåset på höljet med en 3 mm insexnyckel och skruva av locket. (Använd en skruvmejsel för att få extra bändkraft, vid behov).
2. Lossa packboxen och tryck igenom effektkabeln tills den når anslutningsplinten.
3. Gå till *SITRANS LR460 HART kabeldragning* på sida 7 eller *SITRANS LR460 PROFIBUS PA-kabeldragning* på sida 8 för de nästkommande stegen.



# SITRANS LR460 HART kabeldragning

(forts. från *Anslutning av SITRANS LR460* på sida 6)

**Anmärkning:** LR460 HART kräver ingen ström från 4-20 mA-kretsen.

Installera enligt *Kabeldragning och Installation* i HART Tillämpningsguide (beställningsnummer HCF\_LIT-34), som kan erhållas från: <http://www.hartcomm.org/technical/doclist.html>.

## AC-version

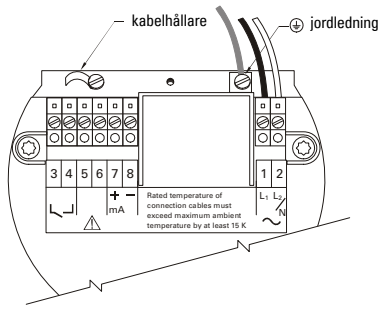

## DC-version

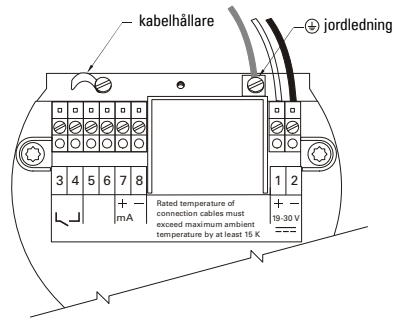

## Anslutning av HART

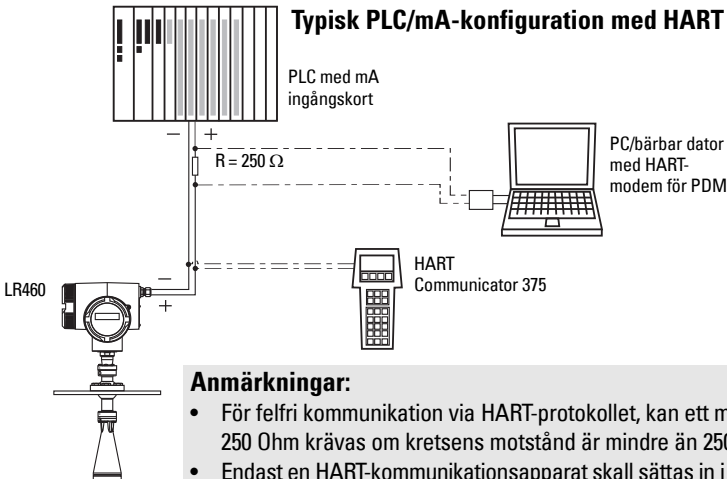

4. Anslut strömförsörjningens jordledare till jordledningen på metallkonsolen inuti höljet.

Justera kabellängden så att jordledaren blir den sista som kopplas bort om kabeln dras ut.

5. Dra åt packboxen och kontrollera dragspänningsavlastningen (dra och vrid).

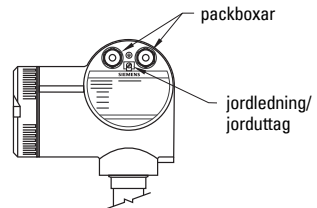

6. Sätt tillbaka höljets lock och dra åt det för hand. Tätringen måste vara ren och oskadad.
7. Dra åt skruven på locklåset.
8. Anslut den yttre jordledningen som sitter mellan packboxarna till ett jorduttag på ert kärl. Använd en kabel med en tvärsektion på 2,5 mm<sup>2</sup> eller mer.
9. *Programmering SITRANS LR460* på sida 10

## SITRANS LR460 PROFIBUS PA-kabeldragning

(forts. från *Anslutning av SITRANS LR460* på sida 6)

**Anmärkning:** PROFIBUS PA är inte polaritetskänslig.

### Effektbehov

För att bestämma hur många enheter som kan anslutas till en bussledning, beräkna den sammanlagda maximala strömförbrukningen på alla anslutna enheter: 10,5 mA för SITRANS LR460. Lämna utrymme för en strömreserv.

### Bussavslutning

PROFIBUS PA MÅSTE stängas i båda ändarna av kabeln för att få den att fungera rätt. Var god studera PROFIBUS PA Användar- och Installationsguide (beställningsnummer 2.092), tillgänglig från [www.profibus.com](http://www.profibus.com).

Installera enligt *PROFIBUS PA Användar- och Installationsguide* (beställningsnummer 2.092), tillgänglig från [www.profibus.com](http://www.profibus.com).

#### AC-version

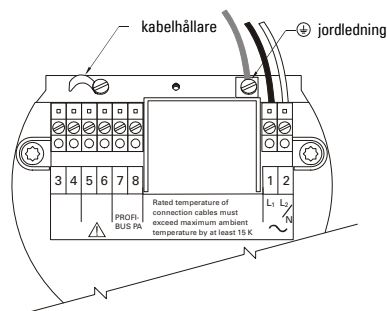

#### DC-version

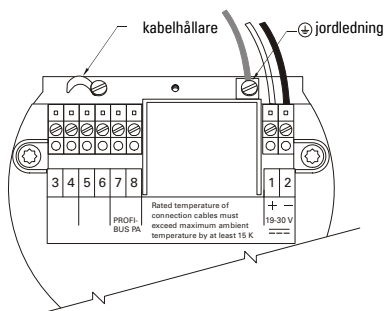

# Anslutning av PROFIBUS PA

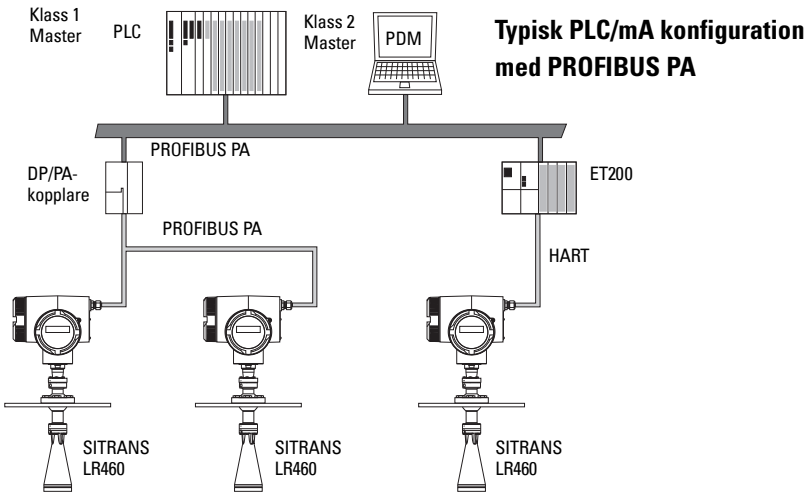

4. Anslut strömförsörjningens jordledare till jordledningen  på metallkonsolen inuti höljet. Justera kabellängden så att jordledaren blir den sista som kopplas bort om kabeln dras ut.
5. Dra åt packboxen och kontrollera dragspänningsavlastningen (dra och vrid).
6. Sätt tillbaka höljets lock och dra åt det för hand. Tätringen måste vara ren och oskadad.
7. Dra åt skruven på locklåset.
8. Anslut den yttre jordledningen som sitter mellan packboxarna till ett jorduttag på ert kärl. Använd en kabel med en tvärsnitt på  $2,5 \text{ mm}^2$  eller mer.
9. *Programmering SITRANS LR460* på sida 10

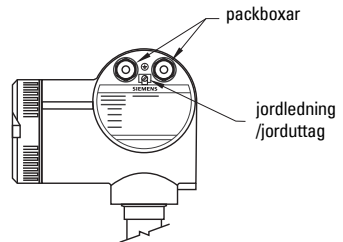

# Programmering SITRANS LR460

**Anmärkning:** SITRANS LR460 stöder endast SIMATIC PDM version 6.0 med SP2 HF1 (eller högre).

För koppla in SITRANS LR460 i en enkel tillämpning krävs endast följande inställningar:

- välj tillämpningstyp (silokonstruktion)
- välj funktionssätt: nivå, avstånd eller rymd
- ställ in svarstiden
- ställ in övre och undre kalibreringspunkter

En Snabbstartsvägledning sammanfattar alla inställningar du behöver. Det finns två sätt att få tillgång till vägledningen:

- *Snabbstartsvägledningen via den handhållna programmeringsenheten* på sida 10
- *Snabbstartsvägledning via SIMATIC PDM* på sida 14

## Aktivering av SITRANS LR460

### Anmärkningar:

- Håll infraröda apparater såsom bärbara datorer, mobiltelefoner och PDA:n borta från SITRANS LR460 för att förhindra oavsiktliga reaktioner.
- Idelig av- och påslagning av apparaten sliter på elektroniken. Närmare detaljer beskrivs i den kompletta manualen.

Slå på strömmen till instrumentet. SITRANS LR460 startar automatiskt i **RUN**-funktion, och känner av avståndet från sensorflänsens yta till materialnivån. LCD:n visar mätresultatet och standardenheten är meter. Systemstatus visas på LCD-displayen eller på en avlägsen kommunikationsterminal.

## RUN mode display

### Normal drift

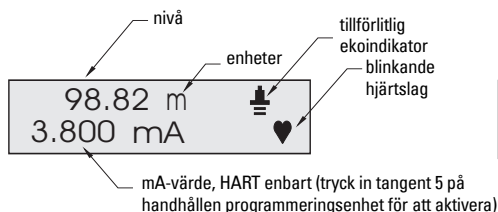

### LOE-villkor

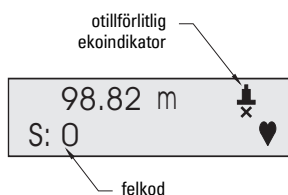

## Snabbstartsvägledningen via den handhållna programmeringsenheten

### Anmärkningar:



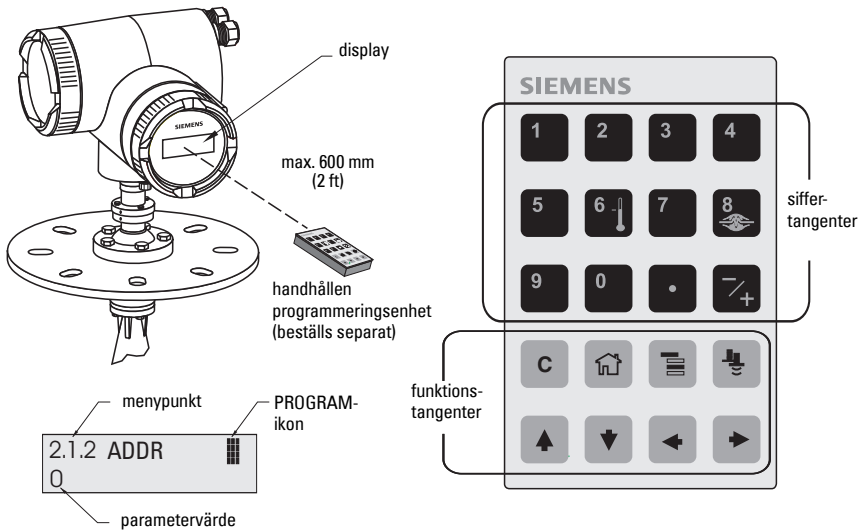

- Vägledningen är ett komplett paket och inställningarna är internt beroende.
- Använd inte Snabbstartsvägledningen för att ändra individuella parametrar. Detaljerade instruktioner ges i den kompletta manualen.
- Ändringar gäller först efter att du har valt **YES (JA)** i parameter **1.8 (APPLY? (TILLÄMPA))**.

Snabbstartsmenyn visas så snart du aktiverar **PROGRAM**-funktionen.

# Snabbstart



## Användning av den handhållna programmeringsenheten:

- Rikta programmeringsenheten mot displayen [från ett maximalt avstånd på 600 mm [2 ft)], och tryck **Funktion**  för att aktivera **PROGRAM** funktion och öppna Menynivå 1.
- Tryck in **Höger-PIL**  för att navigera till menyposition 1.1.
- Tryck på **Höger-PIL**  för att öppna funktionen **Edit (Redigera)**. PROGRAM-ikonen  blinkar.
- För att ändra en inställning, rulla till det önskade läget eller knappa in ett nytt värde.
- Efter att ha ändrat ett värde, tryck på **Höger-PIL**  för att acceptera det. LCD:n visar nästa menyposition, PROGRAM-ikonen försvinner, och siffran blinkar för att ange funktionen **Navigation**.

## 1.1 Språk

<b>Tillval</b>	ENGLISH ( <i>ENGELSKA</i> ), DEUTSCH ( <i>TYSKA</i> ), FRANÇAIS ( <i>FRANSKA</i> ), ESPANOL ( <i>SPANSKA</i> )
----------------	--

## 1.2 Applikationstyp (APPL)

<b>Tillval</b>	STEEL ( <i>STÅL</i> )	Silokonstruktion
	CONCRETE ( <i>BETONG</i> )	

## 1.3 Drift

<b>Tillval</b>	LEVEL ( <i>NIVÅ</i> )	Avstånd till materialytan räknat från undre kalibreringspunkt (process tom nivå).
	SPACE ( <i>VOLYM</i> )	Avstånd till övre kalibreringspunkt (process full nivå) räknat från materialyta.
	DISTANCE ( <i>AVSTÅND</i> )	Avstånd till materialyta räknat från sensorns nollpunkt.

### Drifttyper

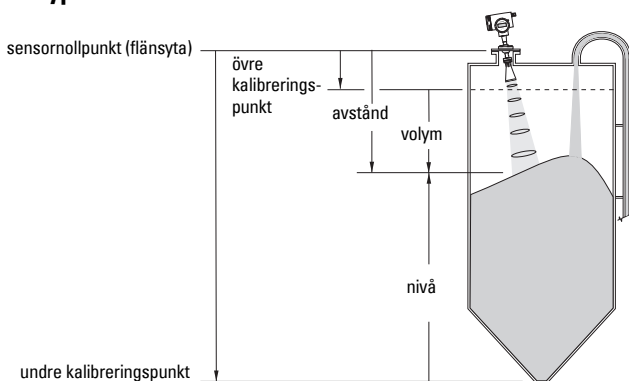

## 1.4 Enheter

Välj enheterna för Snabbstartsvariablerna (övre och undre kalibreringspunkt, och nivå, avstånd, eller volym).

<b>Alternativ</b>	mm, cm, m, in, ft
-------------------	-------------------

## 1.5 Övre kalibreringspunkt (CAL HIGH (ÖVRE KAL))

Avstånd från Sensornollpunkt till övre kalibreringspunkt: vanligen full processnivå (Se 1.3 Drift för en illustration).

<b>Värden</b>	Område 0,0000 till 100,00 m
---------------	-----------------------------

## 1.6 Undre kalibreringspunkt (CAL LOW (UNDRE KAL))

Avstånd från Sensornollpunkt till undre kalibreringspunkt: vanligen tom processnivå (Se 1.3 Drift för en illustration).

<b>Värden</b>	Område: 0,0000 till 100,00 m
---------------	------------------------------

## 1.7 Hastighet

Ställer in enhetens reaktionshastighet på mätvärdesändringar i målområdet.

Tillval	SLOW (LÅNGSAM)	0,1 m/minut
	MED (MEDEL)	1,0 m/minut
	FAST (SNABB)	10,0 m/minut

Använd en inställning just över den maximala fyllnings- eller tömningshastigheten (den som är störst av dem). Långsammare inställningar ger högre precision; snabbare inställningar ger större nivåvariation

## 1.8 Tillämpa ändringar (TILLÄMPA (APPLY?))

För att spara Snabbstartinställningarna måste man aktivera **Apply Changes (Tillämpa ändringar)**.

Alternativ	YES (JA), NO (NEJ)
------------	--------------------

Välj **YES**. SITRANS LR460 är nu klar för drift och återgår till RUN-läge.

## Kommunikation via HART eller PROFIBUS PA

### Anmärkningar:

- Snabbstartinställningarna är inte oberoende parametrar. Inställningarna är internt relaterade, och ändringar gäller endast när du klickar på **Transfer (Överföring)** i slutet av steg 4.
- Använd inte Snabbstartvägledningen för att ändra individuella parametrar. Detaljerade instruktioner ges i den kompletta manualen.

Den grafiska Snabbstartsguiden innehåller alla inställningar du behöver göra för en enkel tillämpning i 4 steg.

För att använda HART eller PROFIBUS PA, kommer du att behöva ett verktyg för PC-konfiguration: Vi rekommenderar SIMATIC PDM.





Läs användarmanualen eller online-hjälp för att få närmare beskrivning av hur SIMATIC PDM används. (Tillämpningsguider för installation av SMPI HART- och PROFIBUS PA-instrument med SIMATIC PDM finns tillgängliga på vår webbsajt: [www.siemens.com/processautomation](http://www.siemens.com/processautomation)).



## Device Description (DD) (Apparatbeskrivning)

Du behöver den senaste uppdateringen av DD för SIMATIC PDM version 6.0 med SP2 HF1 (eller högre). Du hittar DD i Apparatkatalogen Device Catalog, under **Sensors/Level/Echo/Siemens Milltronics/SITRANS LR460**. Om du inte hittar **SITRANS LR460** under Siemens Milltronics, kan du ladda ner DD:n från produktsidan i vår webbsajt på: <https://pia.khe.siemens.com/index.asp?Nr=14655>, under **Downloads**.

Spara filerna på din dator, och extrahera den zippade filen till en lättåtkomlig plats. Starta **SIMATIC PDM – Manager Device Catalog (Apparatkatalog)**, bläddra till den uppackade DD-filen och välj den.

## Konfigurering av en ny apparat

- Ställ in adress (standard för PROFIBUS PA är 126; för HART är standardvärdet 0).
  - Rikta den handhållna programmeringsenheten mot displayen och tryck sedan in **Funktion**  för att aktivera **PROGRAM** funktion, menyposition 1.
  - Tryck in **Ner PIL** , **Höger-PIL** , **Höger-PIL**  för att navigera till Adress [HART: (menyposition **2.1.2**) eller PROFIBUS PA: (menyposition **2.1.1**)].

- Tryck på **Höger-PIL**  för att öppna Redigeringsläge: PROGRAM-ikonen  blinkar.
  - Om så krävs, slå in ett nytt värde och tryck in **Höger-PIL**  för att acceptera det. LCD:n visar det nya värdet och PROGRAM-ikonen försvinner.
2. Starta SIMATIC Manager och skapa ett nytt projekt för LR460. Applikationsvägledningar för installation av HART- och PROFIBUS PA-enheter med SIMATIC PDM kan laddas ner från produktsidan på vår hemsida på:  
<https://pia.khe.siemens.com/index.asp?Nr=14655>
  3. Öppna menyn **Device – Reset (Apparat - Återställning)**, välj **Factory Defaults (Fabriksinställningar)** och klicka **OK**.
  4. Efter att reset fullbordats, ladda upp parametrar till PC:n/PG:n.
  5. Konfigurera enheten med hjälp av Snabbstartsvägledningen.

## Snabbstartsvägledning via SIMATIC PDM

Öppna menyn **Device – Quick Start (Apparat – Snabbstart)**, och följ stegen 1 till 4.

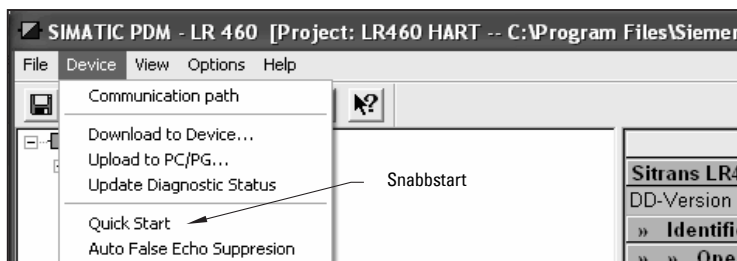

### Steg 1 – Identifiering

Klicka **NEXT** för att acceptera standardvärden. (Description (*Beskrivning*), Message (*Meddelande*) och Last config (*Sista konfig*)-fält kan lämnas tomma).

### Steg 2 – Tillämpningstyp

Välj tillämpningstypen och drifttypen och klicka **NEXT**.

### Steg 3 – Områdesinställning

Ställ in sensorenheter, för in värden för låg- och högkalibreringspunkter och välj en svarshastighet som är aningen snabbare än den maximala fyllnings/tömningshastigheten<sup>1</sup>. Klicka på **NEXT**.

### Steg 4 – Sammanfattning

Kontrollera parameterinställningar och klicka på **BACK (ÅTER)** för att gå tillbaka och revidera värden, eller **TRANSFER** för att överföra värden till apparaten.

Efter att värdena har förts över till apparaten, visas meddelandet **Device Configuration Complete (Apparatkonfigurering fullständig)**. Klicka **OK** för att ladda upp värden från apparaten till PC:n/PG:n och synkronisera apparaten och PDM.

<sup>1</sup> Se 1.7 Hastighet på sida 13



# Installationer i riskzoner

## Instruktioner gällande installation i riskzoner

(Referens Europeiska ATEX-direktivet 94/9/EC, Bilaga II, 1/0/6)

### Anmärkningar:

- Se insida på omslag för namnskyllsillustrationer. Den visade namnskylden är ett typiskt exempel. Kontrollera namnskylden på er apparat för er specifika apparatkonfiguration.
- Installation får endast utföras av kompetent personal och enligt gällande lokala bestämmelser.

Följande instruktioner gäller för utrustning som täcks av intyg nummer Sira 06 ATEX 9218X.

1. För användning och montering, se huvudinstruktionerna.
2. Utrustningen är certifierad för användning som utrustning i Kategori II 1D-, 1/2 D & 2D-utrustning. De huvudsakliga hälso- och säkerhetskraven säkerställs genom uppfyllande av IEC 61241-0: 2004 och IEC 61241-1: 2004.
3. Utrustningen kan användas med damm och fibrer med en apparattemperaturklass T (se tabell nedan).
4. Termiska data för 7ML5426-serien

Apparat-kategori	Tillåten omgivningstemperatur i hornantenn	Tillåten omgivningstemperatur vid elektroniskt hölje
1D, 1/2D, 2D	$-40\text{ °C } (-40\text{ °F}) \leq T_{\text{omg}} \leq +200\text{ °C}$ (+392 °F)	$-40\text{ °C } (-40\text{ °F}) \leq T_{\text{omg}} \leq +65\text{ °C}$ (+149 °F)

5. Utrustningen har inte bedömts som en säkerhetsrelaterad utrustning (enligt mening i direktiv 94/9/EC Bilaga II, klausul 1.5).
6. Installation och inspektion av denna utrustning skall utföras av lämpligt utbildad personal i enlighet med tillämpliga delar av arbetspraxis (EN 61241-14 och EN 61241-17 i Europa).
7. Reparation av denna utrustning skall utföras av lämpligt utbildad personal i enlighet med tillämplig praxis.
8. De komponenter som skall byggas in i eller användas som reservdelar i utrustningen skall monteras av lämpligt utbildad personal i enlighet med tillverkarens dokumentation.
9. Det åligger användaren att se till att manuellt övertagande är möjligt så att man kan stänga av utrustningen och att skyddssystem införlivas i automatiska processer som avviker från de avsedda driftförhållandena, förutsatt att detta inte äventyrar säkerheten.
10. Märkning av utrustningen: Utrustningens märkning innefattar minst informationen på produktetiketten. Se produktens namnskyld.

## **SPECIELLA VILLKOR FÖR SÄKER ANVÄNDNING**

'X'-suffixet i certifikatnumret betecknar följande speciellt/a villkor för säker användning.

- Kabel- eller ledningsingångar måste uppfylla kraven i det Europeiska direktivet 94/9/EG för Grupp II, Kategori 1D, 1/2D, eller 2D, i tillämpliga delar, och måste hålla den totala IP-klassningen för höljet.
- För tillämpningar som kräver dräneringsfunktion, skall användaren sätta in en anordning för att säkerställa att förbränningsdamm från riskzonen inte kan tränga in i dräneringsmatningen på sådant sätt att zonklassningen äventyras.

## Unit Repair and Excluded Liability

All changes and repairs must be done by qualified personnel, and applicable safety regulations must be followed. Please note the following:

- The user is responsible for all changes and repairs made to the device.
- All new components must be provided by Siemens.
- Restrict repair to faulty components only.
- Do not re-use faulty components

## Reparation af enheden og ansvarsbegrænsning:

Alle ændringer og reparationer skal udføres af kvalificeret personale, og de gældende sikkerhedsbestemmelser skal overholdes. Bemærk venligst følgende:

- Brugeren er ansvarlig for alle de på apparatet udførte ændringer og reparationer.
- Alle nye komponenter skal være leveret af Siemens.
- Reparer kun defekte komponenter.
- Defekte komponenter må ikke genbruges

## Geräte Reparatur und Haftungsausschluss:

Alle Änderungen und Reparaturen müssen von qualifiziertem Personal unter Beachtung der jeweiligen Sicherheitsbestimmungen vorgenommen werden. Bitte beachten Sie:

- Der Benutzer ist für alle Änderungen und Reparaturen am Gerät verantwortlich.
- Alle neuen Bestandteile sind von Siemens bereit zu stellen.
- Reparieren Sie lediglich defekte Bestandteile.
- Defekte Bestandteile dürfen nicht wiederverwendet werden.

## Επισκευή μονάδας και αποκλειόμενη ευθύνη:

Όλες οι αλλαγές και οι επισκευές πρέπει να πραγματοποιούνται από εξειδικευμένο προσωπικό, και πρέπει να τηρούνται όλοι οι σχετικοί κανόνες ασφαλείας. Σημειώστε τα παρακάτω:

- Ο χρήστης είναι υπεύθυνος για όλες τις αλλαγές και επισκευές που γίνονται στη συσκευή.
- Όλα τα καινούργια εξαρτήματα πρέπει να παρέχονται από τη Siemens.
- Περιορίστε τις επισκευές μόνο στα ελαττωματικά εξαρτήματα.
- Μην επαναχρησιμοποιείτε ελαττωματικά εξαρτήματα.

## Reparación del dispositivo y límite de responsabilidad:

Las modificaciones y reparaciones deberán ser efectuadas por personal calificado de acuerdo con las normas de seguridad aplicables. Notas importantes:

- El usuario es el único responsable de las modificaciones y reparaciones del dispositivo.
- Recomendamos utilizar sólo recambios originales Siemens.
- Reparar sólo los componentes defectuosos.
- Los componentes defectuosos no se deben reutilizar.

## Réparation de l'unité et limite de responsabilité :

Les modifications et réparations doivent être effectuées par un personnel qualifié en accord avec les consignes de sécurité applicables.

Remarques importantes :

- L'utilisateur est seul responsable des modifications et réparations effectuées sur l'unité.
- Utiliser seulement des composants fournis par Siemens.
- Réparer uniquement les composants défectueux.
- Les composants défectueux ne doivent pas être réutilisés.

## Riparazioni dell'apparecchiatura e limiti di responsabilità:

Le modifiche e le riparazioni devono essere effettuate solo da personale qualificato, rispettando le normative sulla sicurezza. Note importanti:

- L'utente è responsabile delle eventuali modifiche e riparazioni effettuate sull'apparecchiatura.
- Utilizzare solo pezzi di ricambio originali forniti da Siemens.
- Riparare solo i componenti difettosi.
- È importante non riutilizzare i componenti difettosi.

## Reparatie van apparatuur en uitsluiting van aansprakelijkheid:

Alle modificaties en reparaties moeten worden uitgevoerd door gekwalificeerd personeel en de geldende veiligheidsvoorschriften moeten worden aangehouden. Let op:

- De gebruiker is verantwoordelijk voor alle modificaties en reparaties die worden uitgevoerd aan het apparaat.
- Alle nieuwe onderdelen moeten zijn geleverd door Siemens.
- Beperk de reparatie uitsluitend tot de defecte componenten.
- Defecte componenten niet opnieuw gebruiken.

## Reparação da Unidade e Responsabilidade Excluída

Todas as alterações e reparações devem ser realizadas por pessoal qualificado e devem ser seguidas as regras de segurança aplicáveis. Por favor, note o seguinte:

- O usuário é responsável por todas as alterações e reparos efetuados no dispositivo.
- Todos os novos componentes devem ser fornecidos pela Siemens.
- Reparo restrito a apenas a componentes danificados.
- Não reutilize componentes danificados.

## Yksikön korjaaminen ja vastuuvapaus:

Muutos- ja korjaustyöt saa suorittaa ainoastaan pätevä henkilökunta, ja voimassa olevia turvallisuusmääräyksiä on noudatettava. Pyydämme ottamaan huomioon seuraavat seikat:

- Käyttäjän on vastuussa kaikista laitteeseen tehdyistä muutoksista ja korjauksista.
- Kaikki uudet osat on hankittava Siemens:iltä.
- Korjaukset on kohdistettava ainoastaan viallisiin osiin.
- Viallisia osia ei saa käyttää uudelleen.

## Reparation och ansvarfrihet:

Alla ändringar och reparationer måste utföras av kompetent personal och under iakttagande av gällande säkerhetsbestämmelser. Observera att:

- Användaren ansvarar för alla ändringar och reparationer som görs på enheten.
- Alla nya delar måste komma från Siemens.
- Reparera endast med fel behäftade delar.
- Delar behäftade med fel får ej återanvändas.

## For more information

[www.siemens.com/level](http://www.siemens.com/level)

[www.siemens.com/weighing](http://www.siemens.com/weighing)

Siemens AG  
Industry Sector  
1954 Technology Drive  
P.O. Box 4225  
Peterborough, ON  
Canada K9J 7B1

email: [techpubs.smpi@siemens.com](mailto:techpubs.smpi@siemens.com)

[www.siemens.com/processautomation](http://www.siemens.com/processautomation)

Subject to change without prior notice  
A5E32007360 Rev. AA

© Siemens AG 2013



A 5 E 3 2 0 0 7 3 6 0  
Printed in Canada