

**For remote installation**

**Contents**

1 stainless steel sun shield, 4 screws, 4 washers and 4 retaining nuts.

**Für getrennte Montage**

**Inhalt**

1 Edelstahl-Sonnenblende, 4 Schrauben, 4 Unterlegscheiben und 4 Sicherungsmuttern.

**Pour montage déporté**

**Sommaire**

1 écran de protection en acier inoxydable, 4 vis, 4 rondelles et 4 écrous de serrage.

**Para montaje a distancia**

**Contenido**

1 pantalla solar de acero inoxidable, 4 tornillos, 4 arandelas y 4 tuercas de fijación.

**Dimensions**

**Abmessungen**

**Dimensions**

**Dimensiones**

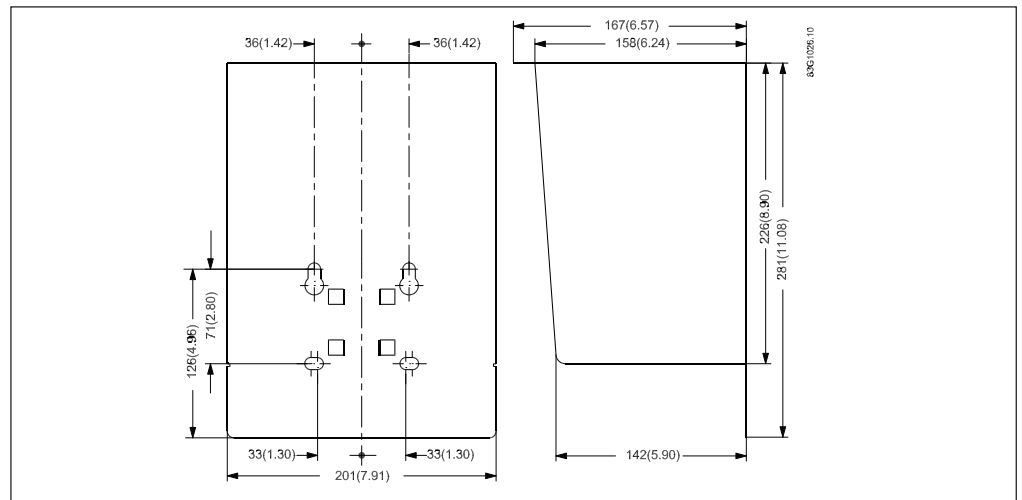

**Installation**

**Einbau**

**Installation**

**Montaje**

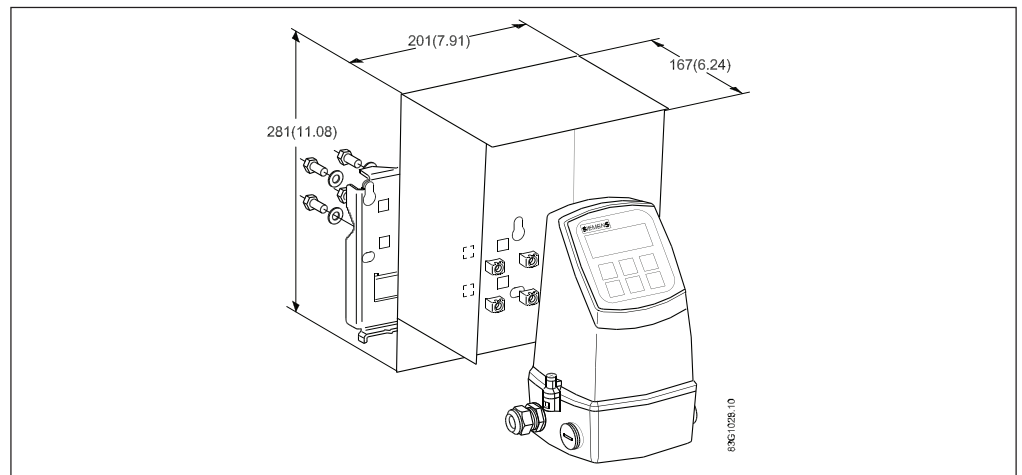

Refer to the adjacent figure and mount the sun shield as shown using the supplied screws and hardware.

Beziehen Sie sich auf die Abbildung und montieren Sie die Sonnenblende unter Verwendung der mitgelieferten Schrauben und Teile.

Se reporter à l'illustration jointe. Utiliser les vis et le matériel fourni pour fixer l'écran de protection tel qu'illustré.

Utilizar los tornillos y el material suministrado para fijar la pantalla solar como se indica en la figura adyacente.

**For compact installation**

**Contents**

1 stainless steel sun shield, 1 clamp, foam strip, 2 washers, 2 lockwashers and 2 bolts.

**Für kompakte Montage**

**Inhalt**

1 Edelstahl-Sonnenblende, 1 Klemme, Schaumstoffband, 2 Unterlegscheiben, 2 Sicherungsscheiben und 2 Bolzen.

**Pour le montage compact**

**Sommaire**

1 écran de protection en acier inoxydable, 1 clamp, bande de mousse, 2 rondelles, 2 rondelles d'arrêt et 2 boulons.

**Para el montaje compacto**

**Contenido**

1 pantalla de acero inoxidable, 1 abrazadera/clamp, banda de espuma, 2 arandelas, 2 arandelas de seguridad y 2 tornillos.

**Dimensions**

**Abmessungen**

**Dimensions**

**Dimensiones**

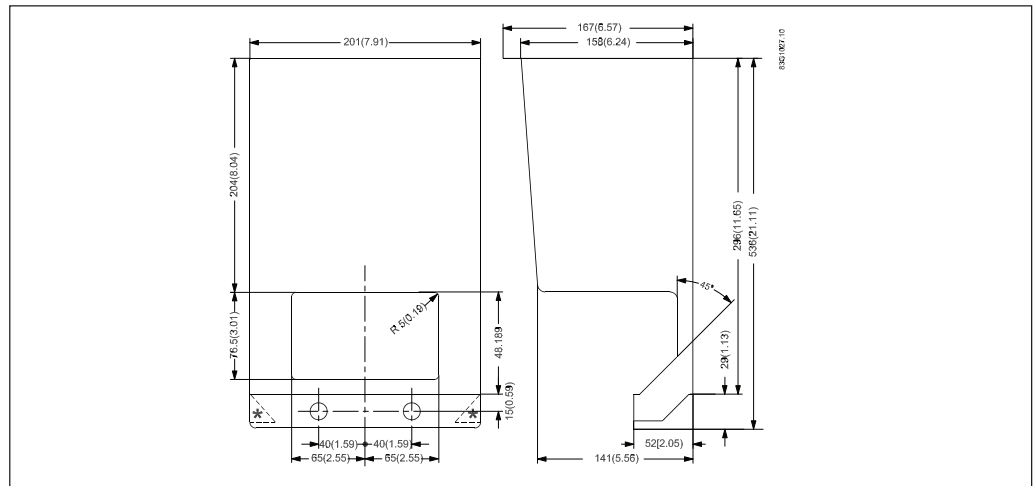

**Installation**

**Einbau**

**Installation**

**Montaje**

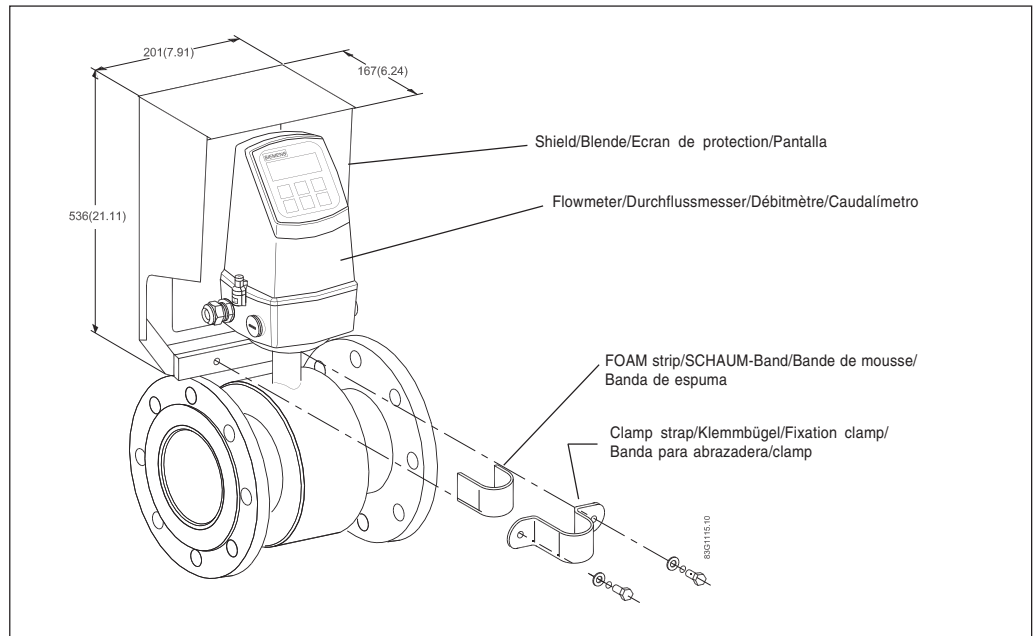

Refer to the adjacent figure and mount the sun shield as shown using the supplied foam strip, clamp strap, and hardware.

Beziehen Sie sich auf die Abbildung und montieren Sie die Sonnenblende unter Verwendung des mitgelieferten Schaumstoffbandes, des Klemmbügels und der Montageteile.

Se reporter à l'illustration jointe. Utiliser la bande de mousse, la fixation du clamp et le matériel fourni pour fixer l'écran de protection tel qu'illustré.

Utilizar la banda de espuma, la banda para abrazadera/clamp y el material suministrado para fijar la pantalla solar como se indica en la figura adyacente.

We have checked the contents of this manual for agreement with the hardware and software described. Since deviations cannot be precluded entirely, we cannot guarantee full agreement. However, the data in this manual are reviewed regularly and any necessary corrections included in subsequent editions. Suggestions for improvement are always welcomed.

The reproduction, transmission or use of this document or its contents is not permitted without express written authority. Offenders will be liable for damages. All rights, including rights created by patent grant or registration of a utility model or design, are reserved.