

Brides Folles

Les brides folles permettent d'adapter les transducteurs Echomax® de Siemens Milltronics pour le montage sur une rehausse avec bride. Elles sont disponibles en trois tailles, chacune adaptée aux normes ANSI, DIN, et JIS.

Caractéristiques Techniques

Pression : 0,5 bar (Europe) ; 15 psi (Amérique du Nord)

Température : variable en fonction du transducteur utilisé

Adaptation :

Taille nominale	Taille adaptée		
	ANSI	DIN	JIS
75 mm	3" ANSI	DN80-PN10	10K-3B
100 mm	4" ANSI	DN100-PN10/16	10K-4B
150 mm	6" ANSI	DN150-PN10/16	10K-6B

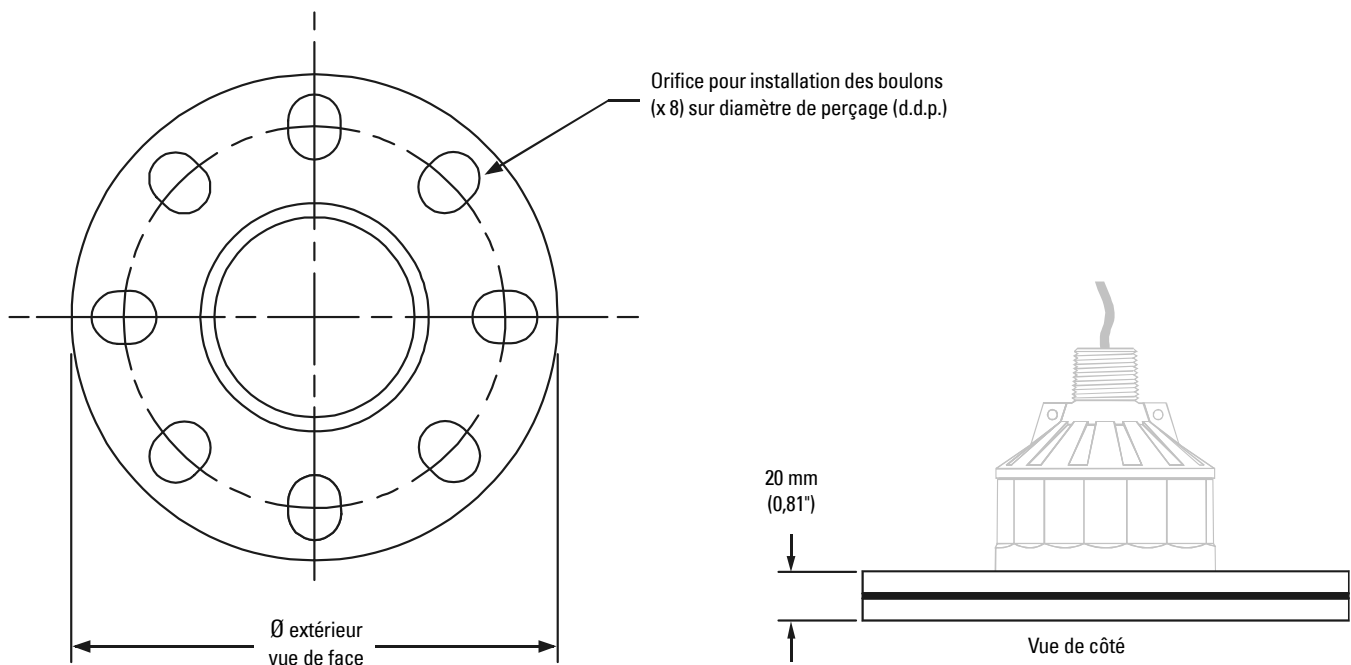

Taille nominale	Transducteur	Ø extérieur (montage)	Ø de perçage	Orifice(s) pour boulon(s)
75 mm	XCT-8, XPS-10	200 mm (7,85")	155 mm (6,09")	22 x 27 mm (0,875" x 1,066")
100 mm	XCT-8, XPS-10	230 mm (9,0")	175 mm (6,90")	22 x 35 mm (0,875" x 1,375")
150 mm	XCT-8, XPS-10 XCT-12, XPS-15	280 mm (11,0")	241 mm (9,50")	Ø 22 mm (0,875")

Montage et Installation

